



www.fleet.vdo.com

Skaitmeninis tachografas – DTCO 4.1[®]

Naudojimo instrukcija darbdaviui ir vairuotojams

LT

VDO
Smart on the Road

Duomenys apie leidimą

Aprašomas gaminys

- Skaitmeninis tachografas DTCO 1381 4.1 versija (DTCO 4.1)

Gamintojas

Continental Automotive Technologies GmbH
P.O. Box 1640
78006 Villingen-Schwenningen
Germany
www.fleet.vdo.com

Originalios naudojimo instrukcijos vertimas

© 2023-01
Continental Automotive Technologies GmbH

Šio kūrinio autorių teisės saugomos. Šios ir susijusios teisės priklauso įmonei Continental Automotive Technologies GmbH.

Be rašytinio gamintojo sutikimo draudžiama perspausdinti, versti ir dauginti.

Tai yra originalaus Continental Automotive Technologies GmbH dokumento vertimas.

Prekių ženklai:

- „DTCO®“ ir „KITAS®“ yra registruoti Continental Automotive Technologies GmbH prekių ženklai.
- „Bluetooth®“ yra registruotas Bluetooth SIG, Inc. prekių ženklas.

Visi kiti registruoti prekių ženklai naudojami be atskiros nuorodos į savininką.

Turinys

Duomenys apie leidimą	2	2.3 Naudojimas pagal paskirtį	18
1 Apie šį dokumentą	9	3 Prietaiso aprašymas	21
1.1 Duomenų apsauga	9	3.1 Rodinių ir valdymo elementai	21
1.1.1 Asmens duomenys ITS	10	3.2 Savybės.....	21
1.1.2 Asmens duomenys VDO	10	3.3 Išsami informacija apie roдиниų ir valdymo elementus	22
1.2 Pavadinimai	10	3.3.1 Ekranas (1).....	22
1.3 Šio dokumento funkcija.....	11	3.3.2 Meniu mygtukai (2).....	22
1.4 Tikslinė grupė	11	3.3.3 1-as kortelių lizdas (3).....	22
1.4.1 Saugojimas	11	3.3.4 Kombinuotasis mygtukas „1-as vairuotojas“ (4)	22
1.4.2 Kontaktinis asmuo.....	11	3.3.5 Kombinuotasis mygtukas „2-as vairuotojas“ (5)	23
1.5 Simboliai ir signaliniai žodžiai	12	3.3.6 2-as kortelių lizdas (6).....	23
1.6 Kita informacija	12	3.3.7 Plėšimo briauna (7).....	23
1.6.1 Trumpa instrukcija.....	12	3.3.8 Spausdintuvo stalčius (8).....	23
1.6.2 Informacija internete.....	12	3.3.9 Priekinė sąsaja (9)	23
2 Jūsų saugumui	14	3.4 Svarbūs nustatymai (apžvalga)	23
2.1 Pagrindiniai saugos nurodymai.....	14	3.5 „Bluetooth“	24
2.1.1 DTCO 4.1 ADR („Ex“ variantas).....	15	3.6 Budėjimo režimas (ekranas).....	24
2.2 Įstatyminės nuostatos.....	16	3.6.1 Budėjimo režimo išjungimas	24
2.2.1 Vairuotojo kortelė: Vairuotojo pareigos	16	3.7 ADR variantas („Ex“ variantas).....	25
2.2.2 Nuokrypis nuo įstatyminių nuostatų	17	3.7.1 Specialūs saugos nurodymai	25
2.2.3 Darbdavio pareigos	18	3.7.2 Naudojimo ypatumai	25

3.8	Režimai (apžvalga).....	25	4.2.1	Menu transporto priemonei stovint.....	44
3.9	Tachografo kortelės (apžvalga).....	27	4.3	Kortelės įstatymas.....	44
3.9.1	Vairuotojo kortelė.....	27	4.3.1	Kalba.....	46
3.9.2	Įmonės kortelė.....	27	4.4	Kortelės išėmimas.....	46
3.9.3	Kontrolės kortelė.....	28	4.5	Elgesys su kortelėmis.....	48
3.9.4	Dirbtuvių kortelė.....	28	4.6	Duomenų atsiuntimas.....	48
3.9.5	Naudojimosi tachografų kortelėmis teisės ..	28	4.6.1	Iš vairuotojo arba įmonės kortelės.....	48
3.10	Išsaugomi duomenys.....	30	4.6.2	Duomenų identifikacija.....	49
3.10.1	Vairuotojo kortelė.....	30	4.6.3	Įkėlimas iš atminties.....	49
3.10.2	Įmonės kortelė.....	30	4.6.4	Nuotolinis atsiuntimas (parinktis).....	49
3.10.3	Atmintis (prietaise).....	30	5	Vairuotojo valdymas.....	51
3.11	Valstybės sienos kirtimas.....	31	5.1	Vairuotojo kortelės funkcijos.....	51
3.12	Laiko zonos.....	31	5.2	Pamainos pradžia – vairuotojo kortelės įstatymas ..	51
3.13	Piktogramos (apžvalga).....	32	5.2.1	1. Kortelės įstatymas.....	51
3.14	Šalių kodai.....	37	5.2.2	2. Veiklos nustatymas.....	54
3.14.1	Ispanijos regionai.....	39	5.2.3	Šalies įvestis – rankiniu būdu.....	55
3.15	Automatinės veiklos (pirminis nustatymas).....	39	5.2.4	Įvedimo procedūros nutraukimas.....	56
4	Valdymas (bendrai).....	42	5.3	Veiklų nustatymas.....	56
4.1	Rodiniai.....	42	5.3.1	Galimos veiklos.....	56
4.1.1	Rodinys įjungus degimą.....	42	5.3.2	Veiklos keitimas.....	57
4.1.2	Rodiniai važiuojant.....	42	5.3.3	Automatinis nustatymas.....	57
4.1.3	Pranešimai.....	44	5.3.4	Veiklų įrašymas ranka.....	58
4.1.4	Rodinys išjungus degimą.....	44	5.4	Pakrovimas / Iškrovimas (kabotažas).....	59
4.2	Menu naršymas.....	44			

5.5	Pamainos pabaiga – vairuotojo kortelės išėmimas	59	7	Meniu	77
5.6	Rankinės įvestys (įrašas / papildomas įrašas)	60	7.1	Pirmas meniu lygis – standartinės vertės	77
5.6.1	Kortelės pareikalavimas rankiniu būdu įvedant duomenis	61	7.1.1	Rodinys transporto priemonei stovint	77
5.6.2	Veiklos „Poilsio laikas“ papildomas įrašymas	62	7.1.2	Vairuotojo kortelės laiko duomenų rodymas	78
5.6.3	Veiklų tęsimas	63	7.1.3	Kalbos nustatymas.....	79
5.6.4	Veiklų tęsimas ir veiklų iškėlimas prieš kitas	64	7.1.4	VDO Counter (parinktis).....	79
5.7	Vairuotojo / transporto priemonės keitimas	65	7.2	Antras meniu lygis – meniu funkcijos	85
5.7.1	1 atvejis - įgulos režimas:.....	65	7.2.1	Meniu struktūra (apžvalga).....	85
5.7.2	2 atvejis - pamainos pabaiga	65	7.2.2	Menių funkcijų naršymas.....	87
5.7.3	3 atvejis - mišrusis režimas	65	7.2.3	Meniu priegos užraktas	88
5.8	Vairuotojo kortelės įstatymas pirmą kartą	66	7.2.4	Meniu funkcijų išjungimas	88
5.8.1	Duomenų naudojimas	66	7.2.5	Meniu punktas Spaudinys, 1-asis vairuotojas / 2-asis vairuotojas	89
5.8.2	Registracijos eiga.....	66	7.2.6	Meniu punktas „Spaudinys, transporto priemonė“	90
6	Darbdavio valdymas	69	7.2.7	Meniu punktas „Įvestis, 1-asis vairuotojas / 2-asis vairuotojas	93
6.1	Įmonės kortelės funkcijos	69	7.2.8	Meniu punktas „Įvestis, transporto priemonė“	96
6.2	Režimo „Įmonė“ meniu funkcijos	70	7.2.9	Meniu punktas „Rodinys: 1-asis vairuotojas / 2-asis vairuotojas“	99
6.3	Registracija – įmonės kortelės įstatymas	70	7.2.10	Meniu punktas „Rodinys: transporto priemonė“	100
6.4	Valstybės narės ir numerio ženkle įvedimas	72	8	Pranešimai	103
6.5	Įmonės kortelės išėmimas	74	8.1	Pranešimų reikšmė.....	103

8.1.1	Pranešimų ypatybės.....	103	10.2	Spaudiniai (pavyzdys)	123
8.1.2	Pranešimų patvirtinimas.....	104	10.2.1	Vairuotojo kortelės	123
8.2	Specialūs pranešimai.....	105	10.2.2	Vairuotojo kortelėje išsaugoti įvykiai / triktys	125
8.2.1	Gamyklinė būklė.....	105	10.2.3	Transporto priemonės	125
8.2.2	OUT (už galiojimo srities ribų).....	105	10.2.4	Transporto priemonės įvykiai / triktys	127
8.2.3	Keltas / traukinys	105	10.2.5	Greičio viršijimai	128
8.3	Galimų įvykių apžvalga	106	10.2.6	Techniniai duomenys	128
8.4	Galimų trikčių apžvalga.....	109	10.2.7	Vairuotojo veiklos	129
8.5	Ispėjimai apie vairavimo laiką	111	10.2.8	v diagrama	129
8.5.1	VDO Counter rodinys (parinktis)	112	10.2.9	Būsena D1/D2 diagrama (parinktis).....	129
8.6	Galimų valdymo nurodymų apžvalga.....	113	10.2.10	Greičio profiliai (parinktis).....	130
8.6.1	Valdymo nurodymai kaip informacija	116	10.2.11	Sūkių dažnio profiliai (parinktis)	130
9	Spausdinimas	119	10.2.12	Išstatytos tachografo kortelės	130
9.1	Pastabos dėl spausdinimo.....	119	10.2.13	Spausdinimas vietos laiku.....	131
9.2	Spausdinimo paleidimas.....	119	10.3	Spausdinių paaiškinimai	131
9.3	Spausdinimo nutraukimas	120	10.3.1	Duomenų blokų legenda	132
9.4	Spausdinimo popieriaus keitimas	120	10.4	Įvykių ir trikčių duomenų rinkinys.....	141
9.4.1	Popieriaus baigėsi	120	10.4.1	Duomenų rinkinio tikslo kodavimas.....	141
9.4.2	Popieriaus ritinėlio keitimas.....	120	10.4.2	Išsamaus aprašymo kodavimas.....	143
9.5	Užstrigusio popieriaus šalinimas	121	11	Priežiūra ir tikrinimo prievolė	145
10	Spaudiniai.....	123	11.1	Valymas.....	145
10.1	Spausdinių saugojimas	123	11.1.1	DTCO 4.1 valymas.....	145
			11.1.2	Tachografo kortelės valymas	145
			11.2	Patikros prievolė	145

12 Trikties šalinimas.....	148
12.1 Duomenų išsaugojimas dirbtuvėse.....	148
12.2 Viršįtampis / sumažėjusi įtampa	148
12.2.1 Maitinimo nutrūkimas	149
12.3 Kortelių ryšio klaida.....	149
12.4 Sugadintas spausdintuvo stalčius.....	150
12.5 Automatinis tachografo kortelės išmetimas	150
13 Techniniai duomenys	152
13.1 DTCO 4.1.....	152
13.2 Popieriaus ritinys	153
14 Priedas.....	155
14.1 Atitikties deklaracija / Registracija	155
14.2 Pasirinktiniai reikmenys	162
14.2.1 „DLKPro“ atsiuntimo raktas S.....	162
14.2.2 „DLKPro TIS-Compact S“	162
14.2.3 „Remote DL 4G“	162
14.2.4 Valymo kortelės ir valymo servetėlės	163
14.3 VDO internetinė parduotuvė	163
15 Pakeitimų apžvalga.....	165
15.1 Versijų apžvalga	165
Dalykinė rodyklė	166

Apie šį dokumentą

Duomenų apsauga

Pavadinimai

Šio dokumento funkcija

Tikslinė grupė

Simboliai ir signaliniai žodžiai

Kita informacija

Service Only!

Apie šį dokumentą

■ Duomenų apsauga

Reglamente (ES) 165/2014 ir naujausioje Įgyvendinimo reglamento (ES) 2016/799 redakcijoje nurodoma daug DTCO 4.1 taikomų reikalavimų, susijusių su duomenų apsauga. DTCO 4.1 taip pat atitinka reikalavimus pagal Duomenų apsaugos reglamento (ES) 2016/679 naujausią galiojančią redakciją.

Visų pirmausia susiję yra:

- Vairuotojo sutikimas su ITS asmens duomenų → *Asmens duomenys ITS* [▶ 10] tvarkymu.
- Vairuotojo sutikimas su VDO asmens duomenų → *Asmens duomenys VDO* [▶ 10] tvarkymu.

Pirmą kartą įstačius vairuotojo kortelę į DTCO 4.1, rodoma užklausa, ar vairuotojas sutinka, kad būtų tvarkomi jo asmens duomenys.

PASTABA

Daugiau informacijos apie duomenų apsaugą, ypač apie duomenų gavimo ir duomenų naudojimo aprėptį, gausite iš savo darbdavio ir (arba) užsakovo. Atkreipkite dėmesį, kad Continental Automotive Technologies GmbH kaip duomenų tvarkytojas veikia tik pagal jūsų darbdavio / užsakovo nurodymus.

PASTABA

Atkreipkite dėmesį, kad duotas sutikimas gali būti bet kada atšaukiamas. Pagal sutikimą iki atšaukimo vykusiam duomenų tvarkymui tai netaikoma.
→ *Asmens duomenų ITS nustatymų keitimas* [▶ 94]
→ *Asmens duomenų VDO nustatymų keitimas* [▶ 95]

PASTABA

Duomenys išsaugomi tachografuose ir priklausomai nuo sistemos perrašomi pasiekus maksimalų duomenų kiekį pradedant nuo seniausių įrašų paeiliui – anksčiausia po vienerių metų.

Išoriniai prietaisai, susieti su tachografais, gali naudoti toliau aprašytus duomenis, jei vairuotojas davė sutikimą įrašyti.

PASTABA

Išsamią informaciją apie asmens duomenų apsaugą rasite adresu <https://www.fleet.vdo.com/support/faq/>.

1

► Asmens duomenys ITS

Asmens duomenims ITS (ITS: Išmanioji transporto sistema) priskiriami, pavyzdžiui:

- Vairuotojo vardas ir pavardė
- Vairuotojo kortelės numeris
- Gimimo data

Sutikimas pirmą kartą įstačius vairuotojo kortelę → *Registracijos eiga* [66]

► Asmens duomenys VDO

Įrašomi šie papildomi asmens duomenys:

- D1/ D2 būsenos įvestys
- Variklio sūkių skaičiaus profiliai
- Greičio profiliai
- 4 Hz greičio signalas

Sutikimas pirmą kartą įstačius vairuotojo kortelę → *Registracijos eiga* [66]

PASTABA

Kitą informaciją apie duomenų rinkimą suteiks jūsų darbdavys.

■ Pavadinimai

Šioje naudojimo instrukcijoje taikomi šie pavadinimai:

- DTCO 1381 4.1 versija toliau tekste vadinama DTCO 4.1.
- **Priekinė sąsaja** → *Rodinių ir valdymo elementai* [21] DTCO 4.1 skirta DTCO 4.1 duomenims atsisiųsti ir parametrams nustatyti.
- **AETR konvencija** (Accord Européen sur les Transports Routiers) reglamentuoja tarptautinio transporto vairavimo ir poilsio laikotarpius. Tai taip pat yra šios instrukcijos dalis.
- **Mišrusis režimas** yra maišytas transporto priemonių su analoginiais ir skaitmeniniais tachografais naudojimas.
- **Įgulos režimas** yra važiavimas su 2 vairuotojais.
 - 1-asis vairuotojas = asmuo, vairuojantis transporto priemonę.
 - 2-asis vairuotojas = asmuo, nevairuojantis transporto priemonės.

- **Atmintis** yra duomenų atmintis prietaise.
- **Out** („Out of Scope“ – už galiojimo zonos ribų) šioje instrukcijoje žymi reglamento galiojimo zonos pabaigą.

■ Šio dokumento funkcija

Šis dokumentas yra naudojimo instrukcija ir jame aprašoma, kaip tinkamai pagal Reglamentą (ES) 165/2014 naudoti skaitmeninį tachografą DTCO 4.1 (Digitalen Tachographen).

Naudojimo instrukcija turi jums padėti, vykdyti su DTCO 4.1 susijusius įstatyminius reikalavimus.

Šis dokumentas galioja DTCO 4.1. Jis negalioja senesnėms prietaisų kartoms.

■ Tikslinė grupė

Ši naudojimo instrukcija skirta vairuotojams ir darbdaviams.

Atidžiai perskaitykite instrukciją ir susipažinkite su prietaisu.

► Saugojimas

Šią instrukciją visada saugokite savo transporto priemonėje.

► Kontaktinis asmuo

Jei turite klausimų ir pageidavimų, kreipkitės į įgaliotas specializuotas dirbtuves arba techninės priežiūros partnerį.

■ Simboliai ir signaliniai žodžiai

SPROGIMO PAOJUS

Pastaba SPROGIMO PAVOJUS žymi **tiesiogiai** gresiantį pavojų dėl sproginimo.

Nesilaikant nurodymų gresia sunkiausi sužalojimai arba mirtis.

ĮSPĖJIMAS

Pastaba ĮSPĖJIMAS žymi **galimai** gresiantį pavojų.

Nesilaikant nurodymų gresia sunkūs sužalojimai arba mirtis.

PERSPĖJIMAS

Pastaba PERSPĖJIMAS žymi lengvo sužalojimo pavojų.

Nesilaikant nurodymų, galimi lengvi sužalojimai.

DĖMESIO

Pastaba DĖMESIO žymi svarbią informaciją, kuri pagelbės išvengti duomenų praradimo, apsaugoti prietaisą nuo sugadinimo ir laikytis įstatyminių reikalavimų.

PASTABA

PASTABA žymi patarimus arba informaciją, kurios nesilaikant galimos triktys.

■ Kita informacija

▶ Trumpa instrukcija

- „Trumpa instrukcija vairuotojui“ skirta greitai esminių valdymo žingsnių apžvalgai.

▶ Informacija internete

Internetu adresu www.fleet.vdo.com yra:

- Daugiau informacijos apie DTCO 4.1
- Programėlė, skirta DTCO 4.1 valdymui per „Bluetooth“
- Informacija apie „Third Party License“
- Ši naudojimo instrukcija PDF formatu
- Kontaktiniai adresai
- Reikalavimai išorinėms GNSS antenoms, kurios turi būti naudojamos su DTCO 4.1

Jūsų saugumui

Pagrindiniai saugos nurodymai

Įstatyminės nuostatos

Naudojimas pagal paskirtį

Service Only!

Jūsų saugumui

■ Pagrindiniai saugos nurodymai

⚠ ĮSPĖJIMAS

Dėmesio atitraukimas dėl prietaiso pranešimų

Kyla dėmesio atitraukimo pavojus, kai važiuojant ekrane rodomi pranešimai arba automatiškai išmetama kortelė.

- Nekreipkite į tai dėmesio ir susikauptė stebėkite eismą.

⚠ PERSPĖJIMAS

Sužalojimų pavojus prie kortelių lizdo

Jūs ir kiti asmenys gali susižeisti prie atviro kortelių lizdo.

- Atidarykite kortelių lizdą tik, jei ketinate įdėti arba išimti tachografo kortelę.

⚠ DĖMESIO

Mokymų su DTCO 4.1 vykdymas

Pagal Reglamentą (ES) 165/2014 transporto įmonės privalo išmokyti savo vairuotojus dirbti su skaitmeniniais tachografais ir pateikti atliktų mokymų įrodomuosius dokumentus.

To nepadarius gresia bauda ir praplėsta atsakomybė žalos atveju.

- Pasirūpinkite reguliariais jūsų įmonės vairuotojų mokymais.

⚠ DĖMESIO

DTCO 4.1 pažaidų išvengimas

Siekdami išvengti DTCO 4.1 pažaidų, laikykitės šių punktų:

- DTCO 4.1 yra įdiegtas ir užplombuotas autorizuotų asmenų. Todėl patys neardykite DTCO 4.1 ir nelieskite jo laidų.
- Į kortelių lizdą įstatykite tik priskirtas tachografo korteles.
- Naudokite tik patvirtintus ir gamintojo rekomenduotus popieriaus ritinius su registracijos ženklu (originalų VDO spausdintuvo popierių).
➔ *Spausdinimo popieriaus keitimas [120]*
- Mygtukų nespauskite aštriais ar smailiais daiktais.

⚠ DĖMESIO

Nepažeiskite plombų ir antspaudų

Kitaip DTCO 4.1 neatitiks leidimo būsenos ir duomenys nebus patikimi.

⚠ DĖMESIO**Nemanipuliuokite duomenimis**

Draudžiama padirbinėti, keisti arba sunaikinti tachografo ir tachografo kortelių įrašus, išspausdintus dokumentus.

⚠ DĖMESIO**Nekeiskite DTCO 4.1 ir aplinkos**

- Asmuo, kuris, siekdamas suklaidinti, keičia tachografa, jo signalinius laidus, susijusius su tachografo duomenų registravimu ir saugojimu, pažeidžia teisės aktų nuostatas.
- Draudžiama atlikti pakeitimus 80 mm spinduliu, ypač su magnetinį lauką skleidžiančiais prietaisais (pvz., DVD grotuvais).
Neleidžiama tvirtinti metalinių ar elektrinių dalių.
- Naudojant prietaisus, kurie neįeina į standartinę transporto priemonės įrangą, būtina užtikrinti, kad jie netrukdytų tachografo veikimui (ypač

GNSS priėmimui).
Dėl to atmintyje (tachografo/
vairuotojo kortelės) gali atsirasti
atitinkami klaidų įrašai.

▶ DTCO 4.1 ADR („Ex“ variantas)

Visa informacija (valdymo ypatybės ir svarbūs saugos nurodymai) apie „Ex“ variantą ADR yra pateikta atskirame skyriuje, kad būtų galima ją geriau apžvelgti.

⚠ SPROGIMO PAOJUS**Sprogimo pavojus dėl liekamosios įtampos ir atvirų sąsajų**

Potencialiai sprogiose srityse paspaudus DTCO 4.1 mygtukus, įdedant korteles, atidarant spausdintuvo stalčių arba priekinę sąsają kyla sprogimo pavojus.

- Laikykitės nurodymų dėl pavojingų krovinių transportavimo ir elgesio su jais potencialiai sprogioje aplinkoje.

➔ ADR variantas („Ex“ variantas) ▶ 25

■ Įstatyminės nuostatos

⚠ DĖMESIO

Kitų šalių įstatyminės nuostatos

Atskirų šalių įstatyminės nuostatos šioje naudojimo instrukcijoje nepateikiamos ir jų reikia laikytis papildomai.

Tachografų naudojimą reguliuoja šie reglamentai ir direktyvos:

- Reglamentas (EU) 165/2014
- Reglamentas (EB) 561/2006
- Direktyva 2006/22/EB

Galioja atitinkamai naujausia redakcija.

Šiais reglamentais Europos Parlamentas nurodo vairuotojui, transporto priemonės turėtojui (darbdaviui) pareigas ir atsakomybes.

Be to, reikia laikytis ir nacionalinių įstatymų.

Nepretenduojant į išsamumą ar teisinį galiojimą, išskiriami šie pagrindiniai punktai:

► Vairuotojo kortelė: Vairuotojo pareigos

- Vairuotojas privalo tinkamai naudotis tachografo kortele ir pačiu tachografu.
- Ką daryti tachografui netinkamai veikiant:
 - Išimties tvarka leidžiama tęsti važiavimą. Vairuotojas privalo ant atskiro popieriaus lapo ar ant kitos spaudinio pusės užsirašyti tuos duomenis apie veiklas, kurių tachografas negali tinkamai įrašyti ar išspausdinti.
 - *Veiklų įrašymas ranka* [58]
 - Jeigu vairuotojas į įmonės buveinę negali grįžti per 1 savaitę, tada tachografas pakeliui turi būti atiduotas taisyti į įgaliotas specializuotas dirbtuves.

- Dokumentai, kuriuos reikia turėti su savimi dirbant mišriuoju režimu (transporto priemonių su registracijos lapu ir skaitmeniniu tachografu naudojimas):
 - Vairuotojo kortelė
 - Dienos spaudinys
 - Registracijos lapai
 - Užrašai ranka
 - *Vairuotojo / transporto priemonės keitimas* [65]

PASTABA

Spausdinimui paruoštą formuliarą rasite internete.

- Vairuotojo kortelės praradimo, vagystės, pažeidimo arba veikimo trikties atveju: Pradėdamas ir baigęs važiuoti vairuotojas privalo išspausdinti įrašytus dienos duomenis ir papildyti asmens duomenimis. Prireikus ranka reikia įrašyti buvimo pasirengus dirbti laiką ir kito darbo laiką.
 - *Veiklų įrašymas ranka* [58]

- Vairuotojo kortelės vagystės atveju reikia kreiptis su pranešimu į policiją. Tik pateikus policijos pažymą apie gautą pranešimą, vietos valdžios institucijai galima pateikti prašymą išduoti naują kortelę.
- Jei vairuotojo kortelė prarandama, norint gauti naują kortelę, reikia pateikti priesaikai tolygią deklaraciją, prisiimant atsakomybę už teiginių teisingumą. Jei senoji kortelė randama, ją privaloma grąžinti.
- Vairuotojo kortelės gedimo arba veikimo sutrikimo atveju: Perduoti vairuotojo kortelę kompetentingai institucijai. Prašymą išduoti naują kortelę pateikti per 7 kalendorines dienas.
- Be vairuotojo kortelės galima važiuoti dar 15 kalendorinių dienų, jei transporto priemonė privalo grįžti į įmonės buveinę.
- Jei vairuotojo kortelę pakeičia užsienio valstybės narės institucija: nedelsiant pranešti motyvus už jus atsakingai institucijai.
- Vairuotojo kortelė galioja 5 metus. Pasibaigus vairuotojo kortelės galiojimui, vairuotojas privalo ją su savimi turėti transporto priemonėje dar mažiausia 56 kalendorines dienas.
- Vairuotojo kortelė atimama tik tuo atveju, jei paaiškėja, kad ji suklastota, kad ją naudoja arba naudojo kitas vairuotojas. Arba jei vairuotojo kortelė buvo išduota pateikus prašymą su melaginga informacija ir (arba) suklastotus dokumentus. Tai reiškia, kad net jei vairuotojo teisė valdyti transporto priemonės panaikinama arba vairuotojui uždraudžiama tam tikrą laiką vairuoti, kortelė gali likti pas vairuotoją.

► Nuokrypis nuo įstatyminių nuostatų

Siekiant užtikrinti asmenų, transporto priemonės arba transportuojamo krovinio saugumą, gali reikėti atlikti veiksmus, kurie neatitinka įstatymais nustatytų reikalavimų.

Tokiais atvejais ne vėliau kaip pasiekęs tinkamą sustojimo vietą vairuotojas ranka turi įrašyti pastabą, kaip ir kodėl buvo nukrypta nuo galiojančių reikalavimų. Pavyzdžiui:

- Registracijos lape
- Spaudinyje iš DTCO 4.1
- Darbo laiko plane

► Darbdavio pareigos

Kalibruoti ir remontuoti DTCO 4.1 leidžiama tik įgaliotoms specializuotoms dirbtuvėms.

➔ Patikros prievolė [► 145]

- Perdavus naują transporto priemonę ir jei tai dar neatlikta: įgaliotoms specializuotoms dirbtuvėms paveskite įvesti į DTCO 4.1 šiuos kalibravimo duomenis:
 - Valstybė narė
 - Valstybinis registracijos numerio ženklas
- Pradėdami / baigdami naudoti transporto priemonę, DTCO 4.1 užregistruokite ir vėl išregistruokite įmonę.
 - ➔ Registracija – įmonės kortelės įstatymas [► 70]
- Užtikrinkite, kad transporto priemonėje visada būtų pakankamai leidžiamų naudoti popieriaus ritinių spausdintuvui.

- Reguliariai tikrinkite, ar tachografas veikia nepriekaištingai, pvz., įstatydami įmonės kortelę.
- Laikykitės įstatymuose numatytų tachografo tikrinimo intervalų: tikrinimas bent kas dvejus metus.
- Duomenis iš DTCO 4.1 atminties ir vairuotojų kortelių reguliariai atsisiųskite ir išsaugokite, laikydamiesi įstatyminių reikalavimų.
- Nuolat tikrinkite, ar vairuotojai tinkamai naudoja tachografu. Reguliariai tikrinkite vairavimo ir poilsio laikotarpius bei aptarkite pasitaikiusius nuokrypius.

■ Naudojimas pagal paskirtį

Skaitmeninis tachografas DTCO 4.1 yra įrašymo prietaisas greičiui, nuvažiuotiems kilometrams ir vairavimo / poilsio laikotarpiams kontroliuoti ir registruoti.

Šiame dokumente aprašoma, kaip valdyti skaitmeninį tachografą DTCO 4.1.

Šio tachografo paruošti duomenys jums padės atliekant kasdienes užduotis:

- Jie padės jums, vairuotojui, taip pat laikytis su kelių transportu susijusių socialinių teisės aktų.
- Jie padės jums, darbdaviui, stebėti vairuotojų darbą ir transporto priemonės naudojimą (tam skirtomis vertinimo programomis).

DTCO 4.1 ADR variantą leidžiama naudoti tik pagal ATEX direktyvos 2014/34/ES nuostatas.

PASTABA

DTCO 4.1 sertifikato galiojimas baigiasi po 15 metų.

Tuomet DTCO 4.1 daugiau nebegalima naudoti.

- Paskutinę dieną rodomas atitinkamas pranešimas
- Pirmojo panaudojimo data →
Techniniai duomenys [128]

Service Only!

Prietaiso aprašymas

Rodinių ir valdymo elementai

Savybės

Išsami informacija apie roдиниų ir valdymo elementus

Svarbūs nustatymai (apžvalga)

„Bluetooth“

Budėjimo režimas (ekranas)

ADR variantas („Ex“ variantas)

Režimai (apžvalga)

Tachografo kortelės (apžvalga)

Išsaugomi duomenys

Valstybės sienos kirtimas

Laiko zonos

Piktogramos (apžvalga)

Šalių kodai

Automatinės veiklos (pirminis nustatymas)

Prietaiso aprašymas

■ Rodinių ir valdymo elementai

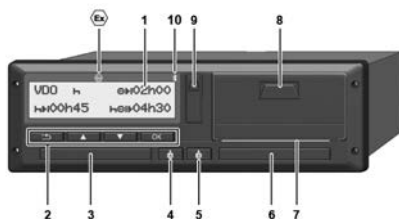

Pav. 1: DTCO 4.1 vaizdas iš priekio

- (1) Ekranas
- (2) Meniu mygtukai
- (3) 1-as kortelių lizdas su dangteliu
- (4) Kombinuotasis mygtukas „1-asis vairuotojas“
- (5) Kombinuotasis mygtukas „2-asis vairuotojas“
- (6) 2-as kortelių lizdas su dangteliu
- (7) Spausdintuvo plėšimo briauna
- (8) Spausdintuvo stalčius
- (9) Priekinė sąsaja
- (10) „Bluetooth“ simbolis

Pasirenkamam priedu DTCO 4.1 prietaisą galima valdyti nuotoliniu būdu.

Tam reikalingi:

- Išorinis prietaisas su „Bluetooth“ sąsaja, pvz., išmanusis telefonas arba patikros matuoklis.
- Tinkama taikomoji programinė įranga („App“) išoriniame įrenginyje.

Žr. www.fleet.vdo.com



ADR varianto ženklas „Ex“ variantas – parinktis)

PASTABA

Draudžiama nuimti kortelių lizdų dangtelius, kad į jas nepatektų dulkių, nešvarumų ir skysčių!

- Kortelių lizdus visada palikite uždarytus.

■ Savybės

Skaitmeninis tachografas DTCO 4.1 su jo sistemos komponentais yra 2-osios kartos (išmanusis tachografas V2 – „Smart-Tachograph V2“) tachografo arba kontrolės prietaiso transporto priemonės blokas ir atitinka naujausios galiojančios redakcijos Reglamento (ES) Nr. 165/2014 ir Įgyvendinimo reglamento (EU) 2016/799 I C priedo specifikacijas.

DTCO 4.1 nepertraukiamai registruoja su vairuotoju ir transporto priemone susijusius duomenis.

Komponentų, prietaiso ar valdymo klaidos iš karto parodomos ekrane ir įrašomos.

DTCO 4.1 ADR variantas atitinka ATEX direktyvą 2014/34/ES ir ADR konvencijos 9-ą dalį.

■ Išsami informacija apie roдиниų ir valdymo elementus

▶ Ekranas (1)

PASTABA

Visiškai išjungti ekrano neįmanoma, išskyrus budėjimo režimą („Standby-Mode“). Atliekamas tik pritemdymas iki mažiausios vertės.

Ekranų kontrasto ir skaičiaus keisti negalima.

Užtamsinimą (po degimo išjungimo) galima pakeisti dirbtuvėse.

Priklausomai nuo transporto priemonės eksploatavimo būsenos, rodomi skirtingi roдиниai arba gali būti rodomi skirtingi duomenys.

▶ Meniu mygtukai (2)

Duomenims įvesti, rodyti ir spausdinti naudojami šie mygtukai:

☒ ☑ **Norimos krypties mygtuko paspaudimas kelis kartus:** meniu lygmens naršymas iki norimos funkcijos.

Paspausto mygtuko laikymas: automatinis naršymas toliau.

OK **Trumpas mygtuko paspaudimas:** Funkcijos / parinkties patvirtinimas.

⏪ **Trumpas mygtuko paspaudimas:** grįžimas į paskiausią įvesties laukelį, šalies įvedimo nutraukimas arba laipsniškas meniu lygmenų uždarymas.

▶ 1-asis kortelių lizdas (3)

1-asis vairuotojas, kuris vairuos transporto priemonę, įstato savo vairuotojo kortelę į 1-ą kortelių lizdą.

➔ *Pamainos pradžia – vairuotojo kortelės įstatymas* [▶ 51]

▶ Kombinuotasis mygtukas „1-as vairuotojas“ (4)

ⓘ **Trumpas mygtuko paspaudimas:** Veiklos keitimas.
➔ *Veiklų nustatymas* [▶ 56]
Paspausto mygtuko laikymas (min. 2 sekundes): Kortelių lizdo atidarymas.

► Kombinuotasis mygtukas „2-as vairuotojas“ (5)

- **Trumpas mygtuko paspaudimas:** Veiklos keitimas.
→ *Veiklų nustatymas* [► 56]
- Paspausto mygtuko laikymas** (min. 2 sekundes): Kortelių lizdo atidarymas.

► 2-as kortelių lizdas (6)

2-asis vairuotojas, kuris tuo metu nevaivuoja transporto priemonės, turi įstatyti savo vairuotojo kortelę į 2-ą kortelių lizdą (įgulos režimas).

→ *Pamainos pradžia – vairuotojo kortelės įstatymas* [► 51]

► Plėšimo briauna (7)

Ant plėšimo briaunos galite nuplėšti spausdintuvo spaudinio popierių.

► Spausdintuvo stalčius (8)

Spausdintuvo stalčius popieriaus ritiniui įdėti.

→ *Spausdinimo popieriaus keitimas* [► 120]

► Priekinė sąsaja (9)

Per priekinę sąsają atsiunčiami duomenys ir nustatomi parametrai (dirbtuvės).

Priekinė sąsaja yra po dangteliu.

Prieigos prie šios sąsajos funkcijų teisės priklauso nuo įstatytos tachografo kortelės.

→ *Naudojimosi tachografų kortelėmis teisės* [► 28]

■ Svarbūs nustatymai (apžvalga)

Svarbūs DTCO 4.1 nustatymai, pavyzdžiui, yra:

- Valstybinio registracijos numerio ženklo ir registracijos šalies įvestis (jei tai nebuvo atlikta dirbtuvėse)
→ *Valstybės narės ir numerio ženklo įvedimas* [► 72]
- Veiklos keitimas išjungus degimą
→ *Automatinės veiklos (pirminis nustatymas)* [► 39]
- Greičio ir sūkių skaičiaus profilių įrašymas
→ *Greičio profilių spausdinimas (parinktis)* [► 93]
- D1/D2 būsenos atpažinimas
→ *Pamainos pradžia – vairuotojo kortelės įstatymas* [► 51]
- VDO Counter rodinys (parinktis)
→ *VDO Counter (parinktis)* [► 79]

■ „Bluetooth“

DTCO 4.1 galima valdyti nuotoliniu būdu per „Bluetooth“.

Tam reikalingi:

- Išorinis prietaisas su „Bluetooth“ sąsaja, pvz., išmanusis telefonas arba patikros matuoklis.
- Tinkama taikomoji programinė įranga („App“) išoriniame prietaise.
www.fleet.vdo.com.

„Bluetooth“ aktyvinimas:

→ *Registracijos eiga* [▶ 66]
arba

→ „Bluetooth“ aktyvinimas /
išaktyvinimas [▶ 95]

Kad „Bluetooth“ yra aktyvus, standartiniame ekrane matosi iš „“ viršutinėje eilutėje: → *Rodiniai* [▶ 42].

Valstybinio registracijos numerio ženklą įvesti

Įvesti valstybinį registracijos numerio ženklą ir registracijos valstybę narę papildomai galima per programėlę:
www.fleet.vdo.com.

■ Budėjimo režimas (ekranas)

Kai yra parinktas režimas „Darbas“, atpažįstamas ekrane iš piktogramos , DTCO 4.1 persijungia į Budėjimo režimą tokiomis sąlygomis:

- Transporto priemonės degimas išjungtas.
- Pranešimų nėra.

Kai „Degimas išj.“, ekranas užtamsinamas.

Maždaug po 1 minutės (kliento apibrėžta vertė) visiškai užgesta ekranas – DTCO 4.1 yra Budėjimo režime.

Pasirinktinai galima nustatyti kitą užtamsinimo vertę (dirbtuvės).

▶ Budėjimo režimo išjungimas

Kai paspaudžiamas bet kuris mygtukas, įjungiamas degimas arba važiavimo pertraukos pabaigoje, budėjimo režimas išjungiamas.

Vėl įsijungia ekranas; toliau nevykdomos jokios komandos.

■ ADR variantas („Ex“ variantas)

DTCO 4.1 ADR variantas yra paženklinamas ant priekinės plokštės „Ex“ simboliu.

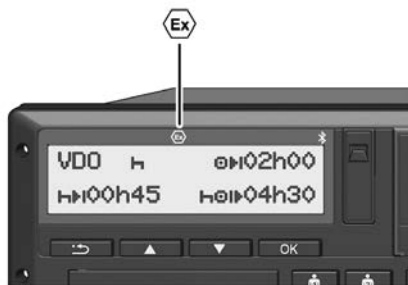

Pav. 2: „Ex“ simbolis priekinėje pusėje

DTCO 4.1 ADR variantas yra patvirtintas naudoti potencialiai sprogoje aplinkoje.

- „Ex“ zona: Zona II
- Aplinkos temperatūra: nuo -20 °C iki +65 °C

► Specialūs saugos nurodymai

Naudojant DTCO 4.1 ADR variantą, reikia laikytis šių papildomų saugos nurodymų:

▲ SPROGIMO PAOJUS

Nurodymų laikymasis

- Laikykites nurodymų dėl pavojingų krovinių transportavimo ir elgesio su jais potencialiai sprogoje aplinkoje.

▲ SPROGIMO PAOJUS

Pakraunant ir iškraunant pavojingus krovinius:

- Abu kortelių lizdai turi būti uždaryti.
- Spausdintuvo stalčius turi būti uždarytas.
- Priekinės sąsajos dangtelis turi būti uždarytas.
- Nespauskite tachografo mygtukų.
- Negali būti įstatoma dirbtuvių, kontrolės arba įmonės kortelė.

► Naudojimo ypatumai

Apsaugai nuo sprogoimo užtikrinti atitinkamose pavojaus srityse DTCO 4.1 ADR varianto prietaisą išjungus degimą galima naudoti tik vidinėms funkcijoms (priešingai nei standartinio varianto atveju).

DTCO 4.1 funkcijomis visa apimtimi jūs galite naudotis už potencialiai sprogios aplinkos ribų, esant įjungtam degimui.

■ Režimai (apžvalga)

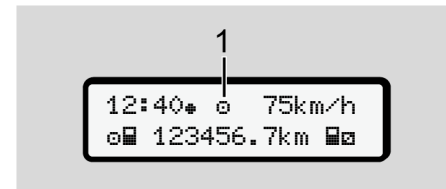

Pav. 3: Režimo rodinys ekrane

(1) Režimo rodinys

DTCO 4.1 yra 4 režimai, kurie priklauso nuo įstatytos tachografo kortelės:

3

- Darbas **D** (Važiavimas/vairuotojas)
Standartinis rodinys su įstatyta vairuotojo kortele arba be jos
→ *Pamainos pradžia – vairuotojo kortelės įstatymas [▶ 51]*
 - Įmonė **I** (Darbdavys)
Rodinys po įmonės kortelės įstatymo
→ *Registracija – įmonės kortelės įstatymas [▶ 70]*
 - Kontrolė **K**
(šioje instrukcijoje neaprašomas)
 - Kalibravimas **T**
(šioje instrukcijoje neaprašomas)
- Priklausomai nuo to, ar yra įstatytos ir kokios yra įstatytos tachografo kortelės, DTCO 4.1 automatiškai persijungia į vieną iš šių režimų:

Įstatytų tachografo kortelių režimų apžvalga

Režimai		1-as kortelių lizdas				
		Nėra kortelės	Vairuotojo kortelė	Įmonės kortelė	Kontrolės kortelė	Dirbtuvių kortelė
2-as kortelių lizdas	Nėra kortelės	Darbas	Darbas	Įmonė	Kontrolė	Kalibravimas
	Vairuotojo kortelė	Darbas	Darbas	Įmonė	Kontrolė	Kalibravimas
	Įmonės kortelė	Įmonė	Įmonė	Įmonė (*)	Darbas	Darbas
	Kontrolės kortelė	Kontrolė	Kontrolė	Darbas	Kontrolė (*)	Darbas
	Dirbtuvių kortelė	Kalibravimas	Kalibravimas	Darbas	Darbas	Kalibravimas (*)

(*) Šiose būsenose DTCO 4.1 naudoja tik 1-ame kortelės lizde įstatytą tachografo kortelę.

■ Tachografo kortelės (apžvalga)

Įstatymuose numatytas tachografo kortelės gausite pateikę prašymą atitinkamos ES valstybės narės institucijai.

→ *Naudojimosi tachografų kortelėmis teisės [28]*

PASTABA

Galite naudoti pirmos kartos tachografų kortelės pagal (ES)3821/85, I B priedo ir antros kartos, atitinkančios Įgyvendinimo reglamento (EU) 2016/799, I C priedo tuo metu galiojančią redakciją.

Tačiau galima naudoti tik antros kartos dirbtuvių kortelės.

Tachografo kortelės turėjimas suteikia teisę naudotis DTCO 4.1. Veiklos sritis ir prieigos teisės nustato įstatymų leidėjas.

→ *Naudojimosi tachografų kortelėmis teisės [28]*

PASTABA

Kad neprarastumėte į tachografo kortelę įrašytų duomenų, saugokite ją ir laikykitės tachografo kortelių išdavimo įstaigų nurodymų.

▶ Vairuotojo kortelė

Su savo vairuotojo kortele prisiregistruokite skaitmeniniame tachografe kaip vairuotojas.

DTCO 4.1 pradės rodyti ir įrašyti visas šio vairuotojo veiklas.

Šiuos duomenis galite atsispausdinti arba (esant įstatytai vairuotojo kortelei) atsisiųsti.

Vairuotojo kortelė skirta normaliam važiavimo režimui (vienam vairuotojui arba įgulos darbo režimui).

▶ Įmonės kortelė

Su įmonės kortele prisiregistruokite DTCO 4.1 kaip transporto priemonės naudotojas arba turėtojas. Taip galėsite prieiti prie įmonės duomenų.

Su įmonės kortele galima peržiūrėti, spausdinti ir atsisiųsti atmintyje ir į kitą kortelių lizdą įstatytoje vairuotojo kortelėje įrašytus duomenis.

PASTABA

Be to, įmonės kortelė suteikia teisę – vieną kartą ir kai dar tai neatlikta dirbtuvėse – įvesti patvirtintą valstybę narę ir valstybinį registracijos numerio ženklą. Jei abejojate, kreipkitės į įgaliotas specializuotas dirbtuves.

Be to, jei yra atitinkama autoparko vadybos sistema, su įmonės kortele turite teisę nuotoliniu būdu (remote) atsisiųsti naudojimo duomenis.

PASTABA

Įmonės kortelė priklauso transporto priemonių, kuriose įmontuoti skaitmeniniai tachografai, eksploatuotojui ir turėtojui; ją draudžiama perduoti tretiesiems asmenims. Įmonės kortelė neskirta važiavimui.

► Kontrolės kortelė

(Šioje instrukcijoje neaprašoma)

Kontrolės organo (pvz., policijos) inspektoriaus kontrolės kortelė suteikia teisę peržiūrėti atmintį.

Galima peržiūrėti visus išsaugotus duomenis ir įstatytos vairuotojo kortelės duomenis. Juos galima peržiūrėti, spausdinti ar atsiųsti per priekinę sąsają.

► Dirbtuvių kortelė

(Šioje instrukcijoje neaprašoma)

Dirbtuvių kortelę gauna įgaliotų specializuotų dirbtuvių darbuotojai, turintys teisę programuoti, kalibruoti, aktyvinti ir tikrinti.

► Naudojimosi tachografų kortelėmis teisės

Prieigos prie DTCO 4.1 atmintyje išsaugotų duomenų teisės numatytos įstatymuose, duomenis peržiūrėti galima tik su atitinkama tachografo kortele.

		Be kortelės	Vairuotojo kortelė	Įmonės kortelė	Kontrolės kortelė	Dirbtuvių kortelė
Spausdinimas	Vairuotojo duomenys	X	V	V	V	V
	Transporto priemonės duomenys	T1	T2	T3	V	V
	Parametras	X	V	V	V	V
Rodiniai	Vairuotojo duomenys	T1	T2	T3	V	V
	Transporto priemonės duomenys	V	V	V	V	V
	Parametras	X	T2	V	V	V
Skaitymas	Vairuotojo duomenys	X	X	T3	V	V
	Transporto priemonės duomenys	X	X	V	V	V
	Parametras	X	V	V	V	V

Reikšmės:**Vairuotojo duomenys**

Vairuotojo kortelės duomenys

Transporto priemonės duomenys

Atmintyje esantys duomenys

Parametrai

Prietaisų suderinimo / kalibravimo duomenys

V

Neribotos prieigos teisės

T1

Vairuotojo veiklos per paskutines 8 dienas be vairuotojo identifikavimo

T2

Vairuotojo identifikavimas tik įstačius kortelę

T3

Atitinkamos įmonės vairuotojo veiklos

X

nejmanoma

■ Išsaugomi duomenys

► Vairuotojo kortelė

Iš esmės vairuotojo kortelėje yra:

- Vairuotojo identifikavimo duomenys.
→ *Asmens duomenys ITS* [► 10]

Po kiekvieno transporto priemonės naudojimo vairuotojo kortelės luste išsaugomi šie duomenys:

- Kortelės įstatymas ir išėmimas
- Naudotos transporto priemonės
- Data ir kilometrų skaičius
- Vairuotojo veiklos, normaliu važiavimo režimu mažiausia 56 dienų
- Nuvažiuotų kilometrų skaičius
- Šalių įvestys
- Būsenos duomenys (vienas vairuotojas arba įgulos režimas)
- Atsitikę įvykiai/ triktys
- Informacija apie kontrolės veiklas
- Specialios sąlygos:

- Važiavimas esant būsenai „Keltas / traukinys“
- Važiavimas esant būsenai „OUT“ (Out of scope)
- Pakrovimo/ iškrovimo laikas ir vieta (kabotažas)
- Valstybės sienos kirtimo laikas ir vieta (Direktyva dėl darbuotojų komandiravimo)

Jei vidinė atmintis pilna, DTCO 4.1 perrašo senesnius duomenis.

→ *Vairuotojo kortelė: Vairuotojo pareigos* [► 16]

► Įmonės kortelė

Iš esmės įmonės kortelėje yra:

- Duomenys įmonei identifiukuoti ir prieigai prie išsaugotų duomenų autorizuoti.

Po kiekvieno naudojimo įmonės kortelėje išsaugomi šie duomenys:

- Veiklos pobūdis
- Registravimas / išregistravimas

- Duomenų atsiuntimas iš atminties
- Duomenų atsiuntimas iš vairuotojo kortelės
 - Laikas (nuo / iki), kuriuo paskutinį buvo atsiųsti duomenys
 - Transporto priemonės identifikavimas
 - Vairuotojo kortelės, iš kurios nuskaitomi duomenys, identiškumas

Jei lusto atmintis pilna, DTCO 4.1 perrašo senesnius duomenis.

→ *Darbdavio pareigos* [► 18]

► Atmintis (prietaise)

- Ne trumpiau kaip 365 kalendorines dienas atmintis registruoja ir išsaugo duomenis pagal tuo metu galiojančios redakcijos įgyvendinimo reglamento ((ES) 2016/799 I C priedą.
- Veiklos vertinamos kalendorinės minutės intervalais, DTCO 4.1 vertina ilgiausiai trukusių susijusių veiklą per intervalą.

- DTCO 4.1 gali išsaugoti apie 168 valandų greičio vertes vienos sekundės tikslumu. Vertės registruojamos sekundžių tikslumu užfiksuojant paros laiką ir datą.
- Dideliu tikslumu išsaugotos greičio vertės (vieną minutę prieš ir po neįprasto uždelsimo) padeda įvertinti situaciją avarijos atveju.

Per priekinę sąsają gali būti nuskaitomi šie duomenys (tik su įmonės kortele):

- Duomenų atsiuntimas iš vairuotojo kortelės.
- Duomenų iš atminties atsiuntimas, naudojant atsiuntimo raktą (parinktis).

■ Valstybės sienos kirtimas

DTCO 4.1 automatiškai atpažįsta valstybės sienos kirtimą.

Tai taikoma visoms šalims, esančioms NUTS0 žemėlapyje: <https://ec.europa.eu/eurostat/documents/345175/7451602/2021-NUTS-0-map.pdf>.

Ispanijos regionai taip pat atpažįstami automatiškai.

Kitų šalių atveju šalis turi būti įvesta rankiniu būdu pamainos pradžioje → *Šalies nurodymas pamainos pradžioje* [55].

■ Laiko zonos

Gamykloje DTCO 4.1 laikas yra nustatytas UTC laiku.

Laiko įrašus DTCO 4.1 išsaugo UTC laiku.

UTC laikas atitinka 0 laiko zonos laiką, kai pasaulis padalytas į 24 laiko zonas (–12...0...+12 h).

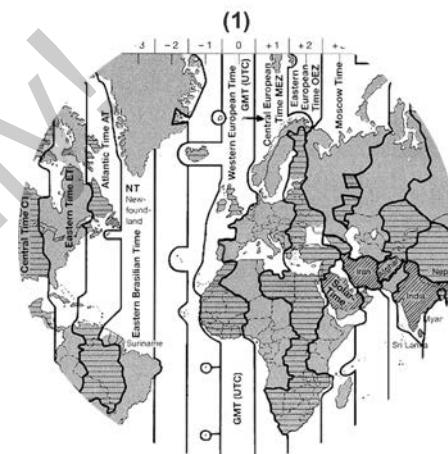

Pav. 4: Europos laiko zonos

3

(1) Laiko zona 0 = UTC

Laiko zonų skirtumas	Valstybė
00:00 (UTC)	UK / P / IRL / IS
+ 01:00 h	A / B / BIH / CZ / D / DK / E / F / H / HR / I / L / M / N / NL / PL / S / SK / SLO / SRB
+ 02:00 h	BG / CY / EST / FIN / GR / LT / LV / RO / UA
+ 03:00 h	RUS / TR

Perskaičiavimas į UTC laiką

UTC laikas = vietos laikas – (ZS + VL)

ZS = laiko zonų skirtumas

VL = vasaros laikas (tik esant vasaros laikui)

(ZS + VL) = nustatytinasis laiko skirtumas

Pavyzdys:

Vietos laikas Vokietijoje = 15:30 val.
(vasaros laikas)

UTC laikas = vietos laikas – (ZS + VL)
= 15:30 val. – (01:00 h + 01:00 h)

UTC laikas = 13:30 val.

Šiame meniu galite nustatyti vietos laiką:

→ *Vietos laiko nustatymas* [98]

■ Piktogramos (apžvalga)

Režimai	
	Įmonė
	Kontrolė
	Darbas
	Kalibravimas
	Gamyklinė būklė

Asmenys	
	Įmonė
	Kontrolierius
	Vairuotojas
	Dirbtuvė / patikros įstaiga
	Gamintojas

Veiklos	
	Buvimo pasirengus dirbti laikas
	Vairavimo laikas

Veiklos	
	Pertraukos ir poilsio laikotarpis
	Kitas darbo laikas
	Tinkamas sustojimas
	Nežinoma







Prietaisai / funkcijos	
	1-as kortelių lizdas; 1-asis vairuotojas
	2-as kortelių lizdas; 2-asis vairuotojas
	Tachografo kortelė (nuskaityta)
	Tachografo kortelė įstatyta; svarbūs duomenys nuskaityti.
	Laikas
	Spausdintuvas / spaudinys
	Įvestis
	Rodinys
	Licencijos kodas

Prietaisai / funkcijos	
	Išorinis išsaugojimas; duomenų atsiuntimas (kopijavimas)
	Duomenų perkėlimas vyksta
	Daviklis
	Transporto priemonė / Transporto priemonės blokas / DTCO 4.1
	Padangų dydis
	Sumažėjusi įtampa
	Per didelė įtampa
	Maitinimo nutrūkimas
	Nuotolinis valdymas
	GNSS
	DSRC
	ITS
	Transporto priemonių junginio, įskaitant priekabą, svoris

Kita	
	Įvykis
	Triktis
	Valdymo nurodymas / įspėjimai dėl darbo laiko
	Pamainos pradžia
	Vietovė
	Saugumas
	Greitis
	Laikas
	Iš viso / santrauka
	Pamainos pabaiga
	Rankinės veiklų įvestys
	Valstybės sienos kirtimas
	Grafikas
	Pokytis
	Naudotojo įrašas
	Palaukite
	Informacija
	Remote HMI (nuotolinio valdymo sąsaja)













3



Kita	
	„Bluetooth“





Specialios sąlygos	
OUT	Kontrolės prietaiso nereikia
	Atvykimas į keltą ar traukinį
	Pakrovimas: Keleiviai
	Pakrovimas: Prekės
	Pakrovimas: neapibrėžta
	Pakrovimas
	Iškrovimas
	Pakrovimas / Iškrovimas



Apibrėžiamieji žodžiai	
24h	Kasdien
I	Kas savaitę
II	Kas dvi savaites
+	Nuo arba iki









Piktogramų kombinacijos





Kita	
	Kontrolės vieta
	Pradžios laikas
	Pabaigos laikas
OUT+	Pradžia „ <i>Out of scope</i> “: Kontrolės prietaiso nereikia
+OUT	Pabaiga „ <i>Out of scope</i> “
	Pradžia „ <i>Keltas / traukinys</i> “
	Pabaiga „ <i>Keltas / traukinys</i> “
	Pozicija po 3 h sumuoto važiavimo laiko
	Pozicija „ <i>Pakrovimas</i> “
	Pozicija „ <i>Iškrovimas</i> “
	„ <i>Pakrovimas</i> “ / „ <i>Iškrovimas</i> “ su GNSS pozicija
	Pozicija valstybės sienos kirtimas
	Vieta darbo dienos pradžioje (pamainos pradžia)
	Vieta darbo dienos pabaigoje (pamainos pabaiga)





Kita	
	Transporto priemonės
	Spaudinys Vairuotojo kortelė
	Spaudinys Transporto priemonė / DTCO 4.1
	Įvestis Transporto priemonė / DTCO 4.1
	Rodinys Vairuotojo kortelė
	Rodinys Transporto priemonė / DTCO 4.1
	Vietos laikas
	Įmonės vietos laikas





Kortelės	
	Vairuotojo kortelė
	Įmonės kortelė
	Kontrolės kortelė
	Dirbtuvių kortelė
	Neįstatyta kortelė

Vairavimas	
	Įgulos režimas
	Dviejų savaičių vairavimo laiko suma

Spaudiniai	
	Kasdienės vairuotojo veiklos (dienos vertės), išsaugotos vairuotojo kortelėje
	Vairuotojo kortelėje išsaugoti įvykiai ir triktys
	Kasdienės vairuotojo veiklos (dienos vertė), išsaugotos DTCO 4.1
	Įvykiai ir triktys, išsaugoti DTCO 4.1
	Greičio viršijimai
	Techniniai duomenys
	Vairuotojo veiklos
	Laikotarpiai su suaktyvintu nuotoliniu valdymu
	v diagrama

Spaudiniai	
	Būsena D1/D2 diagrama (parinktis)
	Greičio profiliai (parinktis)
	Sūkių dažnio profiliai (parinktis)
	Informacija apie jutiklius
	Saugos informacija

Rodiniai	
	Kasdienės vairuotojo veiklos (dienos vertės), išsaugotos vairuotojo kortelėje
	Vairuotojo kortelėje išsaugoti įvykiai ir triktys
	Kasdienės vairuotojo veiklos (dienos vertė), išsaugotos transporto priemonėje / DTCO 4.1
	Įvykiai ir triktys, išsaugotos transporto priemonėje / DTCO 4.1
	Greičio viršijimai

Rodiniai	
	Techniniai duomenys
	Kortelės
	Įmonė
	Paskiausiai pamatuotas bendrasis transporto priemonių junginio, įskaitant priekabą, svoris
	Leidžiamas bendrasis transporto priemonių junginio, įskaitant priekabą, svoris

Įvykiai	
	Įstatyta negaliojanti tachografo kortelė
	Laiko dubliavimas
	Vairuotojo kortelė įstatyta važiuojant
	Greičio viršijimas
	Ryšio su davikliu klaida
	Laiko koregavimas (dirbtuvėse)

3

Įvykiai	
!Ⓜ	Kortelių konfliktas
!Ⓜ	Važiavimas be galiojančios tachografo kortelės
!ⓂA	Paskutinis procesas su kortelės baigtas netinkamai
!⚡	Nutrūkęs elektros tiekimas
!Ⓜ	Saugos pažeidimas
!Ⓜ	Nėra GNSS signalo
!Ⓜ?	GNSS neatitikimas
!Ⓜ	Laiko konfliktas
!Ⓜ	DSRC ryšio klaida
>Ⓜ	Greičio viršijimo kontrolė
!AⓂ	Transporto priemonės judėjimo konfliktas

Triktys

×Ⓜ	Netinkamas kortelės veikimas
×Ⓜ	Spausdintuvo triktis
×A	Vidinė triktis DTCO 4.1
×Ⓜ	Triktis atsiųsiant duomenis

Triktys

×Ⓜ	Daviklio triktis
×Ⓜ	Vidinė GNSS klaida
×Ⓜ	Vidinė DSRC klaida

Įspėjimai apie vairavimo laiką

Ⓜ	Pertrauka!
---	------------

Įvedimas rankiniu būdu

Ⓜ/×/Ⓜ	Įvestis „Veiklos“
?	Įvestis „Nežinoma veikla“
Ⓜ+?	Įvestis <i>Vieta</i> pamainos pabaigoje
Ⓜ+?	Įvestis <i>Vieta</i> pamainos pradžioje

Valdymo nurodymai

Ⓜ	Neteisinga įvestis
Ⓜ	Neįmanoma patekti į meniu

Valdymo nurodymai

Ⓜ	Įveskite
Ⓜ	Neįmanoma spausdinti
Ⓜ	Baigėsi popierius
Ⓜ	Spausdinimas uždelstas
Ⓜ	Sugedusi kortelė
Ⓜ	Kortelės išmetimas
Ⓜ	Netinkama kortelė
Ⓜ	Išmetimas neįmanomas
Ⓜ	Uždelsimas
Ⓜ?	Įrašymas nenuoseklus
Ⓜ	Prietaiso triktis
Ⓜ	Negalios po ... dienų
Ⓜ	Kalibravimas po ... dienų
Ⓜ	Vairuotojo kortelės duomenų atsiųsiant po ... dienų

VDO Counter (parinktis)

Ⓜ	Likęs vairavimo laikas
Ⓜ	Kito vairavimo laiko pradžia

VDO Counter (parinktis)	
H0H	Būsimas vairavimo laikas
HH	Likęs pertraukos / poilsio laikotarpis
th	Likęs laikas iki kasdienio, kas savaitinio poilsio laikotarpio pradžios

■ Šalių kodai

Šalių trumpiniai	
A	Austrija
AL	Albanija
AND	Andora
AR	Armėnija
AZ	Azerbaidžanas
B	Belgija
BG	Bulgarija
BIH	Bosnija ir Hercegovina
BY	Baltarusija
CH	Šveicarija
CY	Kipras
CZ	Čekijos Respublika

Šalių trumpiniai	
D	Vokietija
DK	Danija
E	Ispanija *
EC	Europos Bendrija
EST	Estija
EUR	Likusioji Europa
F	Prancūzija
FIN	Suomija
FL	Lichtenšteinas
FR/FO	Fererai
GE	Gruzija
GR	Graikija
H	Vengrija
HR	Kroatija
I	Italija
IRL	Airija
IS	Islandija
KZ	Kazachstanas
L	Liuksemburgas
LT	Lietuva

Šalių trumpiniai	
LV	Latvija
M	Malta
MC	Monakas
MD	Moldovos Respublika
MK	Makedonija
MNE	Juodkalnija
N	Norvegija
NL	Nyderlandai
P	Portugalija
PL	Lenkija
RO	Rumunija
RSM	San Marinas
RUS	Rusijos Federacija
S	Švedija
SK	Slovakija
SLO	Slovėnija
SRB	Serbija
TJ	Tadžikija
TM	Turkmėnija
TR	Turkija

3

Šalių trumpiniai

UA	Ukraina
UK	Jungtinė karalystė, Alderney, Gernsis, Džersis, Man sala, Gibraltaras
UZ	Uzbekistanas
V	Vatikanas
WLD	Pasaulis

* Ispanijos regionai: → *Ispanijos regionai*
[39]

Service Only!

► Ispanijos regionai

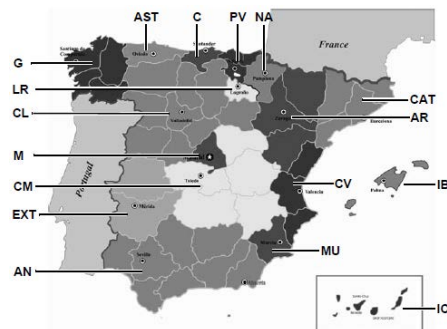

Pav. 5: Regionai Ispanijoje

Ispanijos regionų trumpiniai

AN	Andalūzija
AR	Aragonija
AST	Astūrija
C	Kantabrija
CAT	Katalonija
CL	Kastilija ir Leonas
CM	Kastilija ir La Manča
CV	Valensija
EXT	Ekstremadura

Ispanijos regionų trumpiniai

G	Galicija
IB	Balearų salos
IC	Kanarų salos
LR	La Rioja
M	Madridas
MU	Mursija
NA	Navara
PV	Baskija

■ Automatinės veiklos (pirminis nustatymas)

Automatiškai nustatyta veikla:

Po degimo įj.

1-asis vairuotojas ir 2-asis vairuotojas

h	Pertrauka / poilsio laikotarpis
*	Kitas darbo laikas
☑	Buvimo pasirengus dirbti laikas
?	Be pakeitimų

Po degimo išj.

1-asis vairuotojas ir 2-asis vairuotojas

h	Pertrauka / poilsio laikotarpis
*	Kitas darbo laikas
☑	Buvimo pasirengus dirbti laikas
?	Be pakeitimų

3

PASTABA

Transporto priemonės gamintojo gali būti suprogramuoti jau apibrėžti veiklos po *Degimo įj./išj.* nustatymai.

- Pažymėkite (✓) lentelėje nustatytas funkcijas.

PASTABA

Išimtis yra papildomas veiklų įrašymas į vairuotojo kortelę. *Rankinio įvedimo* atveju ši parinktis neveikia. Po *Degimo įj./išj.* veikla nekeičiama.

Automatinį nustatymą po „*Degimo įj./išj.*“ rodo standartinis rodinys. Veikla mirksi apie 5 sekundes ir po to vėl rodomas ankstesnis rodinys.

→ *Rodiniai* [▶ 42]

Standartiniai nustatymai:

→ *Veiklų nustatymas* [▶ 56]

Valdymas (bendrai)

Rodiniai

Menu naršymas

Kortelės įstatymas

Kortelės išėmimas

Elgesys su kortelėmis

Duomenų atsisiuntimas

Service Only!

Valdymas (bendrai)

■ Rodiniai

► Rodinys įjungus degimą

Jei į 1-ą kortelių lizdą neįstatyta tachografo kortelė, maždaug 20 sekundžių rodoma pastaba (1) (nėra kortelės), po to – rodinys (2).

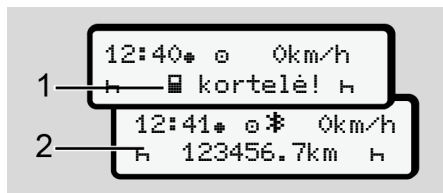

Pav. 6: Rodinys įjungus degimą

PASTABA

Piktogramų paaiškinimas → *Rodiniai važiuojant* [▶ 42]

► Rodiniai važiuojant

Važiuojant gali būti rodomi rodiniai (a), (b) arba (c) (parinktis).



Išsamus piktogramų sąrašas → *Piktogramos (apžvalga)* [▶ 32].

Paspaudę meniu mygtuką / galite pakeisti rodinį.

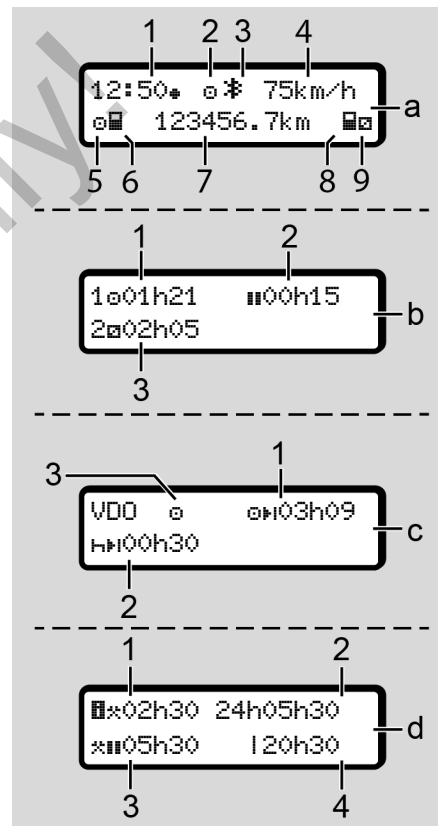

Rodiniai važiuojant:



Standartinis rodinys (a):

- (1) Laikas
su simboliu  = vietos laikas
be simboliu  = UTC laikas
- (2) Režimo „Darbas“ ženklas
- (3) Ženklas, kad aktyvus „Bluetooth“
- (4) Greitis
- (5) 1-ojo vairuotojo veikla
- (6) 1-ojo vairuotojo kortelės simbolis
- (7) Nuvažiuoti kilometrai
- (8) 2-ojo vairuotojo kortelės simbolis
- (9) 2-ojo vairuotojo veikla

Vairavimo ir poilsio laikotarpių rodinys (b):





- (1) 1-ojo vairuotojo vairavimo laiko trukmė  po galiojančio poilsio laikotarpio
- (2) Galiojantis poilsio laikotarpis  dalinėmis pertraukomis mažiausia po 15 minučių ir kitomis 30 minučių

- (3) 2-ojo vairuotojo laikas:
Tuometinė veikla – buvimo pasirengus dirbti laikas  ir veiklos trukmė



PASTABA

Jei vairuotojo kortelė neįstatyta, rodomi laikai, kurie yra priskirti 1-am kortelių lizdai arba 2-am kortelių lizdai.

Likusių vairavimo laikų ir poilsio laikotarpių rodinys (parinktis – VDO Counter) (c):

- (1) Likęs vairavimo laikas   (H mirksi = ši rodinio dalis yra tuo metu aktyvi).
- (2) Kitas galiojantis poilsio laikotarpis / kasdienio arba kassavaitinio poilsio laikotarpis  .
→ VDO Counter (parinktis) [79]
- (3) Rodoma nustatyta veikla.

Darbo laiko skaičiuoklės (parinktis – VDO Counter) rodinys (d):

- (1) Nepertraukiamasis darbo laikas (dabar nustatyto darbo laiko trukmė  be poilsio laikotarpio).
- (2) Kasdienis darbo laikas (darbo laiko suma nuo paskutinio kasdienio arba kassavaitinio poilsio laikotarpio).
- (3) Sumuotas poilsio laikotarpis (pertraukų laiko suma per dabartinį darbo laiką ).
- (4) Dabartinis savaitės darbo laikas (dabar nustatytas darbo laikas einamajai kalendorinei savaitei iki dabartinio momento).

► Pranešimai

Pranešimai rodomi nepriklausomai nuo esamo rodinio.

Dėl šių priežasčių rodomas pranešimas:

!	Įvykis
×	Triktis
⚠	Įspėjimas apie vairavimo laiką
⚠	Valdymo nurodymas

➔ *Pranešimų reikšmė* [► 103]

► Rodinys išjungus degimą

Po „Degimo išj.“ rodoma:

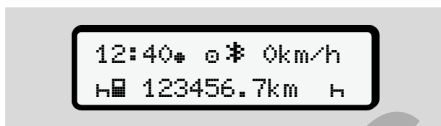

Pav. 7: Rodinys išjungus degimą

■ Meniu naršymas

- Įvesties laukelyje mygtukais **▼/▲** parinkite norimą funkciją, veiklą ir skaitinę vertę.
- Parinktį patvirtinkite mygtuku **OK**.

► Meniu transporto priemonei stovint

Kai transporto priemonė stovi, o vairuotojo kortelė yra įstatyta, jūs galite peržiūrėti kitus vairuotojo kortelės duomenis.

➔ *Antras meniu lygis – meniu funkcijos* [► 85]

■ Kortelės įstatymas

⚠ DĖMESIO

Saugaus eismo taisyklių laikymasis

- Kortelę kaip vairuotojas įstatykite tik transporto priemonei stovint.
- Įstatyti kortelę važiuojant įmanoma, bet draudžiama. Tai išsaugoma kaip įvykis.

Kortelių lizdus visada palikite uždarytus.

Draudžiama nuimti kortelių lizdų dangtelius, kad į jas nepatektų dulkių, nešvarumų ir skysčių.

PASTABA**Kortelės skyriaus parinkimas**

- 1-as kortelių lizdas (kairysis kortelių skyrius) skirta vairuojančio vairuotojo kortelei.
- Dirbant įgulos režimu: 2-as kortelių lizdas (dešinysis kortelių skyrius) skirta vairuojančio vairuotojo kortelei.
- Įmonės kortelei: Laisvai parenkamas kortelių lizdas.

PASTABA

ADR varianto valdymui turi būti įjungtas degimas.

Būtinai laikykitės DTCO 4.1 ADR varianto naudojimo saugos nurodymų potencialiai sprogyje aplinkoje.
 → ADR variantas („Ex“ variantas) [25]

1. Laikykite paspaudę kombinuotąjį mygtuką 1-asis vairuotojas arba 2-asis vairuotojas ilgiau kaip 2 sekundes.



Pav. 8: Kortelės reikalavimas (kombinuotasis mygtukas)

2. Išstumiamas kortelės padavimo įtaisas. Atsargiai žemyn atlenkite kortelės padavimo įtaiso dangtelį.



Pav. 9: Dangtelio nuleidimas

3. Įstatykite savo kortelę į kortelių lizdą lustu į viršų ir rodykle į priekį.



Pav. 10: Kortelės įstatymas

4. Atsargiai aukštyn atlenkite kortelės padavimo įtaiso dangtelį.
5. Stumkite kortelės padavimo įtaisą į kortelių lizdą, kol jis užsifiksuos. Nuskaityma luste esanti informacija. Kortelės 1-ame kortelių lizde nuskaitymo metu gali būti įstatyta kita kortelė į 2-ą kortelių lizdą:
 - Įgulos režimas: antrojo vairuotojo (porininko) kortelė.
 - Kortelių ir atminties duomenų nuskaitymas: įmonės kortelė.

Nuo įstatytos kortelės priklauso meniu valdymo žingsniai.

- Pirmai ir (jei įstatyta) antrai vairuotojo kortelei
→ *Pamainos pradžia – vairuotojo kortelės įstatymas* [▶ 51]
- Įmonės kortelei
→ *Registracija – įmonės kortelės įstatymas* [▶ 70]

PASTABA

Jei DTCO 4.1 nustato, kad įstatyta kortelė negalioja, nuskaitymo procesas nutraukiamas (111 įstatymas *nuotraukas*).

▶ Kalba

Rodoma kalba priklauso nuo:

- 1-ame kortelių lizde įstatytos vairuotojo kortelės.
- svarbesnės tachografo kortelės, pavyzdžiui, įmonės kortelės, kontrolės kortelės.

Kaip alternatyvą automatiniam kalbos nustatymui galite nustatyti norimą kalbą.

→ *Kalbos nustatymas* [▶ 79]

■ Kortelės išėmimas**PASTABA**

Kortelės iš kortelių lizdo galite išimti tik tada, kai transporto priemonė stovi.

⚠ DĖMESIO**Apsauga nuo piktnaudžiavimo**

Išimkite vairuotojo kortelę iš kortelių lizdo:

- pamainos pabaigoje,
- pasikeitus vairuotojui arba transporto priemonei.

PASTABA

ADR varianto valdymui turi būti įjungtas degimas.

Būtinai laikykitės DTCO 4.1 ADR varianto naudojimo saugos nurodymų potencialiai sprogioje aplinkoje.

→ *ADR variantas („Ex“ variantas)* [▶ 25]



Pav. 11: Kortelės reikalavimas (kombinuotasis mygtukas)

- Laikykite paspaudę kombinuotąjį mygtuką 1-asis vairuotojas arba 2-asis vairuotojas ilgiau kaip 2 sekundes.
Tada ekrane rodoma:
 - Kortelės turėtojo pavardė
 - Duomenų perkėlimo į kortelės lustą eigos indikatorius
 - Išsiregistravimo užklausa
- Mygtukais **▲** / **▼** parinkite norimą funkciją:
 - Vairuotojo kortelė:
Šalies, kurioje tuo metu esate, parinkimas.

PASTABA

Jei per minutę neįvedama šalies, kortelės išmetimas nutraukiamas.

- Įmonės kortelė:
 - **Taip**, jei norite DTCO 4.1 išregistruoti įmonę.
 - **Ne**, jei įmonės užraktas turi likti aktyvus.

PASTABA

Ir išaktyvinus įmonės užraktą išsaugotų jūsų įmonės duomenų negali peržiūrėti kitos įmonės.

- Parinktį patvirtinkite mygtuku **OK**.

PASTABA

Pastaba rodoma šiais atvejais:

- Periodinės DTCO 4.1 patikros
- Įmonės arba vairuotojo kortelės galiojimas baigiasi
- Reikia atsisiųsti vairuotojo kortelės duomenis.

PASTABA

Jei įstatyta kortelė tuo metu apdorojama (nuskaitymui arba išmetimui) ir kitame kortelės lizde reikalaujamas kortelės išmetimas, DTCO 4.1 pirmiausia baigia vykstantį pirmos kortelės procesą, o tada pradėdamas antros kortelės išmetimo procesą.

4

Išstumiamas atitinkamo skyriaus kortelės padavimo įtaisas.

4. Išimkite kortelę.
5. Atsargiai aukštyn atlenkite kortelės padavimo įtaiso dangtelį.
6. Stumkite kortelės padavimo įtaisą į kortelių lizdą, kol jis užsifiksuos.

■ Elgesys su kortelėmis

- Tachografo kortelės negalima lankstyti, laužyti ar naudoti kitiems nenumatytiems tikslams.
- Nenaudokite pažeistos tachografo kortelės.
- Kontaktiniai paviršiai visuomet turi būti švarūs, sausi, neriebaluoti ir netepaluoti (laikykite apsauginiame dėkle).
- Saugokite nuo tiesioginių saulės spindulių (nepalikite ant prietaisų skydelio).
- Nedėkite arti stiprių elektromagnetinių laukų.
- nenaudokite ilgiau nei iki nurodytos galiojimo datos pabaigos, o prieš pasibaigiant kortelės galiojimui užsisakykite naują tachografo kortelę.

■ Duomenų atsissiuntimas

▶ Iš vairuotojo arba įmonės kortelės



SPROGIMO PAOJUS

ADR variante sproginimo pavojus dėl liekamosios įtampos ir atvirų sąsajų

Potencialiai sprogiuose srityse paspaudus DTCO 4.1 mygtukus, įstatant korteles, atidarant spausdintuvo stalčių, taip pat atidarant priekinę sąsają padidėja sproginimo pavojus.

- Dangtis turi būti uždarytas.
- Draudžiama atsisųsti duomenis.

PASTABA

Duomenų atsisųntimui galima įstatyti tik 1 vairuotojo kortelę (1-ojo vairuotojo arba 2-ojo vairuotojo kortelę). Jei įstatytos abi kortelės, duomenys neperduodami.

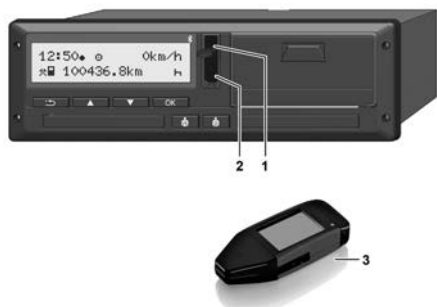

Pav. 12: Prijungimas prie priekinės sąsajos

1. Atverskite priekinės sąsajos dangtelį (1) į viršų.
2. Įstatykite atsisiuntimo raktą (3) į priekinę sąsają (2). Atsisiuntimas prasideda automatiškai.

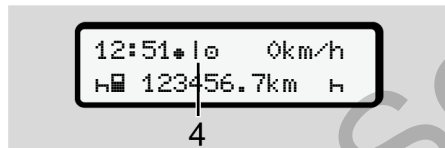

Pav. 13: Piktograma: Duomenų perkėlimas

Duomenų perkėlimo metu rodoma atitinkama piktograma (4).

PASTABA

Galimas duomenų praradimas perkiant duomenis į atsisiuntimo raktą.

Duomenų perkėlimo metu nenutraukite ryšio su priekine sąsaja.

3. Po duomenų atsisiuntimo uždarykite dangtelį (1).

► Duomenų identifikacija

Duomenų kopijavimas patvirtinamas skaitmeniniu parašu (identifikacija).

Pagal šį parašą galima patikrinti, iš kokios vairuotojo kortelės šie duomenys, ar jie išsamūs ir tikri.

PASTABA

Išsamią informaciją apie nuskaitymo programinę įrangą arba atsisiuntimo raktą skaitykite atitinkamoje dokumentacijoje.

► Įkėlimas iš atminties

Duomenis iš atminties galima atsisiųsti tik su įmonės kortele.

Kokius duomenis (kortelės arba atminties) norite atsisiųsti, galite nustatyti atsisiuntimo raktu.

► Nuotolinis atsisiuntimas (parinktį)

Naudojant autoparko vadybos sistemą (nuotolinis režimas), po sėkmingo įmonės kortelės (serveryje) identifikavimo duomenis galima atsisiųsti ir nuotoliniu būdu.

PASTABA

Išsamią informaciją apie reikalingus aparatinės ir programinės įrangos komponentus bei jų naudojimą skaitykite atitinkamoje dokumentacijoje.

Vairuotojo valdymas

Vairuotojo kortelės funkcijos

Pamainos pradžia – vairuotojo kortelės įstatymas

Veiklų nustatymas

Pakrovimas / Iškrovimas (kabotažas)

Pamainos pabaiga – vairuotojo kortelės išėmimas

Rankinės įvestys (įrašas / papildomas įrašas)

Vairuotojo / transporto priemonės keitimas

Vairuotojo kortelės įstatymas pirmą kartą

Vairuotojo valdymas

■ Vairuotojo kortelės funkcijos

Su vairuotojo kortele vairuotojas DTCO 4.1 įrodo savo tapatybę.

Ji skirta įprastam važiavimui režimui, joje galima išsaugoti, peržiūrėti, atspausdinti arba (esant įstatytai vairuotojo kortelei) atsiųsti veiklas.

PASTABA

Vairuotojo kortelės perduoti kitam asmeniui negalima.

PASTABA

Meniu vairuotojo duomenims rodyti ir spausdinti galima naudotis tik, kai yra įstatyta atitinkama kortelė.

Pavyzdžiui, meniu punktas **spausdinimas vairuotojas 2** bus rodomas tik, kai 2-ame kortelių lizde bus įstatyta vairuotojo kortelė.

■ Pamainos pradžia – vairuotojo kortelės įstatymas

PASTABA

„Vairuotojo valdymas“ atitinka režimą „Darbas“ pagal tuo metu galiojančios redakcijos Įgyvendinimo reglamento (EU) 2016/799 I C priedą.

→ Režimai (apžvalga) [25]

PASTABA

ADR varianto valdymui turi būti įjungtas degimas.

Būtinai laikykitės DTCO 4.1 ADR varianto naudojimo saugos nurodymų potencialiai sprogioje aplinkoje.

→ ADR variantas („Ex“ variantas) [25]

▶ 1. Kortelės įstatymas

Pradėdami pamainą (darbo dienos pradžioje) įstatykite savo vairuotojo kortelę į kortelių lizdą.

→ Kortelės įstatymas [44]

- Įstačius vairuotojo kortelę, ekrano nustatymai perjungiami į vairuotojo kortelėje įrašytą kalbą.

PASTABA

Kalbą galite nustatyti per meniu.

→ Kalbos nustatymas [79]

Rodomas meniu nurodo jums žingsnius iki visiškos DTCO 4.1 parengties naudojimui:

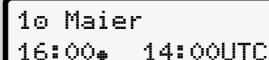

a. 10 Maier
16:00 14:00UTC

Pav. 14: Pasisveikinimo rodinys

Apie 3 sekundes rodoma kortelės turėtojo pavardė, vardas, nustatytas vietos laikas (pvz., 16:00) ir UTC laikas (pvz., 14:00 UTC) (laiko skirtumas = 2 valandos vasaros laiku).

Kortelės nuskaitymo metu įvedimas negalimas.

5

Paspaudus mygtuką rodomas pranešimas:



Palaukite!

Arba:

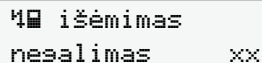

Įėjimas
nesėkmingas xx

Vyksta kortelės informacijos nuskaitymas:

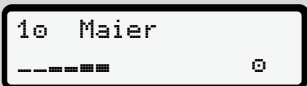

b. 10 Maier
----- ○

Pav. 15: Kortelės informacijos nuskaitymas

Kairėje yra kortelių lizdo, kuriame įstatyta kortelė, numeris.

Šalia yra vairuotojo pavardė (nuskaityta iš vairuotojo kortelės).

Eigos indikatorius rodo tolesnį vairuotojo kortelės skaitymą.

PASTABA

Kol įmanomas rankinis vairuotojo veiklų įvedimas, bet jis dar nepradėtas, DTCO 4.1 vairuotojui siūlo galimybę, išmesti šią vairuotojo kortelę, neišsaugojus duomenų rinkinių kortelėje ir DTCO 4.1.



c. Paskut. išėjimas
15.03.23 16:31

Pav. 16: Paskutinio išėjimo rodinys

Apie 4 sekundes rodoma paskutinio kortelės išėjimo data ir laikas vietoj laiku (simbolis **⬢**).

PASTABA

Užtikrinkite kelionės duomenų išsamumą.

Pagal reglamentą veiklas, kurių negalima įrašyti vairuotojo kortelėje, reikia papildomai įrašyti ranka.

Tada rodoma užklausa dėl papildomo įrašo ranka:

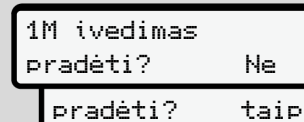

d. 1M įvedimas
pradėti? Ne
pradėti? taip

Pav. 17: Papildomas įrašas kaip parinktis

- Galite papildomai įrašyti veiklas;
 - ➔ *Rankinės įvestys (įrašas / papildomas įrašas)* [60]
 - Jei nenorite papildyti *jokių veiklų*, parinkite **Ne**; toliau žr. i žingsnį.
 - Parinkę **Taip**, DTCO 4.1 būsite raginami atlikti rankines įvestis; sekantis ekranas:

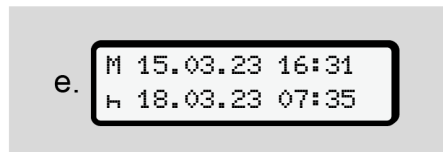

Pav. 18: Įvesčių parinkty

M = rankinė įvestis

H = mirksi veiklos įvesties laukelis

Rodomas laikotarpis tarp išėmimo (1. eilutė) ir aktualaus įstatymo proceso (2. eilutė) vietos laiku.

→ *Veiklų nustatymas* [56]

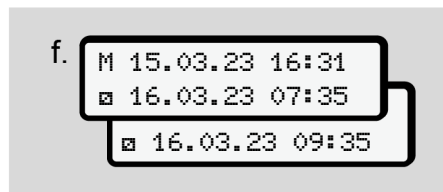

Pav. 19: 2. eilutė = įvesties blokas

- Reikalingus duomenis (mirksintys įvesties laukeliai) galite įvesti šia seka: *Veikla/Diena/Mėnuo/Metai/Valanda/Minutė*.

Veiksmas baigiamas, kai pasiekiamas kortelės įstatymo momentas.

PASTABA

DTCO 4.1 atmets vairuotojo kortelės išėmimą tol, kol baigiamas nuskaitymo procesas. Vairuotojo kortelei išimti reikia iš naujo reikalauti išėmimo, kai DTCO 4.1 baigs nuskaitymo procesą.

Po to rodomas raginimas įvesti šalį.

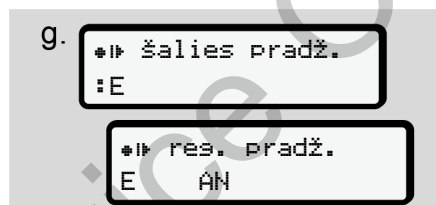

Pav. 20: Šalies parinkimas

- Parinkite šalį ir prireikus regioną, kuriam galios papildomas įrašas ir patvirtinkite savo parinktį su **OK**.
→ *Šalių kodai* [37]

PASTABA

Ispanijos atveju turite papildomai nurodyti regioną.

PASTABA

Įvestį galite nutraukti mygtuku **ESC**, jei norite iš karto tęsti savo pamainą.

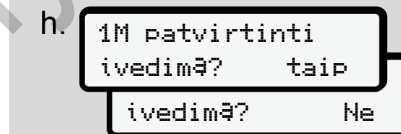

Pav. 21: Įvesties patvirtinimas

- Patvirtinkite įvestį su **Taip** arba **Ne**.

PASTABA

Parinkus **Ne** įvestys parodomos dar kartą ir gali būti koreguojamos.

- Įstatymas pirmą kartą
Pirmą kartą įstačius vairuotojo kortelę rodomos papildomos užklauskos:
→ *Vairuotojo kortelės įstatymas pirmą kartą* [66]

Rodomas standartinis rodinys.

5



Pav. 22: Standartinis rodinys su įstatyta kortele

Rodomų simbolių reikšmės:

- = Vairuotojo kortelė yra kortelių lizde.
- = Galite pradėti važiuoti, duomenys nuskaityti.

Pav. 23: Parengtis važiuoti

DTCO 4.1 rodo, kad galima pradėti važiuoti, be to, ar važiuoja vienas vairuotojas (i), ar įgula (i).

PASTABA

Jei parengtis važiuoti nerodoma, patikrinkite, ar į 1-ą lizdą ir, prireikus, į 2-ą lizdą įstatyta galiojanti vairuotojo kortelė, ar buvo įvesti visi reikalingi duomenys ir nėra kortelių konflikto.

PASTABA

Jei įstatytos dvi vairuotojų kortelės, DTCO 4.1 reikalauja antros vairuotojo kortelės įrašų, kai tik nuskaityta pirmą vairuotojo kortelė ir parodoma parengtis važiuoti.

PASTABA

Simbolis ■ rodomas abiem kortelių lizdams.

Jei yra įstatytos 1-ojo ir 2-ojo vairuotojo kortelės, galima pradėti važiuoti, kai tik bus rodomas 1-ojo vairuotojo simbolis ■.

► 2. Veiklos nustatymas

Atitinkamo kortelių lizdo kombinuotuoju mygtuku (i) nustatykite veiklą, kurią norite atlikti.

→ *Veiklų nustatymas* [56]

- Keičiant vietos laiką: Nustatykite laikrodžio laiką pagal esamą vietos laiką.
→ *Vietos laiko nustatymas* [98]

DTCO 4.1 yra parengtas naudoti.

PASTABA

Pradėjus važiuoti užbaigiama bet kokia pradėta rankinė įvestis – taip pat ir 2-ojo vairuotojo.

▲ DĖMESIO

Per pertrauką arba poilsio laiką būtinai nustatykite veiklą (i).

DTCO 4.1 arba sistemos komponentų triktys rodomos ekrane → *Pranešimų reikšmė* [▶ 103].

- Pranešimą patvirtinkite mygtuku **OK**.

▶ Šalies įvestis – rankiniu būdu

Valstybės sienos kirtimą DTCO 4.1 atpažįsta automatiškai → *Valstybės sienos kirtimas* [▶ 31].

Jei DTCO 4.1 automatiškai neatpažįsta valstybės sienos kirtimo, reikalingas rankinis šalies pakeitimas:

Šalies nurodymas pamainos pradžioje

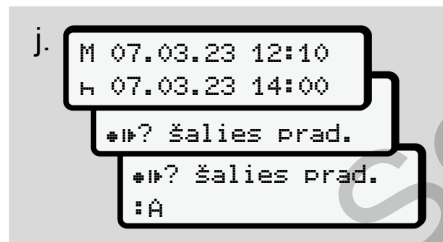

Pav. 24: Įvesties parinktis - Pradžia, šalis

- Simbolis **M? šalies prad.** Parinkite **šalies prad.** ir patvirtinkite.

- Parinkite šalį ir patvirtinkite.
→ *Šalių kodai* [▶ 37]

PASTABA

Ispanijoje turite papildomai nurodyti regioną, kuriame pradeda kelionė.
→ *Ispanijos regionai* [▶ 39]

Šalies nurodymas pamainos pabaigoje

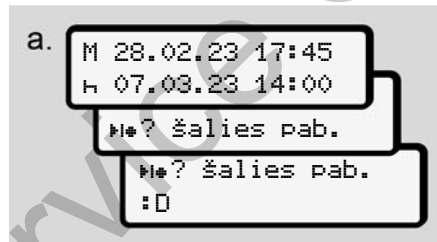

Pav. 25: Įvestis - Pabaiga, šalis

- Pirmame įvesties laukelyje **H** simbolis **M? šalies pab.** Parinkite **šalies pab.** ir patvirtinkite.
- Parinkite šalį ir patvirtinkite.

Šalių parinkimas

Pakartotinai parinkus pirmiausia rodoma prieš tai įvesta šalis.

Paspaudus mygtukus **▲** / **▼**, rodomos 4 paskiausiai įvestos šalys.
Žymėjimas: Dvitaškis prieš šalies ženklą **:B**.

PASTABA

Tai galioja ir regiono parinkimui, pvz., Ispanijoje.

Toliau galite rinktis pagal abėcėlę, pradėdant nuo raidės **A**:

- Mygtukas **▲:A, Z, Y, X, ...** ir t. t.
- Mygtukas **▼:A, B, C, D, ...** ir t. t.



PASTABA

Jei transporto priemonės aptikimas yra suaktyvintas, DTCO 4.1 siūlo išankstinį šalių parinkimą, remiantis transporto priemonės buvimo vieta vairuotojo kortelės įstatymo momentu.
Jei nepavyksta nustatyti šalies per

5

transporto priemonės aptikimą (transporto priemonė yra už turimų žemėlapių ribų arba pozicijos apskaičiavimas nebaigtas), DTCO 4.1 siūlo keturias paskiausia nurodytas šalis arba regionus.

PASTABA

Nuspaudus ir laikant mygtuką   parinkimas pagreitinamas (automatinio kartojimo funkcija).

PASTABA

Siūlomas buvimo vietas reikia suprasti tik kaip pasiūlymus parinkimui palengvinti.
Jūs kaip vairuotojas privalote įsitikinti, kad parinkote tą šalį, kurioje iš tikrųjų esate.

► Įvedimo procedūros nutraukimas

Jei per 30 sekundžių neatliekama įvesčių, rodomas ekranas:

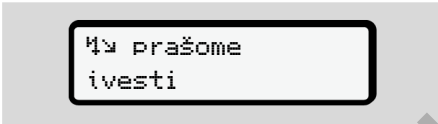

Įv prašome
įvesti

Pav. 26: Raginimas įvesti ekrane

Jei per kitas 30 sekundžių paspaudžiamas mygtukas , įvedimą galite tęsti.

Jei per 10 minučių nepadaromas joks įrašas ir nepaspaudžiamas joks DTCO 4.1 mygtukas, jis išmeta vairuotojo kortelę.





Jau įvesti, bet dar nepatvirtinti, duomenys atmetami, siekiant užtikrinti, kad būtų išsaugomi tik teisingi ir patvirtinti duomenys. Tai taikoma nuotoliniu būdu atliekamoms įvestims ir tiesioginėms įvestims DTCO 4.1.

Kortelės pareikalavimas paspaudus kombinuojamą mygtuką  nutraukia „Rankinę įvestį“. Ji taip pat nutraukiama, jei įvesties metu pradeda važiuoti.

■ Veiklų nustatymas

► Galimos veiklos

Gali būti nustatytos šios veiklos:

	Vairavimo laikas (automatiškai važiuojant)
	Visi kiti darbo laikai
	Buvimo pasirengus dirbti laikotarpiai (laukimo laikotarpiai, 2-ojo vairuotojo važiavimas kartu kaip porininko, laikas miego kabinoje važiuojant)
	Pertraukos ir poilsio laikotarpiai

► Veiklos keitimas



PASTABA

Veiklą nustatyti įmanoma tik transporto priemonei stovint.

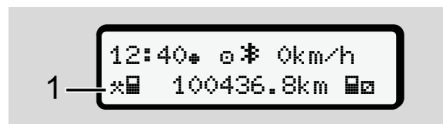
- a. Patvirtinkite kaip 1-asis vairuotojaskombinuotoju mygtuku .
Rodomas standartinis rodinys.







Pav. 27: Standartinis rodinys su veikla (1)

- b. Kombinuotąjį mygtuką  spauskite tol, kol norima veikla bus rodoma ekrane (1).
- c. Įgulos režime: Kaip vairuotojo porininkas (2-asis vairuotojas) paspauskite atitinkamai mygtuką .

► Automatinis nustatymas

DTCO 4.1 automatiškai įjungia šias veiklas:

Kai ...	1-asis vairuotojas	2-asis vairuotojas
Važiavimas		
Transporto priemonės sustabdymas		

PASTABA

Užtikrinkite teisingą skaitiklio (parinktis) apskaičiavimą:

- Paminos pabaigoje arba per pertrauką būtinai nustatykite veiklą .

Automatinis nustatymas po degimo įjungimo / išjungimo (pirminis nustatymas)

Po Degimo įj./išj. DTCO 4.1 gali įjungti apibrėžtą veiklą, pavyzdžiui, .

Šią veiklą galima suprogramuoti su įmonės kortele arba per įgaliotas specializuotas dirbtuves.

Veikla (1) ir (arba) (2), kuri automatiškai keičiasi dėl Degimo įj. arba Degimo išj., rodoma standartiniame rodinyje. Ji mirkši apie 5 sekundes.

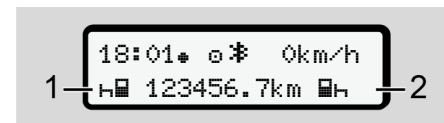

Pav. 28: Veiklos mirksėjimas standartiniame rodinyje

Po Degimo įj. rodomas ankstesnis rodinys.

Pavyzdys:

Parinkote „Skaitiklis“ ir išjungiute degimą. Įjungus degimą po 5 sekundžių vėl rodomas „Skaitiklis“.

► Veiklų įrašymas ranka

PASTABA

Laikykitės reglamento.

Pagal Reglamentą (ES) 165/2014 veiklas, kurios negali būti įrašomos į vairuotojo kortelę, reikia papildomai įrašyti ranka.

Šiais atvejais veiklas reikia įrašyti ranka:

- Esant DTCO 4.1 pažeidimai.
- Vairuotojo kortelės praradimo, vagystės, pažeidimo arba veikimo trikties atveju.

Šiais atvejais kelionės arba pamainos pradžioje ir pabaigoje turite DTCO 4.1 atspausdinti dienos duomenis.

Nugarinėje spaudinio pusėje galite ranka įrašyti savo veiklas **(2)** ir papildyti spaudinį asmens duomenimis **(1)**.

○ *Mustermann Heinz*
 □ *F 112345678901234 5 6*
A No. *VS VM 612*
 ●+ *VS-Villingen*
 ++ *München*
 + km *92 978*
 km+ *92 610*
 km *368*
 Dat. *12.10.2020*
Mustermann Heinz
 (Signature)

DTCOPP 1 E1 174

Tachograph E1 84 E2 25

Pav. 29: Veiklų įrašymas

Simbolių reikšmė

○	Vardas ir pavardė
□	Vairuotojo kortelės ar vairuotojo pažymėjimo numeris
A No.	Transporto priemonės numerio ženklas
●+	Vieta pamainos pradžioje
++	Vieta pamainos pabaigoje
+km	Hodometro rodmens vertė pamainos pabaigoje
km+	Hodometro rodmens vertė pamainos pradžioje
km	Nuvažiutų kilometrų skaičius

PASTABA

Laikykitės savo šalyje galiojančių įstatyminių nuostatų.

■ Pakrovimas / Išskrovimas (kabotažas)

Pakrovimo ir (arba) išskrovimo operacijas pagal kabotažo režimą (tarptautinis vežimas) galite dokumentuoti DTCO 4.1.

DTCO 4.1 įrašomas pakrovimo ir (arba) išskrovimo operacijos vieta ir laikas.

Įvesties meniu: → *Meniu punktas*
„Įvestis, transporto priemonė“ [▶ 96]

■ Pamainos pabaiga – vairuotojo kortelės išėmimas

PASTABA

Asmens duomenų apsaugai užtikrinti turite išimti savo vairuotojo kortelę kiekvienos pamainos pabaigoje.

Vairuotojo kortelę iš kortelių lizdo galite išimti tik, kai transporto priemonė stovi.

PASTABA

ADR varianto valdymui turi būti įjungtas degimas.

Būtinai laikykitės ADR varianto naudojimo saugos nurodymų potencialiai sprogioje aplinkoje.

→ *ADR variantas („Ex“ variantas)* [▶ 25]

1. Pamainos pabaigoje (darbo dienos pabaigoje) arba keičiant transporto priemonę nustatykite atitinkamą veiklą, pvz., poilsio laikotarpis **H**.
→ *Veiklų nustatymas* [▶ 56]
2. Laikykite nuspaudę mygtuką **+** mažiausia 2 sekundes.



Pav. 30: Dabartinės vietos duomenys

3. Parinkite šalį mygtukais **▲** / **▼** ir patvirtinkite parinktį mygtuku **OK**.
→ *Šalies nurodymas pamainos pradžioje* [▶ 55]

PASTABA

Jei funkcija įdiegta, DTCO 4.1 siūlo galimybę, prieš kortelės išmetimą padaryti dienos spaudinį.

PASTABA

Jei per minutę neįvedama šalis, kortelės išmetimas nutraukiamas.

4. Rodomas kortelės lizdo numeris ir vairuotojo pavardė. Eigos indikatorius rodo vairuotojo kortelės aprašymą.

5

5. Išimkite vairuotojo kortelę iš kortelių lizdo.

→ *Kortelės išėmimas* [▶ 46]

Tai galioja ir keičiantis vairuotojui dirbant įgulos režimu. Tada įstatykite savo vairuotojo kortelę į kitą lizdą. Ekране rodomas:

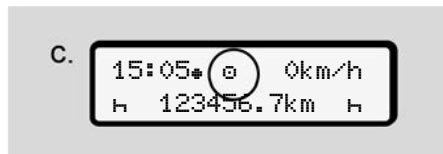

Pav. 31: Standartinis rodinys be kortelių

6. Atspausdinkite – jei norite – išsaugotas veiklas ir įvykius naudodami spausdinimo meniu.

→ *Antras meniu lygis – meniu funkcijos* [▶ 85]

PASTABA

Jei pageidaujate spaudinio apie važiuotas 24 valandas, palaukite – jei įmanoma – iki kitos dienos.

Taip užtikrinsite, kad ir paskutinė veikla bus spaudinyje.

Rankinės įvestys (įrašas / papildomas įrašas)

Jei jūs, įstatę vairuotojo kortelę, į užklausą **ivedimas pradėti?** atsakysite **Taip (d žingsnis)**, bus rodomi įrašai (**e žingsnis**), kuriuos galima keisi rankiniu būdu.

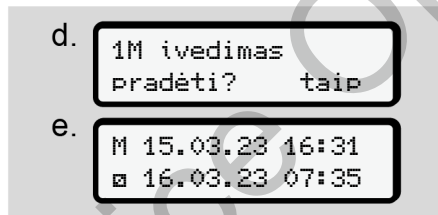

Pav. 32: Ekranei koregavimo galimybei

Įrašus galite atlikti paeiliui (mygtukai / ir).

Jei įvedėte klaidingai, galite grįžti paspaudę mygtuką ir pakartoti įvestį.

Išėmimas (2023-03-15)
16:31 vietos laikas

Įstatymas (2023-03-18)
07:35 vietos laikas



Nežinomos veiklos laikotarpis

Pav. 33: Laikotarpio su nežinoma veikla pavyzdys

Galimos šios įvestys:

- Veiklos Poilsio laikotarpis papildomas įrašymas:
→ *Veiklos „Poilsio laikas“ papildomas įrašymas* [▶ 62]
- Darbo laiko tęsimas:
→ *Veiklų tęsimas* [▶ 63]
- Darbo laiko tęsimas, baigimas ir (arba) veiklų iškėlimas prieš darbo laiką:
→ *Veiklų tęsimas ir veiklų iškėlimas prieš kitas* [▶ 64]

Šios galimybės įstačius savo vairuotojo kortelę taip pat galioja bendram esamos veiklos parinkimui.

► Kortelės pareikalavimas rankiniu būdu įvedant duomenis

1. Aktyvinkite kortelės išmetimą mygtuku **↵**.

Rodoma rankinio įvedimo užklausa:

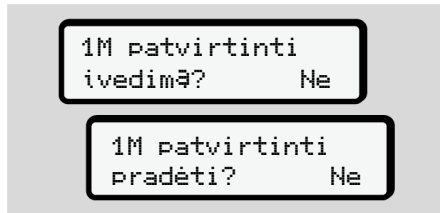

Pav. 34: Papildomas įrašas kaip parinktis

2. Parinkite mygtukais **↵** / **↵** **Ne** ir patvirtinkite su mygtuku **OK**.
3. Toliau nuo 3-io žingsnio.
→ *Pamainos pabaiga – vairuotojo kortelės išėmimas* [► 59]

Rankinė įvestis nutraukiama.

Nežinomam laikotarpiui DTCO 4.1 išsaugo veiklą ? . .

5

► Veiklos „Poilsio laikas“ papildomas įrašymas

<pre> graph TD A["paskut. išėmimas 15.03.23 16:31"] --> B["1M įvedimas pradėti? taip"] B --> C((1)) C --> D["M 15.03.23 16:31 H 18.03.23 07:35 H 18.03.23 07:35"] D --> E["► šalies pradž. :D"] E --> F["1M įvedimas valst. Nr.? taip"] F --> G["07:36 e 0km/h H 123456.7km H"] </pre>	<p>Išėmimas (2023-03-15) 16:31 vietos laikas</p> <p>Įstatymas (2023-03-18) 07:35 vietos laikas</p> <p>Papildomas poilsio laiko įrašymas</p> <p>Atkreipkite dėmesį: Įvestis atliekama vietos laiku.</p> <ol style="list-style-type: none"> Parinkę Taip papildomam įrašui: Parinkite ir patvirtinkite veiklą H mygtuku OK. Rodinys peršoka į kitą mirksintį įvesties laukelį. Laikykite paspaudę mygtuką OK, rodinys peršoks prie paskutinio rodinio įrašo. Patvirtinkite ir paskiausią minučių įvestį mygtuku OK. Atlikite meniu nurodomus veiksmus.
----------------------------------------------------------------------------------------------------------------------------------------------------------------------------------------------------------------------------------------------------------------------------------------------------------------------------------------------------------------	-------------------------------------------------------------------------------------------------------------------------------------------------------------------------------------------------------------------------------------------------------------------------------------------------------------------------------------------------------------------------------------------------------------------------------------------------------------------------------------------------------------------------------------------------------------------------------------------------------------------------------------------

► Veiklų tęsimas

paskut. išėmimas
 24.03.23 23:32

1M įvedimas
 pradėti? taip

①

M 24.03.23 23:32
 h 25.03.23 02:30
 * 25.03.23 02:30
 * 25.03.23 00:20

M 25.03.23 00:20
 h 25.03.23 02:30
 a 25.03.23 02:30

▶ šalies pradž.
:D

1M įvedimas
 įvedim? taip

02:31 a 0km/h
 h 123456.7km h

Išėmimas (2023-03-24)
 23:32 vietos laikas

Įstatymas (2023-03-25)
 02:30 vietos laikas

00:20 vietos laikas

Veiklų papildymas

Atkreipkite dėmesį: Įvestis atliekama vietos laiku.

- Parinkite ir patvirtinkite pirmą veiklą * mygtuku **OK**.
- Paeiliui įveskite datą ir paros laiką bei patvirtinkite mygtuku **OK**.
- Parinkite ir patvirtinkite antrą veiklą a mygtuku **OK**.
- Vėl įveskite datą ir paros laiką bei patvirtinkite mygtuku **OK**.
- Patvirtinkite ir paskiausią minučių įvestį mygtuku **OK**.
- Atlikite meniu nurodomus veiksmus.

5

► Veiklų tęsimas ir veiklų iškėlimas prieš kitas

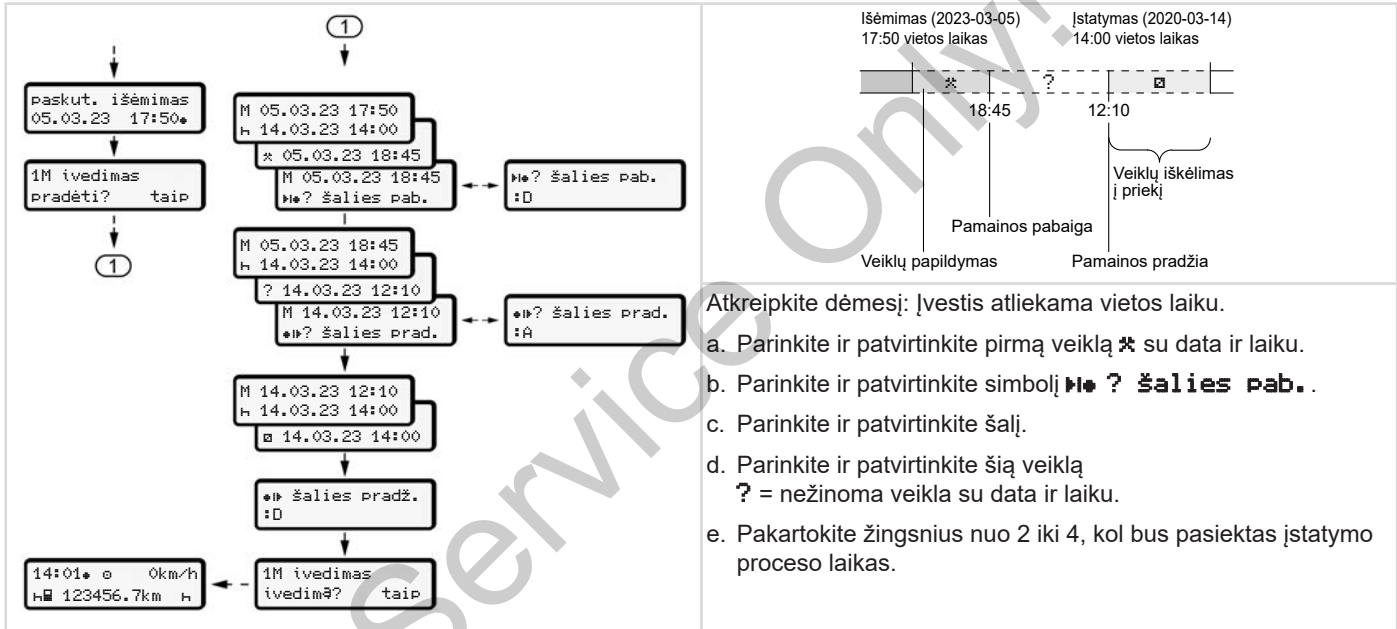

■ Vairuotojo / transporto priemonės keitimas

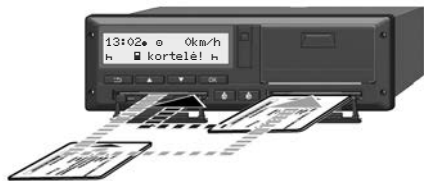

Pav. 35: Vairuotojo kortelės keitimas

► 1 atvejis - įgulos režimas:

2-asis vairuotojas taps 1-uoju vairuotoju.

- Išimkite vairuotojų korteles iš kortelių lizdų ir įstatykite į kitą kortelės lizdą.
- Norimos veiklos nustatymas:
→ *Veiklų nustatymas* [► 56]

PASTABA

Dirbant įgulos režimu, pirmiausia galima įstatyti 1-ojo vairuotojo kortelę, kad būtų galima greičiau pradėti kelionę. Dar 1-ojo vairuotojo kortelės nuskaitymo metu galima įstatyti 2-ojo

vairuotojo kortelę.

Galima pradėti kelionę, kai tik bus rodomas simbolis ■ 1-ajam vairuotojui ir simbolis ■ 2-ajam vairuotojui.

► 2 atvejis - pamainos pabaiga

1-asis vairuotojas ir (arba) 2-asis vairuotojas išlipa iš transporto priemonės.

- Atitinkamas vairuotojas parengia, jei reikia, paros spaudinį, pareikalauja savo vairuotojo kortelės ir išima vairuotojo kortelę iš kortelių lizdo.
- Naujas transporto priemonės ekipažas įstato vairuotojo kortelę priklausomai nuo funkcijos (1-asis vairuotojas arba 2-asis vairuotojas) į kortelių lizdą.

► 3 atvejis - mišrusis režimas

Važiavimo užduotis su skirtingų tipų tachografais.

- Pavyzdžiui, su analoginiu tachografu su registracijos lapo įrašymu arba...
- Skaitmeniniu tachografu su vairuotojo kortele pagal Reglamentą (ES) 165/2014, pavyzdžiui, DTCO 4.1.

Kontrolės metu vairuotojas turi pateikti šiuos einamosios savaitės ir praėjusių 28 dienų dokumentus:

- vairuotojo kortelę **(1)**,
- svarbius dienos duomenų spaudinius iš skaitmeninio tachografo **(2)**, pavyzdžiui, kai yra pažeista arba netinkamai veikia vairuotojo kortelė,
- registracijos lapus su įrašais **(3)**,
- veiklų įrašus ranka.

5

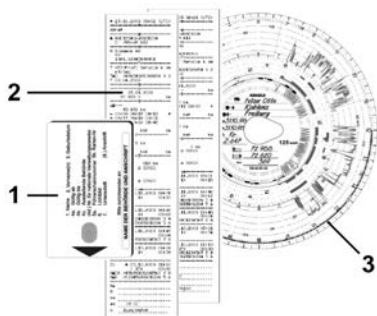

Pav. 36: Dokumentų, kuriuos reikia turėti su savimi, pavyzdžiai

PASTABA

Laikykitės savo šalyje galiojančių įstatyminių nuostatų.

■ Vairuotojo kortelės įstatymas pirmą kartą

► Duomenų naudojimas

Pirmą kartą įstačius kortelę dėl jūsų asmens duomenų apsaugos klausiama, ar sutinkate, kad bus tvarkomi jūsų asmens duomenys.

→ *Duomenų apsauga* [► 9]

► Registracijos eiga

Užklausa vyksta automatiškai pirmą kartą registruojantis DTCO 4.1.

Ji vyksta po šalies parinkimo.

PASTABA

Įvestis vėliau galite pakeisti: → *Meniu punktas* „Įvestis, 1-asis vairuotojas / 2-asis vairuotojas [► 93]

Leisti tvarkyti ITS duomenis

PASTABA

Norėdami aktyvinti „Bluetooth“, turite sutikti su ITS duomenų išsaugojimu (→ *Asmens duomenys ITS* [► 10]).

1 paviešinti ITS duomenis? Taip

Pav. 37: Asmens duomenų užklausa

1. Parinkite mygtukais / **Taip** arba **Ne**.
2. Patvirtinkite mygtuku **OK**.
Rodomas pranešimas dėl įvesties išsaugojimo:

ivedimas išsaugotas

Pav. 38: Išsaugojimo patvirtinimas

Leisti tvarkyti VDO duomenis

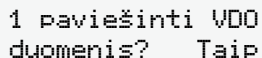

1 paviėšinti VDO duomenis? Taip

Pav. 39: Specialių asmens duomenų užklausa

3. Parinkite mygtukais **Taip** arba **Ne**.
4. Patvirtinkite mygtuku **OK**.
Rodomas pranešimas dėl įvesties išsaugojimo:



ivedimas išsaugotas

Pav. 40: Antro išsaugojimo patvirtinimas

„Bluetooth“ aktyvinimas

Galima „Bluetooth“ aktyvinimą atlikti šiame meniu arba vėliau „Bluetooth“ meniu.

Aktyvinimo aprašymą rasite: →

„Bluetooth“ aktyvinimas / išaktyvinimas
[▶ 95]

Registracijos užbaigimas

Tada vyksta įprastinė registracija DTCO 4.1.

→ *Pamainos pradžia – vairuotojo kortelės įstatymas* [▶ 51]

Darbdavio valdymas

Įmonės kortelės funkcijos

Režimo „Įmonė“ meniu funkcijos

Registracija – įmonės kortelės įstatymas

Valstybės narės ir numerio ženklo įvedimas

Įmonės kortelės išėmimas

Service Only!

Darbdavio valdymas

■ Įmonės kortelės funkcijos

PASTABA

Įmonės kortelė skirta tik įmonės duomenų valdymui, o ne važiavimui.

Jei važiuosite su įmonės kortele, bus rodomas pranešimas !

Važiavimas be galiojančios kortelės.

PASTABA

Laikykitės šalyje galiojančių nuostatų.

Įmonė turi pasirūpinti, kad būtų tinkamai naudojamos įmonės kortelėmis.

- Laikykitės savo šalyje galiojančių įstatyminių nuostatų.

Su įmonės kortele įmonė priseregistruoja DTCO 4.1.

Įmonės kortelė yra tinkamo transporto priemonės eksploataavimo įrodymas. Įmonės kortelėse pagalba, kurioje yra visi svarbūs duomenys, atitinkama transporto priemonė priskiriama įmonei. Įmonė gali teikti paraišką išduoti jai kelias įmonės korteles.

Nepriklausomai nuo vairuotojų, visi transporto priemonės judėjimai ir paros laikai išsaugomi tachografo atmintyje.

Įmonė teisiškai įpareigota saugoti šiuos duomenis ir pareikalavus pateikti juos kompetentingoms kontrolės institucijoms.

Įmonės kortelė galioja 5 metus. Prašymą atnaujinti kortelę galima pateikti ne anksčiau kaip likus 6 mėnesiams iki esamos kortelės galiojimo pabaigos.

Jei kortelė sugadinama, pavagiama ar prarandama, įmonė, teikdama paraišką naujai kortelei gauti, turi pateikti šiuos dokumentus:

- praradimo atveju – raštišką paaiškinimą apie praradimą,

- vagystės atveju – dokumentą apie pateiktą pranešimą (skundą) policijai, sugadinimo arba netinkamo veikimo atveju – atnaujintą kortelę.
- sugadinimo arba netinkamo veikimo atveju – atnaujintą kortelę.

Pirmą kartą įstačius įmonės kortelę, įmonė priseregistruoja DTCO 4.1, ir jis laikomas šios įmonės tachografu, kol įmonė išseregistruoja arba įdedama kitos įmonės kortelė. Taip užtikrinamos priegigos teisės prie įmonei priskirtų duomenų.

Įmonės kortelė priklausomai nuo teisių lygio suteikia šias galimybes:

- Įmonės registravimas ir išregistravimas DTCO 4.1, pavyzdžiui, parduodant transporto priemonę, pasibaigus jos nuomos laikui
- Valstybės narės ir transporto priemonės valstybinio registracijos numerio ženklą įvedimas
→ *Valstybės narės ir numerio ženklą įvedimas [72].*

6

- Prieiga prie atminties duomenų ir įmonei priskirtų duomenų, pvz., įvykių, triukščių, greičio, vairuotojo pavardės, vardo
- Prieiga prie įstatytos vairuotojo kortelės duomenų
- Prieiga prie priekinės sąsajos įgaliojamam atminties duomenų atsiuntimui

Europos Sąjungoje duomenis iš atminties reikia atsisiųsti kas 3 mėnesius.

Šiais atvejais rekomenduojama atsisiųsti duomenis papildomai:

- parduodant transporto priemonę,
- nutraukus transporto priemonės naudojimą,
- DTCO 4.1 keitimas

■ Režimo „Įmonė“ meniu funkcijos

Meniu funkcijų naršymas visada vyksta pagal tą pačią sistemą.

→ *Meniu naršymas* [▶ 44]

Jei įmonės kortelė yra 2-ame kortelių lizde, tai visi šiam kortelių lizdui priskiriami pagrindiniai meniu lieka užblokuoti.

→ *Meniu prieigos užraktas* [▶ 88]

Šiuo atveju galite peržiūrėti, spausdinti arba atsisiųsti tik į 1-ą kortelių lizdą įstatytos vairuotojo kortelės duomenis.

→ *Pirmas meniu lygis – standartinės vertės* [▶ 77]

■ Registracija – įmonės kortelės įstatymas

PASTABA

Darbdavio valdymo veiksmai atitinka režimą „Įmonė“ pagal tuo metu galiojančios redakcijos Įgyvendinimo reglamento (ES) 2016/799 I C priedą.

- Įstatykite įmonės kortelę į laisvą kortelių lizdą;
 - *Kortelės įstatymas* [▶ 44].
 Įstačius įmonės kortelę ekrane nustatoma kortelėje išsaugota kalba.

PASTABA

Savo pirmenybinę kalbą galite nustatyti individualiai.

→ *Kalbos nustatymas* [▶ 79]

Rodomas meniu nurodo jums žingsnius iki visiškos DTCO 4.1 parengties naudojimu:

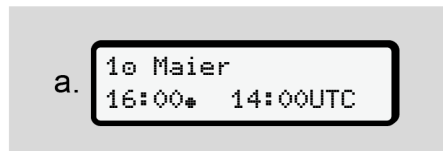

Pav. 41: Pasisveikinimo rodinys

Apie 3 sekundes rodoma kortelės turėtojo pavardė, nustatytas vietos laikas **16:00** ir UTC laikas **14:00UTC** (laiko skirtumas = 2 valandos vasaros laiku).

PASTABA

Kortelės nuskaitymo metu įvedimas negalimas.

Paspaudus mygtuką, rodomas pranešimas.

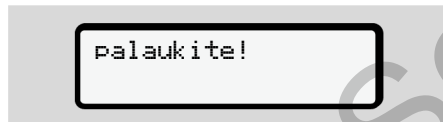

Pav. 42: Pranešimas – I parinktis

Arba

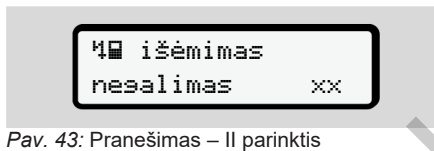

Pav. 43: Pranešimas – II parinktis

Vyksta kortelės informacijos nuskaitymas:

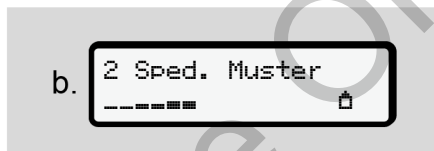

Pav. 44: Kortelės informacijos nuskaitymas

Kairėje yra kortelių lizdo, kuriame įstatyta kortelė, numeris.

Šalia yra įmonės pavadinimas (nuskaityta iš įmonės kortelės).

Eigos indikatorius rodo tolesnį įmonės kortelės skaitymą.

- Jei reikia – įveskite šalies trumpinį ir transporto priemonės valstybinį registracijos numerio ženklą:
→ Valstybės narės ir numerio ženklo įvedimas [72]

- Jei šiame DTCO 4.1 dar tai neatlikta, tada registruojama įmonė:

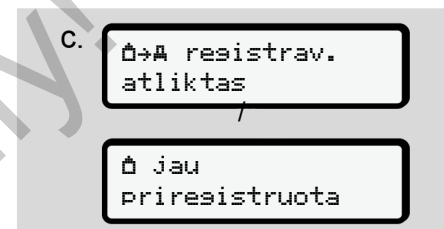

Pav. 45: Įmonės registravimas

Užsiregistravus suaktyvinamas įmonės užraktas iki įmonės užrakto atšaukimo.

Taip užtikrinama, kad specialūs įmonės duomenys ir vairuotojų, kurie yra priskirti šiai įmonei, asmens duomenys būtų apsaugoti nuo neautorizuotos prieigos.

Rodomas standartinis rodinys.

DTCO 4.1 nustatytas režimas **Įmonė**, simbolis .

6



Pav. 46: Standartinis rodinys su įstatyta įmonės kortele

Įvykis: DTCO 4.1 yra parengtas naudoti.

- Dabar galite atsisiųsti atminties duomenis ir juos pagal įstatymų reikalavimus archyvuoti bei vertinti.
→ *Duomenų atsisiuntimas* [p. 48]
- Jūs taip pat turite prieigą prie įstatytos vairuotojo kortelės duomenų, pvz., galite juos atsisiųsti.
- DTCO 4.1 arba sistemos komponentų triktys rodomos ekrane. Pranešimą patvirtinkite mygtuku **OK**.
→ *Pranešimų reikšmė* [p. 103]

■ Valstybės narės ir numerio ženklų įvedimas

Paprastai šalies kodas ir valstybinis registracijos numerio ženklas įvedamas instaliuojant ir kalibruojant įgaliotose specializuotose dirbtuvėse.

- Jei taip nėra, pirmą kartą įstatę įmonės kortelę būsite DTCO 4.1 raginami įvesti šiuos transporto priemonės duomenis:
 - Valstybė narė
 - Valstybinis registracijos numerio ženklas
→ *Valstybės narės ir numerio ženklų įvedimas* [p. 72]

Įvestys išsaugomos DTCO 4.1.

PASTABA

Įveskite teisingą numerio ženklą. Įvesti valstybinį registracijos numerio ženklą DTCO 4.1 galite tik vieną kartą. Todėl tiksliai įveskite tokį numerio ženklą, koks yra ant transporto priemonės numerio ženklų lentelių. Pakeisti galima tik įgaliotose specializuotose dirbtuvėse su dirbtuvių kortele.

Pav. 47: Užklausa įvesti numerio ženklą

1. Parinkite mygtukais **▲** / **▼** **Taip** ir patvirtinkite mygtuku **OK**. Rodomas rodinys valstybės narės įvedimui:

Pav. 48: Parinktis „Šalis“

2. Parinkite valstybės narės kodą mygtukais **▲** / **▼** ir patvirtinkite mygtuku **OK**.

Galimas išankstinis parinkimas, remiantis įmonės kortelę išduodančia valstybe nare.

Rodomas rodinys valstybinio registracijos numerio ženklų įvedimui. Mirksi pirmoji vieta, į kurią reikia įvesti **_**.

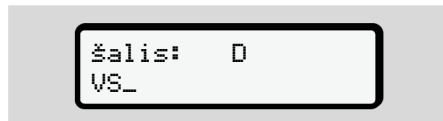

Pav. 49: Numerio ženklų įvedimas

3. Parinkite norimą ženklą mygtukais **▲** / **▼** ir patvirtinkite mygtuku **OK**.

PASTABA

Mygtuku **↵** galite palaipsniui naršyti atgal ir koreguoti įvestis.

- Mirksi kita vieta, į kurią reikia įvesti **_**.

4. Kartokite 3-ią žingsnį, kol įvesite visą numerio ženklą. Galima įvesti ne daugiau kaip 13 ženklų.
5. Patvirtinkite įvestą numerio ženklą dar kartą mygtuku **OK**. Patvirtinus automatiškai spausdinamas kontrolinis spaudinys:



Pav. 50: Kontrolinis spaudinys

- Ekrane dar kartą rodomas numerio ženklas – dar su galimybe koreguoti klaidas:

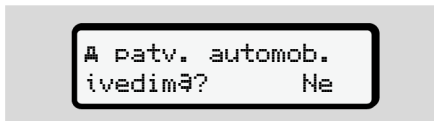

Pav. 51: Parinkties patvirtinimas

6. Patikrinkite, ar numerio ženklas spaudinyje yra teisingas.
7. Parinkite mygtukais **▲** / **▼**:

- **Ne**, jei numerio ženklas neteisingas, ir patvirtinkite mygtuku **OK**.

Ekrane iš naujo rodomas 1-as žingsnis ir Jūs galite pakartoti įvestis.

- **Taip**, jei numerio ženklas teisingas, ir patvirtinkite mygtuku **OK**.

Šalies kodas ir transporto priemonės valstybinis registracijos numerio ženklas yra nustatyti DTCO 4.1.

Jei reikėtų kažką pakeisti, pvz., dėl vietos pasikeitimo, kreipkitės į įgaliotas specializuotas dirbtuves su dirbtuvių kortele.

6

■ Įmonės kortelės išėmimas

PASTABA

Savo įmonės duomenų apsaugai ir kortelės apsaugai nuo piktnaudžiavimo užtikrinti, turite jos nepalikti transporto priemonėje.

Įmonės kortelę iš kortelių lizdo galite išimti tik, kai transporto priemonė stovi.

PASTABA

ADR varianto valdymui turi būti įjungtas degimas.

Būtinai laikykitės DTCO 4.1 ADR varianto naudojimo saugos nurodymų potencialiai sprogioje aplinkoje.

➔ *ADR variantas („Ex“ variantas) [25]*



Pav. 52: Įmonės kortelės reikalavimas (kombinuotasis mygtukas)

- 1-o kortelių lizdo arba 2-o kortelių lizdo kombinuotąjį mygtuką paspauskite ir laikykite mažiausia 2 sekundes.

a. 2 Sped. Muster

Pav. 53: Naudojimo duomenų perkėlimas

- Rodomas įmonės pavadinimas.
- Eigos indikatorius rodo įmonės kortelės aprašymą.
- Rodoma užklausa įmonei išregistruoti.

b. **←A išreš. iš įmonės?** Ne
įmonės? taip

Pav. 54: Įmonės išregistravimas DTCO 4.1

1. Parinkite mygtukais **■** / **▼**:

- **Ne:** Įmonė nebus išregistruota ir įmonės užraktas liks aktyvus.
- **Taip:** Įmonė bus išregistruota ir įmonės užraktas bus išaktyvintas.

Patvirtinkite mygtuku **OK**.

PASTABA

Ir išaktyvintus įmonės užraktą, kitos įmonės negali peržiūrėti išsaugotus jūsų įmonės duomenis. Tačiau naujai išsaugoti duomenys nebebus blokuojami.

PASTABA

Rodoma pastaba, jei reikia atlikti periodinę DTCO 4.1 patikrą arba baigiasi įmonės kortelės galiojimas.

2. Išimkite įmonės kortelę iš kortelių lizdo.

→ Įmonės kortelės išėmimas [74]

Ekrane rodomas:

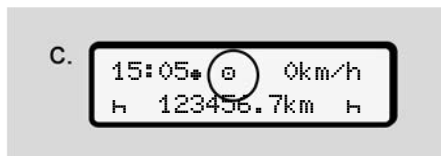

Pav. 55: Standartinis rodinys be kortelių

DTCO 4.1 vėl nustatytas režimas „Darbas“, simbolis .

Meniu

Pirmas meniu lygis – standartinės vertės

Antras meniu lygis – meniu funkcijos

Service Only!

Meniu

■ Pirmas meniu lygis – standartinės vertės

► Rodinys transporto priemonei stovint

Šiame skyriuje aprašomi DTCO 4.1 meniu, kuriuos galima parinkti transporto priemonei stovint.

Rodiniai važiavimo metu → *Rodiniai važiuojant* [42]

Pradžios taškas yra standartinis rodinys (a), kuris ekrane rodomas po „Degimo j.“ (pirminis nustatymas).

PASTABA

Jei yra atblokuotas, kaip standartinis rodinys gali būti rodoma parinktis VDO Counter.

PASTABA

Meniu funkcijomis vairuotojo duomenims rodyti ir spausdinti galima naudotis tik, kai įstatyta atitinkama kortelė.

Taip, pvz., meniu punktas **spausdinimas vairuotojas 2** rodomas tik, kai 2-ame kortelių lizde įstatyta vairuotojo kortelė.

PASTABA

Toliau pateikiamame grafiniame vaizde parodytas parinkties VDO Counter (*) pavyzdys.
VDO Counter aprašymas → *VDO Counter (parinktis)* [79]

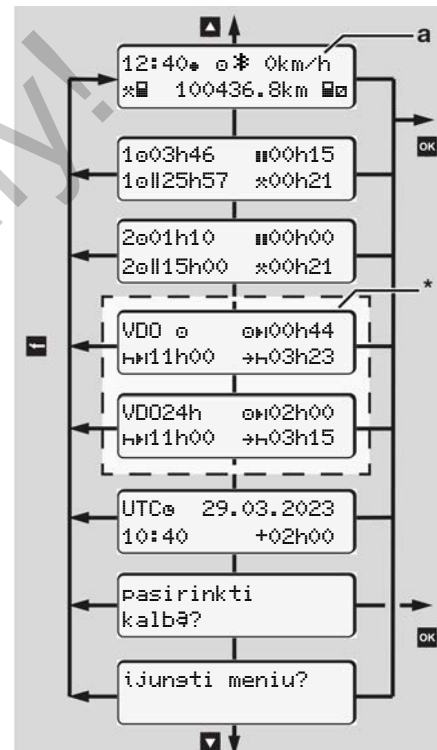

Pav. 56: Pirmas meniu lygis (*= parinktis VDO Counter)

7

Kai rodomas standartinis rodinys **(a)** ir yra įstatyta atitinkama kortelė, mygtukais **▲** / **▼** galite iškviešti šią informaciją:

- Standartinis rodinys **(a)** (pvz., po „Degimo įj.“)
- Du meniu su informacija apie įstatytų vairuotojų kortelių laikus (1 = 1-asis vairuotojas, 2 = 2-asis vairuotojas)
→ *Vairuotojo kortelės laiko duomenų rodymas* [78]
- (VDO) = dienos / savaitės planas su VDO Counter (parinktis)
→ *VDO Counter (parinktis)* [79]
- (UTC) = UTC laikas su data ir nustatyto laiko skirtumu (poslinkiu) vietos laikui
→ *Vietos laiko nustatymas* [98]
- Meniu norimai kalbai nustatyti
→ *Kalbos nustatymas* [79]

Paspaudę mygtuką **■** grįšite į standartinį rodinį **(a)**.

Paspaudę mygtuką **■** pateksite į antrą lygį – Meniu funkcijos.
→ *Antras meniu lygis – meniu funkcijos* [85]

► **Vairuotojo kortelės laiko duomenų rodymas**

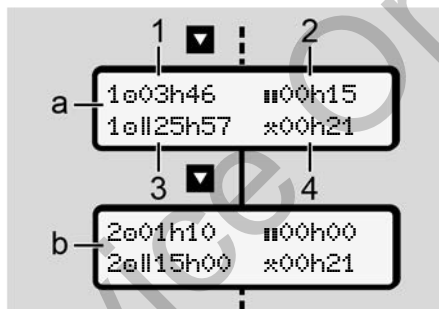

Pav. 57: 1-osios vairuotojo kortelės ar 2-osios vairuotojo kortelės duomenys

(a)	1-ojo vairuotojo laikai
(b)	2-ojo vairuotojo laikai
(1)	1-ojo vairuotojo vairavimo laiko trukmė ■ po galiojančio poilsio laikotarpio
(2)	Galiojantis poilsio laikotarpis ■ su dalinėmis pertraukomis mažiausia po 15 minučių ir kitomis 30 minučių, pagal (EB) 561/2006
(3)	Dviejų savaitių vairavimo laiko suma
(4)	Nustatytos veiklos trukmė

PASTABA

Jei nėra įstatytos vairuotojo kortelės, rodomi laikai, išskyrus (3), kurie atitinka paskiausią būseną atitinkamai 1-ame arba 2-ame kortelių lizde.

► Kalbos nustatymas

Standartiškai kiekvienai vairuotojo kortelei rodimui ekrane yra priskirta prašymo pateikimo kalba (išduodančios įstaigos kalba).

Šį pirminį nustatymą kiekviename DTCO 4.1 galite priderinti nustatydami kitą kalbą.

DTCO 4.1 įsimesna nustatytą kalbą pagal įstatytos kortelės numerį.

Galima išsaugoti iki 5 kalbų.

1. Mygtukais **▲** / **▼** parinkite funkciją **pasirinkti kalbą?** ir paspauskite mygtuką **OK**.
2. Mygtukais **▲** / **▼** parinkite norimą kalbą ir patvirtinkite parinktį mygtuku **OK**.



Pav. 58: Norimos kalbos parinkimas

3. DTCO 4.1 rodo sėkmingą kalbos išsaugojimą naujai parinkta kalba.

► VDO Counter (parinktis)

PASTABA

VDO Counter pasirinktinai galima atblokuoti.

Prireikus kreipkitės į įgaliotas specializuotas dirbtuves.

VDO Counter (parinktis) padeda sudaryti dienos / savaitės planą, rodydamas likusius vairavimo ir poilsio laikus.

PASTABA

Laikykitės įstatyminių nuostatų.

Dėl galimų skirtingų nacionalinių kontrolės institucijų Reglamento (EB) 561/2006 ir AETR nuostatų traktavimo ir kitų sistemos apribojimų galioja be apribojimų:

VDO Counter neatleidžia naudotojo nuo pareigos fiksuoti vairavimo, poilsio, buvimo pasirengus dirbti ir kitų darbo laikų bei pačiam įvertinti, kad būtų laikomasi galiojančių nuostatų.

Kitaip tariant: VDO Counter nepretenduoja į įstatyminių nuostatų atspindėjimą visuotinai galiojančių ir neklaidingu būdu.

Daugiau informacijos apie VDO Counter rasite www.fleet.vdo.com.

PASTABA

Kad VDO Counter rodytų galiojančią informaciją, duomenims analizuoti turi būti įvykdomos šios sąlygos:

- Nuolatinis savo veiklų papildymas vairuotojo kortelėje.
→ *Rankinės įvestys (įrašas / papildomas įrašas) [60]*
- Teisingas esamos veiklos nustatymas – be valdymo klaidų; pavyzdžiui, netyčinio veiklos „Darbo laikas“ ✖ nustatymo vietoj kasdienio poilsio laiko **h**.
→ *Veiklų nustatymas [56]*
- Keltos / traukinio įvestis ir jūsų dabartinė veikla.
→ *Keltas / traukinys: Pradžios / pabaigos įvedimas [97]*

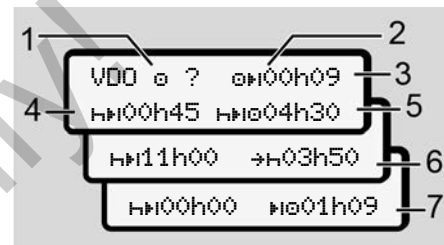
VDO Counter rodinio aprašymas

Pav. 59: VDO Counter – Rodinio sandara

PASTABA

Mirksinti **h** reiškia: Ši rodinio dalis dabar yra aktyvi.

- (1) **Dabar nustatyta veikla**
- (2) **? = nurodymas naudotojui**

Vairuotojo kortelėje yra išsaugoti neidentifikuotos veiklos **?** laikotarpiai arba įrašyti nepakankami duomenys (pavyzdžiui, naudojant naują vairuotojo kortelę).

VDO Counter įvertina trūkstamas veiklas, pvz., veiklą **H**. Jei nustatomas reikšmingas vairuotojo veiklų laiko dubliavimas, tai ekrane rodoma simboliu **!** **00** vietoj simbolio **?** ir vairuotojo veiklos.

(3) Likęs vairavimo laikas **0H**

Važiuojant: Rodinys, kiek dar laiko jums leidžiama važiuoti.

(**0H00h00** = vairavimo laikas baigėsi)

(4) Likęs poilsio laikotarpis **H1**

Kito reikalingo pertraukos / poilsio laikotarpio trukmė.

Kai yra nustatyta veikla **H**, atgaline tvarka skaičiuojamas likęs pertraukos / poilsio laikotarpis. (**H100h00** = pertrauka baigta).

(5) Būsimas vairavimo laikas **H10**

Būsimo vairavimo laiko trukmė po išnaudoto pertraukos / poilsio laikotarpio.

(6) Vėliausia kasdienio poilsio laikotarpio pradžia **+H**

Kai yra nustatyta veikla **0**, rodomas, pavyzdžiui, dar likęs laikas iki jūsų privalomo kasdienio poilsio laikotarpio pradžios.

(7) Kito vairavimo laiko pradžia **10**

Kitą vairavimo laiką leidžiama pradėti tik pasibaigus šiam laikui.

VDO Counter – rodiniai važiuojant

PASTABA

Laikykites šalyje galiojančių darbo laiką reguliuojančių taisyklių.

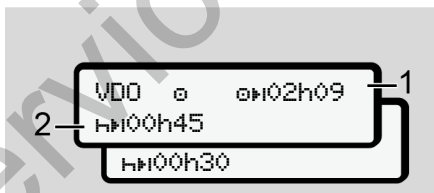

Pav. 60: Veikla **0** – likęs vairavimo laikas, palyginti su kasdienio poilsio laikotarpiu

(1) Likęs vairavimo laikas.

(2) Ne vėliau kaip pasibaigus rodomam vairavimo laikui (1) turi būti daroma pertrauka arba tęsiama kaupiamoji pertrauka.

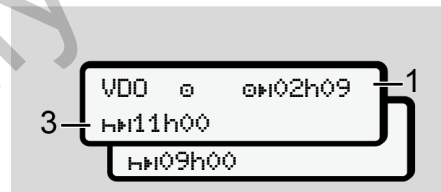

Pav. 61: Veikla **0** - likęs vairavimo laikas, palyginti su kasdienio poilsio laikotarpiu

(3) Vėliausiai pasibaigus rodomam vairavimo laikui (1) turi sekti nustatytas kasdienio poilsio laikotarpis.

Jei leidžiama, šis poilsio laikotarpis gali būti dalijamas į dvi dalis, ir antra dalis turi sudaryti nepertraukiamą 9 valandų laikotarpį.

7

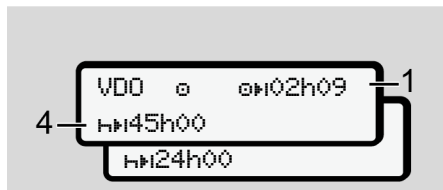

Pav. 62: Veikla @ - likęs vairavimo laikas, palyginti su kassavaitinio poilsio laikotarpiu

- (4) Ne vėliau kaip pasibaigus rodomam vairavimo laikui (1), turi sekti reguliarus kassavaitinio poilsio laikotarpis.

Jei leidžiama, galima būsimą kassavaitinio poilsio laikotarpį sutrumpinti.

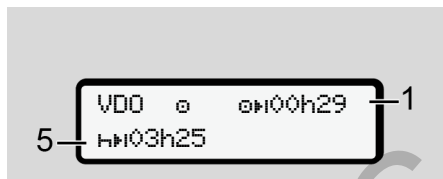

Pav. 63: Veikla @ – keltas / traukinys, palyginti su poilsio laikotarpio tęsimu

- (5) VDO Counter atpažįsta buvimą kelte / traukinyje.

Sąlyga: tiksli šios funkcijos įvestis:
→ *Keltas / traukinys: Pradžios / pabaigos įvedimas* [97].

Ne vėliau kaip pasibaigus vairavimo laikui (1) turi būti tęsiamas kasdienio poilsio laikotarpis.

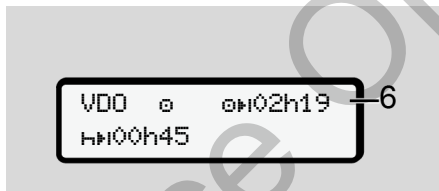

Pav. 64: Veikla @ – „Out of scope“

- (6) Likusio vairavimo laiko rodinys yra aktyvus (H mirksi), vyksta atgalinis skaičiavimas.

VDO Counter vertina veiklą @ kaip veiklą *

PASTABA

Atkreipkite dėmesį, kad vairavimo laiko ir poilsio laikotarpių apskaičiavimai VDO Counter vykty pagal Reglamentą

(EB) 561/2006, o ne pagal tuo metu galiojančios redakcijos Įgyvendinimo reglamento (ES) 2016/799 I C priedą.

Todėl čia galimi nukrypimai nuo DTCO 4.1 standartinių roдиниų.

VDO Counter – rodiniai parinkus veiklą „Poilsio laikas“

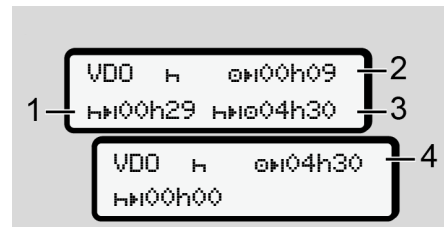

Pav. 65: Veikla H – poilsio laikas ir galimas vairavimo laikas

- (1) Likęs poilsio laikas
- (2) Likęs vairavimo laikas, jei nesilaikoma poilsio laiko (1).
- (3) Kito artimiausio vairavimo laikotarpio trukmė pasibaigus rodomam poilsio laikui (1).
- (4) Galimas vairavimo laikas po galiojančio poilsio laiko.

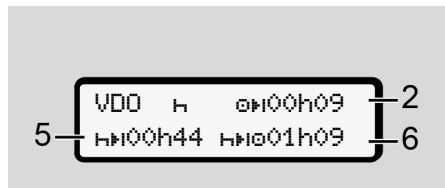

Pav. 66: Veikla H – poilsio laikas ir galimas dienos vairavimo laikas

- (5) Likęs poilsio laikas.
- (6) Dar galimo dienos vairavimo laikotarpio trukmė pasibaigus poilsio laikui (5).

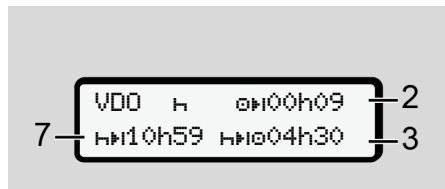

Pav. 67: Veikla H – kasdieninis poilsio laikas

- (7) Likęs dienos poilsio laikas. Jei leidžiama, padalinamas į 3 ir 9 valandas.

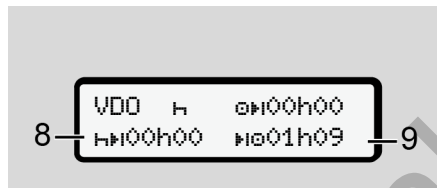

Pav. 68: Veikla H – poilsio laiko pabaiga

- (8) Pasibaigė galiojantis poilsio laikas. Rodinys 00h00 mirksi 10 sekundžių. Jei poilsio režimas tęsiamas, VDO Counter pasikeičia į kito dienos arba savaitės poilsio laikotarpio trukmę.
- (9) Kito vairavimo laiko pradžia. Situacija: Maksimalus vienos savaitės vairavimo laikas arba dviejų savaitių vairavimo laikas jau išnaudotas.

Nors buvo padaryta galiojanti pertrauka, VDO Counter atpažįsta, kad tik pasibaigus rodomam laikui galimas naujas važiavimo periodas.

VDO Counter – rodiniai parinkus veiklą „Darbo laikas“

PASTABA

Laikykites šalyje galiojančių darbo laiką reguliuojančių taisyklių.

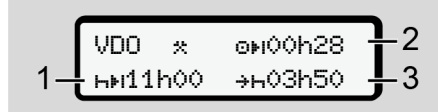

Pav. 69: Veikla * - darbo laikas, palyginti su poilsio laikotarpio

- (1) Kito kasdienio poilsio laikotarpio trukmė
- (2) Dar likęs vairavimo laikas.
- (3) Kito kasdienio poilsio laikotarpio pradžia. Ne vėliau kaip prieš pasibaigiant rodomam laikui, turi prasidėti dienos poilsio laikas.

Pastaba:

Veiklą VDO Counter vertina vairavimo laiko nutraukimo metu kaip veiklą (išskyrus kasdienio poilsio laikotarpį).

Mygtukais / galite iškviešti kitą informaciją.

VDO Counter – dienos vertės rodymas



Pav. 70: Veikla – dienos vertės

- (1) Dienos verčių rodinio ženklas
- (2) Likęs dienos vairavimo laikas
- (3) Kito kasdienio poilsio laikotarpio trukmė
- (4) Ne vėliau kaip prieš pasibaigiant rodomam laikui, turi prasidėti dienos poilsio laikas.

VDO Counter – savaitės verčių rodymas

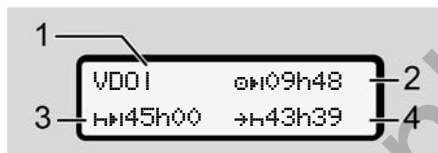

Pav. 71: Veikla – savaitės vertės

- (1) Savaitės verčių, rodomų nuo paskutinio kassavaitinio poilsio laikotarpio, ženklas.
- (2) Likęs savaitės vairavimo laikas
- (3) Kassavaitinio poilsio laikotarpio trukmė. Ne vėliau kaip po šešių dienos vairavimo laiko etapų turi sekti kassavaitinio poilsio laikotarpis.
- (4) Vėliausia prieš pasibaigiant rodomam laikui turi prasidėti kassavaitinio poilsio laikotarpis.

PASTABA

Savaitės poilsio režimo rodiniai (3) ir (4) gali būti išaktyvinami tarptautiniam keleivių pervežimui.

Jei savaitės verčių apskaičiavimas VDO Counter išaktyvintas, šios vertės nerodomos.

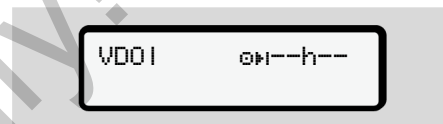

Pav. 72: Išaktyvinto apskaičiavimo rodinys

VDO Counter – būsenos rodinys

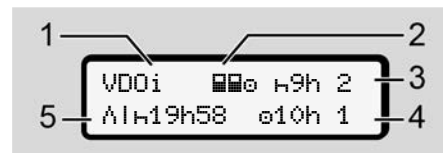

Pav. 73: VDO skaitiklis – būsenos rodinys

- (1) Būsenos rodinio ženklas.
- (2) Įgulos režimo ženklas
Rodomas, jei nuo darbo pradžios dirbama įgulos režimu. VDO Counter skaičiavimus atlieka pagal galiojančias taisykles.
- (3) Šią savaitę leidžiami dar du sutrumpintos trukmės dienos poilsio laikai (maks. 3x per savaitę).

- (4) Šią savaitę leidžiamas dar vienas pailgintas dienos vairavimo laikas maks. 10 valandų (maks. 2x per savaitę).
- (5) Sutrumpinto savaitės poilsio laiko kompensavimas
- Dėl sutrumpinto savaitės poilsio laiko reikia kompensuoti rodomą laiką; tai reikia padaryti kartu su ne trumpesne kaip 9 valandų poilsio pertrauka.

PASTABA

Sutrumpinto savaitės poilsio laiko (5) rodinys gali būti išaktyvinamas tarptautiniam keleivių pervežimui.

Jei savaitės verčių apskaičiavimas VDO Counter išaktyvintas, šios vertės nerodomos.

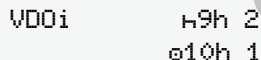

VDOi 49h 2
 010h 1

Pav. 74: Išaktyvinto apskaičiavimo rodinys

■ Antras meniu lygis – meniu funkcijos

Į antrą meniu lygį pateksite, jei paspausite pirmame lygyje **■** arba parinksite meniu punktą **įjunsti meniu**.

→ *Pirmas meniu lygis – standartinės vertės [77]*

PASTABA

Jei parinkote meniu punktą, bet per 30 sekundžių neatlikote įvesčių, DTCO 4.1 grįžta į pirmą meniu lygį.

Visos iki tol patvirtintos įvestys atmetamos.

PASTABA

Meniu funkcijas iškviešti įmanoma tik transporto priemonei stovint.

Jei jūs su transporto priemone nesate potencialiai sprogyje aplinkoje, ADR varianto valdymui reikia įjungti degimą.

► Meniu struktūra (apžvalga)

```

>Spausdinimas ■▼ 1)
vairuotojas 1
|-- 24h■▼ Diena
|-- !x■▼ Įvykis
|-- ■■▼ Veiksmai
▼
>Spausdinimas ■▼ 2)
vairuotojas 2
|-- 24h■▼ Diena
|-- !x■▼ Įvykis
|-- ■■▼ Veiksmai
▼
>Spausdinimas A▼
Automobilis
|-- 24hA▼ Diena
|-- !xA▼ Įvykis
|-- >>▼ sr. Viršij.
|-- Te▼ Techn. Duom.
|-- ■■e▼ Kortelės
|-- ■lv▼ v-diaorama
|-- ■lD▼ būklė D1/D2'

```

7

```

|-- %v v-profiliai
|-- %n n-profiliai
▼
>Ivedimas v
vairuotojas 1
|-- ●▶ šalies pradž.
|-- ■▶ šalies pab.
|-- ?v Nustatymai
|-- * Bluetooth
|-- Kita
▼
>Ivedimas v vairuotojas
2
|-- ●▶ šalies pradž.
|-- ■▶ šalies pab.
|-- ?v Nustatymai
|-- * Bluetooth
|-- Kita
▼
>Ivedimas A v
Automobilis
    
```

```

|-- OUT+ Pradžia /+OUT
Pabaia
|-- &+ Pradžia /+&
Pabaia, keltas /
traukinys
|-- v Pakrov. / Iškr.
|-- ●● Vietin. Laik.
|-- ●● Laikas (monė)
|-- $ Licenc. kodas
▼
>Rodinys ■vairuotojas 1)
1
|-- 24h■Diena
|-- !x■Ivykis
▼
>Rodinys ■D
vairuotojas 2
|-- 24h■Diena
|-- !x■Ivykis
▼
>Rodinys AD
Automobilis
|-- 24hAD Diena
    
```

```

|-- !xAD Ivykis
|-- >>D sr. Viršij.
|-- TeD Techn. Duom.
|-- ■■D Kortelės
|-- ●● Imonė
|-- A● Svoris
|-- ■■ DTCO versija
>Rodmuo Kontrolė 3)
|-- ■ Daviklio serijos 3)
numeris
* Parinktis
1) Meniu funkcijos galimos tik į kortelės
skyrelį 1 įstačius vairuotojo kortelę.
2) Meniu funkcijos galimos tik į kortelės
skyrelį 2 įstačius vairuotojo kortelę.
3) Tik esant įstatytai kontrolinei kortelei
    
```

► Menių funkcijų naršymas

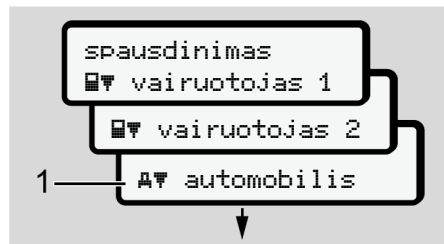

Pav. 75: Naršymas (pagrindiniame) meniu

1. Mygtukais **▲** / **▼** atversite norimą pagrindinį meniu (ankstesnio sąrašo pilki laukeliai, pavyzdžiui, transporto priemonės duomenims spausdinti **(1)**). Mirksėjimas 2-oje eilutėje **(1)** (kursyvas) rodo jums, kad yra daugiau parinkimo galimybių.

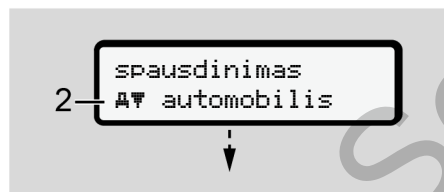

Pav. 76: Meniu punkto parinkimas

2. Paspauskite mygtuką **OK**, jei norite prieiti prie norimos funkcijos **(2)** su daugiau parinkimo galimybių.



Pav. 77: Meniu funkcijos parinkimas

Rodomas parinktas meniu punktas **(3)**, kitos galimos funkcijos mirksi 2-oje eilutėje **(4)**.

Rodinių ir meniu vaizdavimas priklauso nuo įstatytų vairuotojų kortelių į 1-ą kortelių lizdą ir 2-ą kortelių lizdą:

- Jeigu 1-ame kortelių lizde yra įstatyta vairuotojo kortelė, tada rodomas **spausdinimas vairuotojas 1**.

- Jeigu 2-ame kortelių lizde yra įstatyta vairuotojo kortelė, tada rodomas **spausdinimas vairuotojas 2**.
- Jei įstatytų vairuotojų kortelių nėra, tada rodomas **spausdinimas automobilis**.

Tai negalioja įvesties meniu.

3. Mygtukais **▲** / **▼** parinkite norimą meniu punktą, pavyzdžiui, „Dienos vertės spaudinys“ **(4)** ir patvirtinkite parinktį mygtuku **OK**.

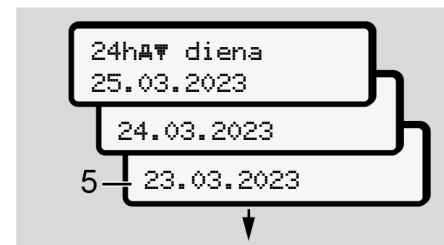

Pav. 78: Norimos dienos parinkimas

4. Mygtukais **▲** / **▼** parinkite norimą dieną ir patvirtinkite parinktį mygtuku **OK**.

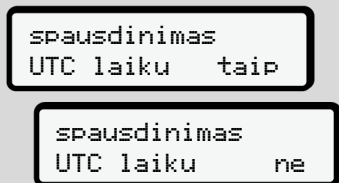

Pav. 79: Ne = spausdins vietos laiku

5. Mygtukais **▲** / **▼** parinkite norimą spausdinio tipą ir patvirtinkite parinktį mygtuku **OK**.

3 sekundes DTCO 4.1 siunčia pranešimą, kad pradėtas spausdinimas. Jūs galite nutraukti spausdinimą.

➔ *Spausdinimo nutraukimas* [P 120]

Po to rodomas paskutinis parinktas meniu punktas.

6. Kiti veiksmai:

- Mygtukais **▲** / **▼** parinkite kitą spaudinį.
- Mygtuku **ESC** grįšite į artimiausią aukštesnį meniu lygį.

► Meniu prieigos užraktas

Pagal reglamentus prieiga prie išsaugotų duomenų reguliuojama per prieigos teises ir įgyvendinama atitinkamomis tachografo kortelėmis.

Rodinio be prieigos teisės pavyzdys



Pav. 80: Be prieigos teisės

Rodomi ne visi laukiami duomenys. Asmens duomenys iš viso nerodomi arba rodoma tik jų dalis.

► Meniu funkcijų išjungimas

Automatiškai

Meniu automatiškai išjungiamas šiose situacijose:

- Įstačius tachografo kortelę ar pareikalavus jos.
- Po 1 minutės neveikimo.
- Nuo važiavimo pradžios

Rankiniu būdu

1. Paspauskite mygtuką **ESC**.

- Baigiama pradėta parinktis arba įvestis.
- Vėl rodomas kitas aukštesnis parinkimo lygis.
- Rodoma ši užklausa:

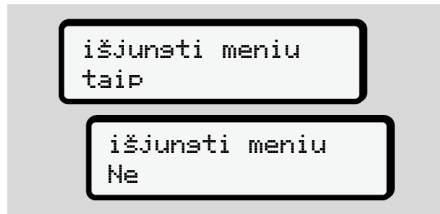

Pav. 81: Meniu funkcijos išjungimas

- Mygtukais **■** / **▼** parinkite **Taip** ir patvirtinkite mygtuku **OK**.
Arba apeikite užklausą mygtuku **ESC**.
Ekrane vėl rodomas standartinis rodinys (a).

► Meniu punktas Spaudinys, 1-asis vairuotojas / 2-asis vairuotojas

Parinę šį meniu, punktą galite atspausdinti įstatytos vairuotojo kortelės duomenis.

Pastaba:

- Su abiem vairuotojų kortelėmis eiga identiška.
- Kiekvieną kartą prieš spausdindami, galite parinkti norimą spaudinio tipą.



Pav. 82: Ne = spaudinys vietos laiku

Dienos vertės spausdinimas

PASTABA

Jei įmanoma, dienos spaudinį parenkite rytais. Taip užtikrinsite, kad paskiausia registruota praėjusios dienos veikla bus spaudinyje.

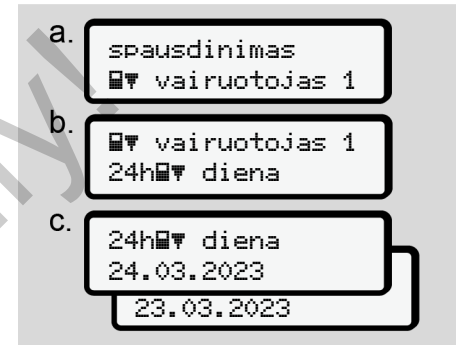

Pav. 83: Meniu seka „Spaudinys“ – „1-ojo vairuotojo dienos vertė“

Priklausomai nuo parinktųjų spausdinamos visos parinktos dienos veiklos.

→ *Spaudiniai (pavyzdys)* [123]

Ivykių spausdinimas

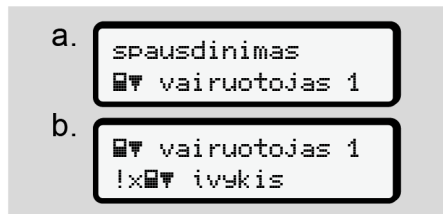

Pav. 84: Meniu seka Spaudinys – Ivykiai

Priklausomai nuo parinktės, spausdinami išsaugoti arba dar aktyvūs įvykiai ir triktys.

→ *Techniniai duomenys* [▶ 128]

Veiklų spausdinimas



Pav. 85: Meniu seka Spaudinys – Veiklos

Nuo parinktos dienos spausdinamos visos veiklos, atliktos per paskutines 7 kalendorines dienas.

→ *Vairuotojo veiklos* [▶ 129]

► Meniu punktas „Spaudinys, transporto priemonė“

Parinę šį meniu punktą galite atspausdinti transporto priemonės duomenis iš atminties.

Parinkite norimą funkciją (aprašyta toliau).

Po to klausiamas norimas laikas.



Pav. 86: Ne = spaudinys vietos laiku

Dienos vertės spausdinimas

PASTABA

Jei įmanoma, dienos spaudinį parenkite rytais. Taip užtikrinsite, kad paskiausia registruota praėjusios dienos veikla bus spaudinyje.

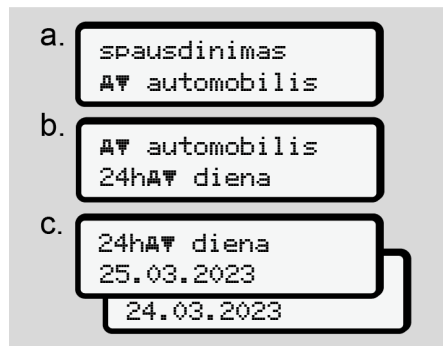

Pav. 87: Meniu seka Spaudinys – 1-ojo vairuotojo ir 2-ojo vairuotojo dienos vertė

Priklausomai nuo parinkties spausdinamos visos vairuotojų veiklos chronologine seka atskirai 1-ajam vairuotojui / 2-ajam vairuotojui.
→ *Transporto priemonės* [125]

Įvykių spausdinimas (transporto priemonė)

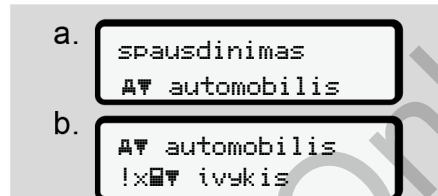

Pav. 88: Meniu seka Spaudinys – Įvykiai, transporto priemonė

Priklausomai nuo parinkties, spausdinami išsaugoti arba dar aktyvūs įvykiai ir triktys.
→ *Transporto priemonės įvykiai / triktys* [127]

Greičio viršijimų spausdinimas

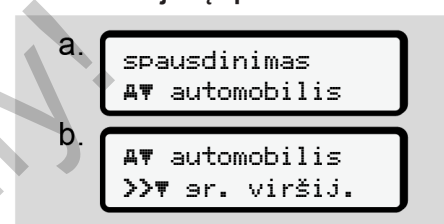

Pav. 89: Meniu seka Spaudinys – Greičio viršijimas

Priklausomai nuo parinkties spausdinami DTCO 4.1 nustatytos greičio vertės viršijimai.
→ *Greičio viršijimai* [128]

Techninių duomenų spausdinimas

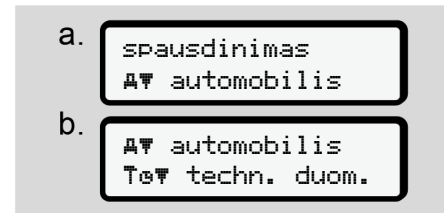

Pav. 90: Meniu seka Spaudinys – Techniniai duomenys

7

Priklausomai nuo parinkties spausdinami transporto priemonės identifikacijos, daviklio identifikacijos ir kalibravimo duomenys.

➔ *Techniniai duomenys* [128]

Istatytų tachografo kortelių informacijos spausdinimas

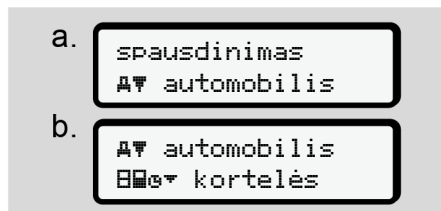

Pav. 91: Meniu seka Spaudinys – Tachografo kortelių informacija

Spausdinami visų įstatytų tachografo kortelių duomenys.

➔ *Istatytos tachografo kortelės* [130]

v diagramos spausdinimas



Pav. 92: Meniu seka Spaudinys – v diagrama

Atspausdinama greičio kreivė nuo pasirinktos dienos.

➔ *v diagrama* [129]

Būsenos D1/D2 spausdinimas (parinktis)

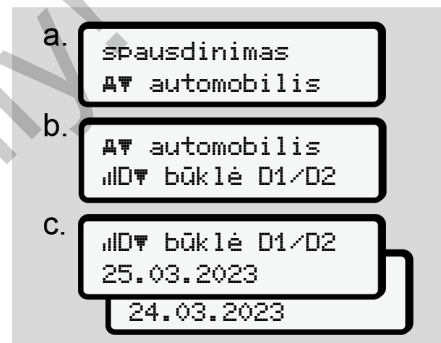

Pav. 93: Meniu seka Spaudinys – Būsena D1/D2

Nuo parinktos dienos spausdinamos paskutinių 7 kalendorinių dienų būsenos įvestys.

➔ *Būsena D1/D2 diagrama (parinktis)* [129]

Greičio profilių spausdinimas (parinktis)

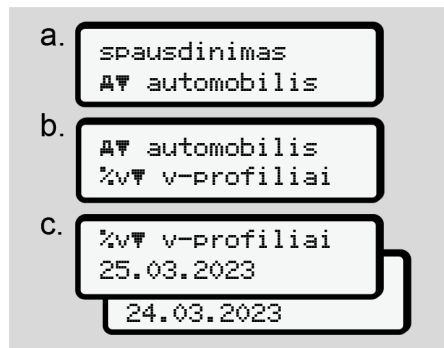

Pav. 94: Meniu seka Spaudinys – Greičio profilis

Priklausomai nuo parinkties spausdinamas važiavimo greičio profilis.

➔ *Greičio profiliai (parinktis) [130]*

Sūkių dažnio profilių spausdinimas (parinktis)



Pav. 95: Meniu seka Spaudinys – Sūkių dažnio profilis

Priklausomai nuo parinkties spausdinamas variklio sūkių skaičiaus profilis.

➔ *Sūkių dažnio profiliai (parinktis) [130]*

► Meniu punktas „Įvestis, 1-asis vairuotojas / 2-asis vairuotojas

Šalies įvedimas

Įstatant arba išimant vairuotojo kortelę, papildomai prie šalies įvesties, šalies įvestis galima atlikti ir šiame meniu punkte.

PASTABA

Pagal reglamentą 1-asis vairuotojas ir 2-asis vairuotojas privalo atitinkamai į tachografą įvesti šalį, kurioje pradeda arba baigia pamainą.

Pastaba:

- Su abiem vairuotojais eiga identiška.

Pradžia, šalis

Palaiapsnui parinkite nurodytas funkcijas.

7

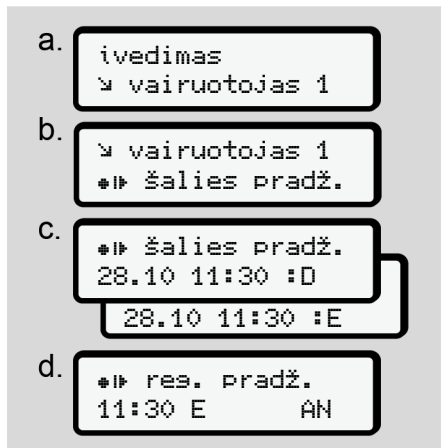

Pav. 96: Meniu seka įvestis – Pradžia, šalis

PASTABA

Remiantis Jūsų buvimo vieta, parenkant šalį DTCO 4.1 siūlo šalių sąrašą, iš kurio galite pasirinkti.

Šiam pirminiam parinkimui nesiūlomos ES nepriklausančios šalys, išskyrus pavienes šalis.

Jei parinksite šalį „Ispanija“, automatiškai būsite raginami įvesti regioną (d žingsnis).

Pabaiga, šalis

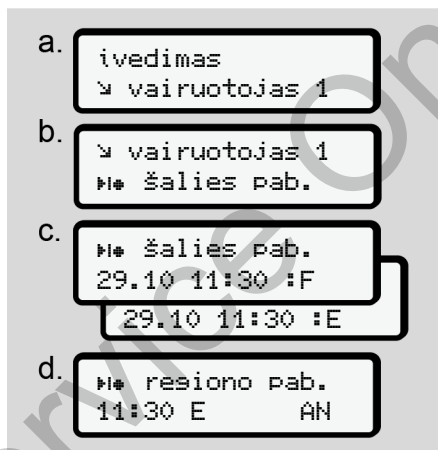

Pav. 97: Meniu seka įvestis – Pabaiga, šalis

Jei parinksite šalį „Ispanija“, automatiškai būsite raginami įvesti regioną (d žingsnis).

Nustatymai

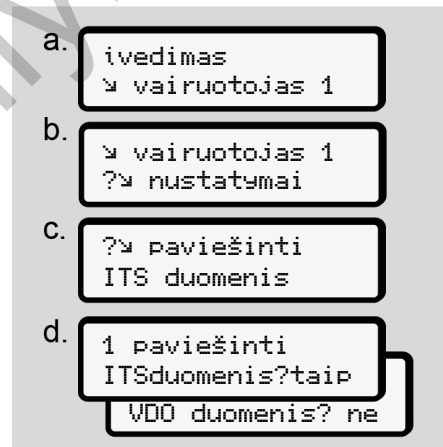

Asmens duomenų ITS nustatymų keitimas



Pav. 98: Meniu seka įvestis – Asmens duomenys

➔ Vairuotojo kortelės įstatymas pirmą kartą [▶ 66].

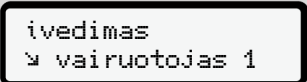
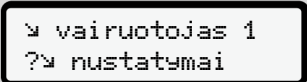
Asmens duomenų VDO nustatymų keitimas

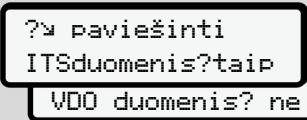
- a. 
- b. 
- c. 
- d. 

Pav. 99: Meniu seka įvestis – Specialūs asmens duomenys

→ Vairuotojo kortelės įstatymas pirmą kartą [▶ 66].

Mano įmonė

Šiame meniu jūs galite įvesti šalį, kurioje yra jūsų įmonės buveinė.

„Bluetooth“ aktyvinimas / išaktyvinimas

Šiame meniu jūs įjungiate arba išjungiate „Bluetooth“.

1. Savo išoriniame prietaise įjunkite „Bluetooth“.
2. DTCO nueikite į meniu „ Bluetooth“.



Pav. 100: Vairuotojas1 – „Bluetooth“

3. Paspauskite mygtuką .
- ⇒ Ekrane rodomas:



Pav. 101: „Bluetooth“ poravimas

4. Paspauskite mygtuką .
- ⇒ Ekrane rodomas:

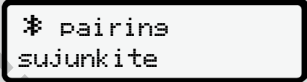

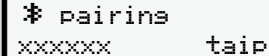

Pav. 102: Užklausa „Bluetooth“ sujungimas

5. Dabar DTCO rodomas jūsų išorinio prietaiso „Bluetooth“ meniu.
6. Išoriniame prietaise susiekite DTCO (priklausomai nuo išorinio prietaiso).
7. Išoriniame prietaise ir DTCO rodomas iš 6 skaitmenų susidedantis PIN kodas. Abu PIN kodai turi sutapti.



Pav. 103: Poravimo patvirtinimas

8. Išoriniame prietaise patvirtinkite „susieti“ (priklausomai nuo išorinio prietaiso).
9. Patvirtinkite susiejimą su DTCO mygtuko  paspaudimu.
10. Baikite susiejimą mygtuko  paspaudimu.

7

11. Susiejimas sėkmingai baigtas.



ivedimas
išsauseotas

Pav. 104: Išsaugojimo patvirtinimas

12. Standartiniame rodinyje viršutinėje eilutėje dabar rodomas „“ →
Rodiniai [▶ 42].

PASTABA

Išėmus vairuotojo kortelę, „Bluetooth“ automatiškai išaktyvinamas. Iš naujo įstačius vairuotojo kortelę, „Bluetooth“ vėl automatiškai suaktyvinamas.

PASTABA

Jei naudojamas nuotolinis valdymas, naudotojas atsako už įstatymu numatytą duomenų išsamumą ir įvesčių teisingumą bei pripažįsta tai, naudodamas nuotolinį valdymą.

Nuotolinio valdymo naudojimas nėra įstatyminės tachografų sistemos dalis. Jis naudojamas savo atsakomybe.

Laikotarpiu, kai buvo naudotas nuotolinis valdymas, gali būti atspausdinami ir rodomi.

→ *Transporto priemonės* [▶ 125]

Kita

Šiame ekrane galite atlikti naudotojui specifinius įrašus.

► Meniu punktas „Įvestis, transporto priemonė“

„OUT“ pradžios / pabaigos įvedimas

Jei jūs transporto priemone važiuojate už Reglamento galiojimo srities ribų, galite šiame meniu nustatyti funkciją „Out of scope“ ir prirėikus vėl baigti.

Tokie važiavimai gali būti už galiojimo srities ribų:

- Važiavimas ne viešais keliais.
- Važiavimas ne AETR valstybėse.
- Važiavimas, kai dėl bendro transporto priemonės svorio DTCO 4.1 naudoti nereikalaujama.

Palapsniui parinkite nurodytas funkcijas.

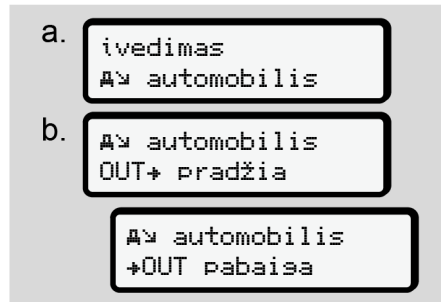

Pav. 105: Meniu seka įvestis – „Out“ pradžia / pabaiga

PASTABA

Nustatymas „**Out of scope**“ bus automatiškai baigtas, jei išimsite arba įstatysite vairuotojo kortelę.

Keltas / traukinys: Pradžios / pabaigos įvedimas

Įveskite transporto priemonės buvimą ant kelto arba traukinio, kai po pakrovimo pasieksite savo darbo vietą.

PASTABA

Pagal tuo metu galiojančios redakcijos Reglamento (ES)2016/799, I C priedą, įrašymas **Keltas / traukinys** turi būti pradedamas prieš išjungiant transporto priemonės variklį ant kelto / traukinio.

1. Parinkite šiuos meniu punktus:

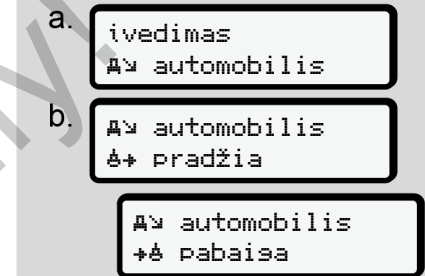

Pav. 106: Meniu seka įvestis – Keltas / traukinys

2. Nustatykite buvimą kelte / traukinyje pradžią arba pabaigą.

Įrašymas **Keltas / traukinys** baigiamas, kai jis išjungiamas per meniu arba išimama vairuotojo kortelė.

PASTABA

Jei ant kelto / traukinio išimama ir vėl įstatoma kortelė, reikia vėl nustatyti įvestį **Keltas / traukinys**.

7

Pakrovimas / Iškrovimas

Šiame meniu DTCO 4.1 išsaugo pakrovimo ir iškrovimo operacijų paros laiką ir vietą.



Pav. 107: Meniu seka Pakrovimas/Iškrovimas

Mygtukais **▲** / **▼** jūs galite pasirinkti krovos operaciją:

- **▲ Pakrovimas**
- **▼ Iškrovimas**
- **▲ Pakrovimas/Iškrovimas**

Įvestį užbaikite patvirtindami mygtuku **OK**.

Vietos laiko nustatymas

PASTABA

Prieš atlikdami pakeitimus, pirmiausia susipažinkite su skyriumi „Laiko zonos“.
→ Laiko zonos [31]

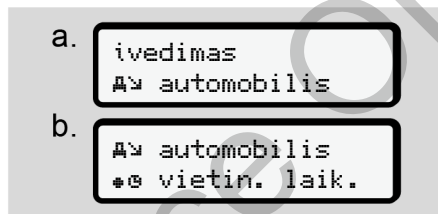

Pav. 108: Meniu seka Įvestis – Vietos laikas

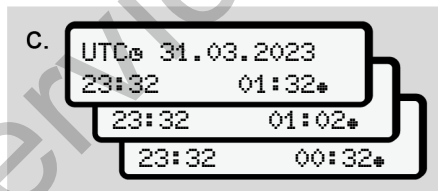

Pav. 109: Meniu seka Įvestis – Vietos laiko įvedimas

Standartiniam rodimui galite laiko duomenis priderinti prie vietos laiko zonos bei vasaros laiko pradžios arba pabaigos.

Tai atliekama ± 30 minučių žingsniais.

PASTABA

Laikykites savo šalyje galiojančių įstatyminių nuostatų.

Įmonės vietos laiko nustatymas

Paprastesniam darbo laikų apskaičiavimui DTCO 4.1 yra darbo valandų skaitiklis, veikiantis įmonės vietos laiku.

Šią informaciją galima iškviešti per priekinę sąsają.

1. Parinkite šiuos meniu punktus:



Pav. 110: Meniu seka įvestis – Vietinis laikas

2. Įveskite b žingsnyje datą ir įmonės buveinės laiką bei skirtumą nuo UTC laiko.

Papildomų funkcijų aktyvinimas

Jūs galite DTCO 4.1 suaktyvinti papildomas funkcijas, įvedę licencijos kodą.



Pav. 111: Meniu seka įvestis – Licencijos kodas

PASTABA

Jei jau buvo įvestas licencijos kodas, jis rodomas visas ir jo nebegalima pakeisti.

Tokiu atveju papildomos funkcijos jau yra atblokuotos.

PASTABA

Licencijos kodą galima įsigyti per „VDO Online Shop“.

► Meniu punktas „Rodinys: 1-asis vairuotojas / 2-asis vairuotojas“

Parinę šį meniu punktą galite peržiūrėti įstatytos vairuotojo kortelės duomenis.

PASTABA

Palyginti su spaudiniu, ekrane duomenys rodomi kiek kitaip: viena spaudinio eilutė (24 ženklų) čia padalinama į dvi eilutes.

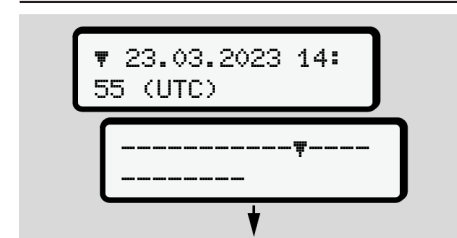

Pav. 112: Duomenų rodinio pavyzdys

7

Jei jūs naršydami informaciją mygtukais **↵/↵** grįšite atgal, galėsite iškviešti tik apie 20 ankstesnių spausdinio eilučių.

Mygtuku **⏏** išjunkite rodinį.

Pastaba:

- Funkcijų iškvietimas duomenų rodimui yra toks pat, kaip duomenų spausdinimo. Todėl jis toliau nebeaprašomas.
- Taip pat yra galimybė kiekvieną norimą rodinį iškviešti vietos laiku.



Pav. 113: Ne = spausdinys vietos laiku

- Palaipsniui parinkite galimus rodimus 1-ajam vairuotojui arba 2-ajam vairuotojui.

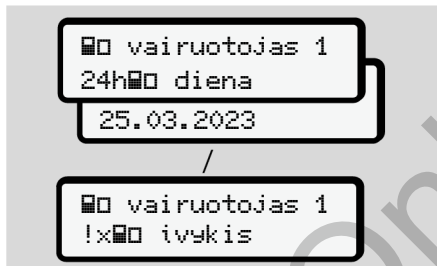

Pav. 114: Meniu seka „Rodinys 1-ajam vairuotojui“

Naršydami galite peržiūrėti visas parinktos dienos veiklas arba visus išsaugotus arba dar aktyvius įvykius ir triktis.

► **Meniu punktas „Rodinys: transporto priemonė“**

Parinkę šį meniu punktą galite peržiūrėti atminties duomenis.

PASTABA

Palyginti su spausdiniu, ekrane duomenys rodomi kiek kitaip: viena spausdinio eilutė (24 ženklų) čia padalinama į dvi eilutes.

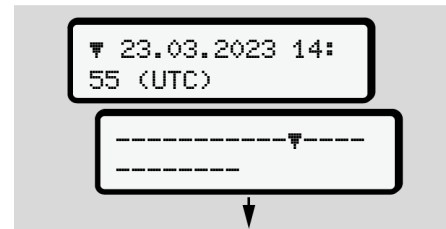

Pav. 115: Duomenų rodinio pavyzdys

Jei jūs naršydami informaciją mygtukais **↵/↵** grįšite atgal, galėsite iškviešti tik apie 20 ankstesnių spausdinio eilučių.

Mygtuku **⏏** išjunkite rodinį.

Pastaba:

- Funkcijų iškvietimas duomenų rodiniai yra toks pat, kaip duomenų spausdinimo. Todėl jis toliau nebeaprašomas.
- Taip pat yra galimybė kiekvieną norimą rodinį iškviešti vietoj laiku.

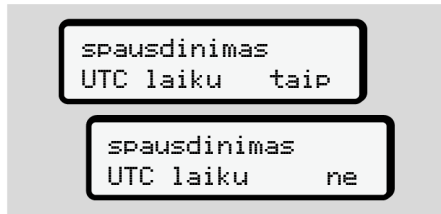

Pav. 116: Ne – Rodinys vietoj laiku

Palapsniui parinkite nurodytas funkcijas:

- Rodyti visas vairuotojo veiklas chronologine tvarka.
- Rodyti visus įrašytus į atmintį arba dar aktyvius įvykius ir triktis.
- Rodyti nustatytos greičio vertės viršijimus.

- Rodyti duomenis apie transporto priemonės, daviklio identifikaciją ir kalibravimą.
- Iki šiol įstatytų tachografo kortelių duomenų rodymas.
- Rodyti užsiregistravusios įmonės kortelės numerį. Jei neįregistruota jokia įmonė, parodoma ----.
- Esamo transporto priemonės svorio rodymas. (Reikalinga „Onboard Weight System“)
- DTCO versijos ir programinės įrangos versijos rodymas.

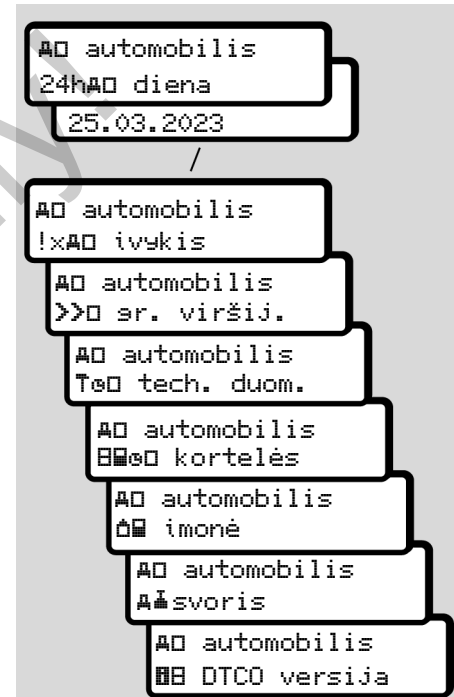

Pav. 117: Meniu seka „Rodinys transporto priemonėi“

Pranešimai

Pranešimų reikšmė

Specialūs pranešimai

Galimų įvykių apžvalga

Galimų trikčių apžvalga

Įspėjimai apie vairavimo laiką

Galimų valdymo nurodymų apžvalga

Service Only!

Pranešimai

■ Pranešimų reikšmė

Komponentų, prietaiso ar valdymo klaidos iš karto rodomos ekrane kaip pranešimas.

Yra šie požymiai:

!	Įvykis
×	Triktis
⚠	Įspėjimas apie vairavimo laiką
⚡	Valdymo nurodymas

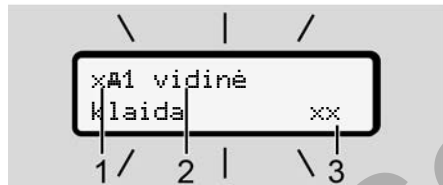

Pav. 118: Pranešimo rodinys (periodiškai mirksi)

- (1) Piktogramų kombinacija, gali būti kartu su kortelių lizdo numeriu
- (2) Pranešimo tekstas
- (3) Klaidos kodas

⚠ ĮSPĖJIMAS

Dėmesio atitraukimas dėl prietaiso pranešimų

Kyla dėmesio atitraukimo pavojus, kai važiuojant ekrane rodomi pranešimai arba automatiškai išmetama kortelė.

- Nekreipkite dėmesio į pranešimus ir susikaupe sekite eismo sąlygas.

PASTABA

Prie pranešimų, susijusių su tachografo kortele, yra rodoma piktograma ir atitinkamo kortelės lizdo numeris.

▶ Pranešimų ypatybės

Įvykiai, triktys

- Kai rodomi įvykiai arba triktys, ekrano foninis apšvietimas mirksi apie 30 sekundžių. Priežastis rodoma su piktograma, pranešimo tekstu ir klaidos kodu.
- Šį pranešimą turite patvirtinti mygtuku **OK**.
- DTCO 4.1 išsaugo (pagal Reglamento nuostatas dėl duomenų išsaugojimo) įvykį arba triktį atmintyje ir vairuotojo kortelėje. Pasirinkus atitinkamą meniu funkciją, galima šiuos duomenis rodyti arba atspausdinti.

PASTABA

Jei nuolat kartojasi tas pats įvykis, nedelsdami kreipkitės į įgaliotas specializuotas dirbtuves.

PASTABA**Veiksmai sutrikus veikimui**

Sutrikus tachografo veikimui, jūs, kaip vairuotojas, privalote, tachografo netinkamai įrašytus arba atspausdintus veiklos duomenis užrašyti ant atskiro lapo arba ant spaudinio kitos pusės.

→ *Veiklų įrašymas ranka [► 58]*

Įspėjimai apie vairavimo laiką

- Pranešimas **Įspėjimas apie vairavimo laiką** įspėja vairuotoją apie vairavimo laiko viršijimą.
- Šis pranešimas rodomas su mirksinčiu foniniu apšvietimu ir turi būti patvirtintas mygtuku **OK**.

Valdymo nurodymai

Valdymo nurodymai rodomi ekrane **be** mirksinčio foninio apšvietimo ir automatiškai dingsta (iki pavienių pranešimų) po 3 arba 30 sekundžių.

DTCO 4.1 tinkantys indikaciniai prietaisai

Jei transporto priemonėje yra įmontuotas indikacinis prietaisas, kuris gali komunikuoti su DTCO 4.1, funkcijų kontrolės įtaisas **I** nurodo DTCO 4.1 pranešimus.

PASTABA

Išsami informacija pateikta jūsų transporto priemonės naudojimo instrukcijoje.

► Pranešimų patvirtinimas

1. Paspauskite mygtuką **OK**. Taip patvirtinsite pranešimą ir užges foninis apšvietimas.
2. Dar kartą paspauskite mygtuką **OK**. Taip dings pranešimas ir vėl bus rodomas prieš tai nustatytas standartinis rodinys.

Pastabos:

Valdymo nurodymas išjungiamas jau po pirmojo patvirtinimo mygtuku **OK**. Jei yra keletas pranešimų, turite patvirtinti juos vieną po kito.

■ Specialūs pranešimai

▶ Gamyklinė būklė

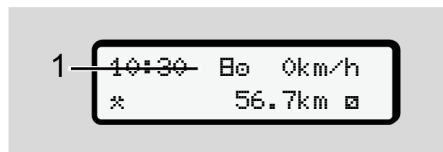

Pav. 119: Standartinis rodinys – Gamyklinė būklė

Jei DTCO 4.1 dar nesuaktyvintas kaip kontrolės prietaisas, tada rodoma „Gamyklinė būklė“, simbolis **1**.

DTCO 4.1 priima tik dirbtuvių kortelę.

PASTABA

Paveskite įgaliotose specializuotose dirbtuvėse tinkamai pradėti naudoti DTCO 4.1.

▶ OUT (už galiojimo srities ribų)

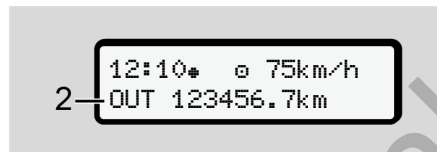

Pav. 120: Standartinis rodinys – „Out of scope“

Jei transporto priemonė važiuoja ne Reglamento galiojimo srityje, rodomas simbolis **OUT (2)**.

→ *Pavadinimai* [▶ 10]

Šią funkciją galite nustatyti per meniu.

→ „OUT“ pradžios / pabaigos įvedimas [▶ 96]

Paspaudę bet kurį meniu mygtuką, galite įjungti kitą rodinį.

▶ Keltas / traukinys

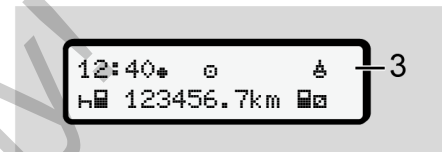

Pav. 121: Standartinis rodinys – Keltas / traukinys

Jei šviečia simbolis **3**, transporto priemonė yra kelte arba traukinyje.

Šią funkciją galite nustatyti per meniu.

→ *Keltas / traukinys: Pradžios / pabaigos įvedimas* [▶ 97].

PASTABA

Įsitikinkite, kad ši funkcija ir jūsų dabartinė veikla būtų įjungta prieš transporto priemonės pakrovimą gabenti.

Paspaudę bet kurį meniu mygtuką, galite įjungti kitą rodinį.

8

■ Galimų įvykių apžvalga

Pranešimas	Galimos priežastys	Priemonė
!0 Sausos pažeidimas	Klaida duomenų atmintyje; duomenų saugumas DTCO 4.1 nebeužtikrinamas. Daviklio duomenys yra nebepatikimi. DTCO 4.1 korpusas buvo neautorizuotai atidarytas.	Patvirtinkite pranešimą.
!01 Sausos pažeidimas	Kortelių fiksatoriaus gedimas arba defektas. DTCO 4.1 nebeatpažįsta prieš tai tinkamai įstatytos tachografo kortelės. Tachografo kortelė neidentiška ar netikra arba tachografo kortelėje įrašyti duomenys yra nepatikimi.	Patvirtinkite pranešimą. Jei DTCO 4.1 nustato saugos pažeidimus, dėl kurių nebeužtikrinamas tachografo kortelėje esančių duomenų tikslumas, tachografo kortelė – net ir važiavimo metu – automatiškai išmetama. Dar kartą įstatykite tachografo kortelę arba paveskite ją patikrinti.
!+ Nutrūkęs srovės tiekimas	Įtampa buvo atjungta arba DTCO 4.1 / daviklio maitinimo įtampa buvo per maža arba per didelė. Šis pranešimas taip pat gali būti rodomas ir užvedant variklį.	Patvirtinkite pranešimą.
!N Daviklio triktis	Ryšys su davikliu sutrikęs. Šis pranešimas rodomas ir atnaujinus elektros energijos tiekimą.	Patvirtinkite pranešimą.
!AN Judėjimo konfliktas	Nesuderintas transporto priemonės judėjimo įvertinimas tarp daviklio ir nepriklausomo signalo šaltinio. Pakrovimo metu galimai nebuvo nustatyta ši funkcija (keltas / traukinys).	Patvirtinkite pranešimą. Suraskite įgaliotas specializuotas dirbtuves.

Pranešimas	Galimos priežastys	Priemonė
!# Nėra GNSS	Nėra padėties duomenų per tris valandas sumuotą vairavimo laiką.	Patvirtinkite pranešimą.
!@ Laiko konfliktas	Tarp vidinio DTCO 4.1 laikrodžio laiko ir laiko informacijos iš GNSS signalo yra didesnis nei vienos minutės skirtumas.	Patvirtinkite pranešimą.
!Y DSRC ryšio triktis	Tarp DTCO 4.1 ir išorinio DSRC-CAN modulio įvyko ryšio klaida.	Patvirtinkite pranešimą. Jei ji pasikartotų kelis kartus, suraskite įgaliotas specializuotas dirbtuves.
!o Važiavimas be galiojančios kortelės	Pradėta važiuoti į 1-ą kortelių lizdą neįstačius vairuotojo kortelės arba įstačius negaliojančią vairuotojo kortelę. Pranešimas taip pat rodomas, kai įstačius kortelę prieš pradėdant važiuoti arba važiuojant nustatoma neleidžiama kortelių kombinacija.	Patvirtinkite pranešimą. Sustabdykite transporto priemonę ir įstatykite galiojančią kortelę. Jei reikia, išimkite iš DTCO 4.1 įstatytą įmonės kortelę / kontrolės kortelę.
!o1 Įdėjimas važiuojant	Vairuotojo kortelė buvo įstatyta jau pradėjus važiuoti.	Patvirtinkite pranešimą.
!oo1 Laiko dubliavimas	Nustatytas šio tachografo UTC laikas atsilieka nuo ankstesnio tachografo UTC laiko. Susidaro neigiamas laiko skirtumas.	Patvirtinkite pranešimą. Išsiaiškinkite, kuris tachografas rodo neteisingą UTC laiką ir pasirūpinkite, kad įgaliotos specializuotos dirbtuvės patikrintų tachografą ir koreguotų laiką.
!o1 Nesaliojanti kortelė	Baigėsi tachografo kortelės galiojimo laikas, kortelė dar negalioja arba nepatvirtintas jos autentiškumas. Įstatyta vairuotojo kortelė, kuri pasikeitus dienai nebegalioja, sustojus transporto priemonei automatiškai be pareikalavimo, įrašius duomenis, išmetama.	Patvirtinkite pranešimą. Patikrinkite tachografo kortelę ir dar kartą ją įstatykite.

8

Pranešimas	Galimos priežastys	Priemonė
001 Nesalios po dienu	Netrukus pasibaigs tachografo kortelės galiojimas.	Patvirtinkite pranešimą. Tachografo kortelės keitimas.
!00 Kortelių konfliktas	Į DTCO 4.1 draudžiama įstatyti abi tachografo korteles vienu metu. Pavyzdžiui, įmonės kortelė buvo įstatyta kartu su kontrolės kortele.	Patvirtinkite pranešimą. Iš kortelių lizdo išimkite atitinkamą tachografo kortelę.
!0A1 Kortelė neuždaryta	Iš paskutinio tachografo vairuotojo kortelė buvo netinkamai išimta. Todėl į ją nebuvo įrašyti su vairuotoju susiję duomenys.	Patvirtinkite pranešimą.
>> Per didelis greitis	Didžiausias nustatytas leidžiamas greitis buvo viršytas ilgiau nei 60 sekundžių.	Patvirtinkite pranešimą. Sumažinkite greitį.
0A Kalibravimas po dienu	Reikia atlikti reguliarią patikrą. Likus 28 dienoms rodomas pranešimas.	Patvirtinkite pranešimą. Prieš pasibaigiant terminui, susitarkite su dirbtuvėmis dėl priėmimo.
0071 Atsisiuntimas po dienu	Reikalingas kitos kortelės atsisiuntimas. Likus 14 dienų rodomas pranešimas.	Tachografo kortelės atsisiuntimas.
! prasto režimo pabaiga po	Baigiasi DTCO 4.1 sertifikato galiojimas. Likus 92 dienoms, išimant kortelę, rodomas pranešimas Pranešimo laikotarpį galima nustatyti naudojant darbdavio kortelę ir kontrolės įrenginį arba programėlę.	Prieš pasibaigiant terminui, susitarkite su dirbtuvėmis dėl DTCO 4.1 keitimo.
!Y? GNSS anomalija	Manipuliacijos arba išorinis poveikis.	Patikrinkite, kokios galimos manipuliacijos priežastys. Patikrinkite GNSS veikimą.

■ Galimų trikčių apžvalga

Pranešimas	Galima priežastis	Priemonė
xA Prietaiso triktis	Rimta DTCO 4.1 triktis, kurios priežastys gali būti: Netikėta programos arba apdorojimo laiko klaida.	Patvirtinkite pranešimą.
	Užblokuoti mygtukų elementai arba ilgiau laikyti paspausti kartu.	Patikrinkite mygtukų funkcijas.
	Ryšio su išoriniais prietaisais triktis.	Įgaliotose specializuotose dirbtuvėse paveskite patikrinti išorinių prietaisų jungiamuosius laidus ir veikimą.
	Ryšio su indikaciniu prietaisu triktis.	Įgaliotose specializuotose dirbtuvėse paveskite patikrinti indikacinio prietaiso jungiamuosius laidus ir veikimą.
	Impulsų išeities triktis.	Įgaliotose specializuotose dirbtuvėse paveskite patikrinti prijungto valdymo įrenginio jungiamuosius laidus ir veikimą.
xA1 Prietaiso triktis	Kortelės mechanikos triktis, pavyzdžiui, kortelės fiksatorius neuždarytas.	Išimkite tachografo kortelę ir dar kartą ją įstatykite.
xA Laikrodžio triktis	DTCO 4.1 ekrane rodomas UTC laikas tikėtina klaidingas arba netinkamas. Siekiant išvengti duomenų nesuderinamumo, naujai įstatytos vairuotojo / įmonės kortelės nepriimamos.	Patvirtinkite pranešimą.
xT Spausdintuvo triktis	Nutrūko spausdintuvo maitinimas arba nustatytas spausdinimo galvutės temperatūros jutiklio gedimas.	Patvirtinkite pranešimą. Pakartokite veiksmus, prieš tai pabandę išjungti / įjungti degimą.

8

Pranešimas	Galima priežastis	Priemonė
xF Triktis atsisieniūnčiant duomenis	Triktis perkeliant duomenis į išorinį prietaisą.	Patvirtinkite pranešimą. Pakartokite duomenų atsisieniūnimą. Įgaliosose specializuotose dirbtuvėse paveskite patikrinti jungiamuosius laidus (pvz., pažeistas kontaktas) arba išorinį prietaisą.
xM Daviklio triktis	Po savidiagnostikos daviklis signalizuoja apie triktį.	Patvirtinkite pranešimą.
xM1 Kortelės triktis	Tachografo skaitymo / aprašymo metu įvyko ryšio triktis, pvz., dėl nešvarių kontaktų. Galimai ne visi duomenys gali būti įrašyti į vairuotojo kortelę.	Patvirtinkite pranešimą. Nuvalykite tachografo kortelės kontaktus ir dar kartą ją įstatykite.
xM2 Kortelės triktis		
xN Vidinė GNSS triktis	GNSS įrangoje įvyko klaida: <ul style="list-style-type: none"> Vidinė prietaiso klaida: Išorinės GNSS antenos (parinktis) trumpasis sujungimas. Nėra jungties su išorine GNSS antena (parinktis) 	Patvirtinkite pranešimą. Suraskite įgaliotas specializuotas dirbtuves.

Pranešimas	Galima priežastis	Priemonė
x# Vidinė DSRC triktis	Įvyko vidinė DSRC modulio klaida. Įvyko išorinės antenos klaida arba ji neprijungta.	Patvirtinkite pranešimą. Įgaliotose specializuotose dirbtuvėse paveskite patikrinti DCRC modulį, jungiamuosius laidus ir išorinės antenos veikimą.

■ Įspėjimai apie vairavimo laiką

Pranešimas	Reikšmė	Priemonė
!01 Pertrauka! 1004h15 1100h15	Padarykite pertrauką. Šis pranešimas rodomas, kai vairavimo laikas be sustojimo yra 04:15 val.	Patvirtinkite pranešimą. Netrukus suplanuokite pertrauką.
!01 Pertrauka! 1004h30 1100h15	Viršytas vairavimo laikas. Šis pranešimas rodomas, kai vairavimo laikas be sustojimo siekia 04:30 val.	Patvirtinkite pranešimą. Padarykite pertrauką.
!01 Vairavimo laikas 24h 03h15	Baigėsi arba greitai baigsis dienos (24h), savaitės (I) arba dviejų savaitių (II) vairavimo laikas. Išankstinio įspėjimo laiką galima konfigūruoti.	Patvirtinkite pranešimą. Baikite savo vairavimo laiką ir ilsėkitės privalomą poilsio laikotarpį.
!01 Pertrauka po →h01h45	Pasiektas arba greitai bus pasiektas laikas kitam kasdienio arba kassavaitinio poilsio laikotarpiui pradėti. Išankstinio įspėjimo laiką galima konfigūruoti.	Patvirtinkite pranešimą. Laiku suplanuokite savo kitą pertrauką.
!x1 Darbo laikas 24h 09h30	Baigėsi arba greitai baigsis dienos (24h) arba savaitės (I) darbo laikas. Išankstinio įspėjimo laiką galima konfigūruoti.	Patvirtinkite pranešimą. Baikite savo vairavimo laiką ir ilsėkitės privalomą poilsio laikotarpį.

8

Pranešimas	Reikšmė	Priemonė
Mx1 Darbo laikas * 04h15	Baigėsi arba greitai baigsis galimas nutraukto darbo laikas. Išankstinio įspėjimo laiką galima konfigūruoti.	Patvirtinkite pranešimą. Laiku suplanuokite savo kitą pertrauką.
M01 Vairavimo laikas 24h 03h15	Išankstinis įspėjimas apie tai, kad pasiekiamas maksimalus leidžiamas vairavimo laiko viršijimas.	Atkreipkite dėmesį į šį pranešimą. Atvykę į vietą, ilsėkitės privalomą poilsio laikotarpį.

PASTABA

DTCO 4.1 registruoja, išsaugo ir apskaičiuoja vairavimo laikus pagal Reglamente nustatytas taisykles. Jis iš anksto įspėja vairuotoją dėl jo vairavimo laiko viršijimo.

Šie susumuoti vairavimo laikai nėra sąvokos **Nepertraukiama vairavimo trukmė** teisinio interpretavimo pagrindas.

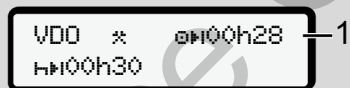
► VDO Counter rodinys (parinktįs)

Pav. 122: VDO Counter – rodinys

Po antro vairavimo laiko įspėjimo VDO Counter rodo, kad jūsų vairavimo laikas (1) baigėsi (netaikoma **Out of scope**).

Nedelsdami darykite poilsio pertrauką.

■ Galimų valdymo nurodymų apžvalga

Pranešimas	Reikšmė	Priemonės
🔔 Prašome įvesti	Jei rankiniu būdu neįvedami jokie duomenys, rodomas šis raginimas.	Paspauskite mygtuką OK ir tęskite įvedimą.
🔔 Neįmanoma spausdinti	Šiuo metu neįmanoma spausdinti: <ul style="list-style-type: none"> • nes ADR variantuose išjungtas degimas, • per aukšta terminės spausdinimo galvutės temperatūra, • spausdinimo sąsaja yra užimta kita veikla, pavyzdžiui, vyksta spausdinimas, • arba per didelė arba per maža maitinimo įtampa. 	Kai tik priežastis bus pašalinta, tai vėl galėsite spausdinti.
	Šiuo metu rodinys negalimas, nes ADR variantuose išjungtas degimas.	Įjunkite degimą ir dar kartą parinkite norimą rodinį.
🔔 Spausdinimas uždelstas	Atliekamas spausdinimas nutraukiamas arba atidedamas, nes per aukšta terminės spausdinimo galvutės temperatūra.	Palaukite, kol ji atvės. Kai tik būklė taps normali, spausdinimas bus tęstas automatiškai.
🔔 Nėra popieriaus	Spausdintuve nėra popieriaus arba spausdintuvo stalčius yra netinkamai įstatytas. Pageidaujamas spausdinimas atmetamas arba nutraukiamas esamas spausdinimas.	Įdėkite naują popieriaus ritinėlį. Tinkamai įstatykite spausdintuvo stalčių. Nutrauktą spausdinimo procesą reikia iš naujo paleisti per meniu funkciją.

8

Pranešimas	Reikšmė	Priemonės
40 Išmetimas neimanomas	<p>Tachografo kortelės reikalavimas atmetamas:</p> <ul style="list-style-type: none"> • kadangi galbūt duomenys kaip tik įvedami ar perduodami, • teisingai perskaitytos vairuotojo kortelės vėl pareikalaujama įregistruotu minučių laikotarpiu, • vyksta dienos pakeitimas pagal UTC laiką, • transporto priemonė važiuoja, • arba ADR variantuose yra išjungtas degimas. 	<p>Palaukite, kol DTCO 4.1 atblokuos funkciją arba pašalinkite priežastį: Sustabdykite transporto priemonę arba įjunkite degimą. Po to pareikalaukite tachografo kortelės iš naujo.</p>
40?1 Įrašymas nenuoseklus	Į vairuotojo kortelę įrašyti dienos duomenys rodomi neteisinga eilės tvarka.	Šis pranešimas gali būti rodomas tol, kol neteisingi įrašai bus perrašyti naujais duomenimis. Jei toks pranešimas rodomas nuolat, paveskite patikrinti tachografo kortelę.
401 Kortelės išmetimas	Rašant duomenis į vairuotojo kortelę įvyko klaida.	Kortelės išmetimo metu iš naujo bandoma užmegzti ryšį su kortele. Jei šis bandymas nepavyksta, pradedama automatiškai spausdinti paskiausia šioje kortelėje išsaugotas veiklas.
401 Susėdusi kortelė	Skaitant įstatytą tachografo kortelę įvyko klaida. Tachografo kortelė nepriimama ir todėl išmetama.	Nuvalykite tachografo kortelės kontaktus ir dar kartą ją įstatykite. Jei pranešimas parodomas dar kartą, patikrinkite, ar kita tachografo kortelė nuskaitoma tinkamai.

Pranešimas	Reikšmė	Priemonės
401 Netinkama kortelė	Įstatyta kortelė nėra tachografo kortelė. Kortelė nepriimama ir vėl išmetama.	Įstatykite galiojančią tachografo kortelę.
4A1 Prietaiso triktis	Kortelės mechanikos triktis, pavyzdžiui, kortelės fiksatorius neuždarytas.	Išimkite tachografo kortelę ir dar kartą ją įstatykite.
4A Prietaiso triktis	Impulsų išėjties triktis.	Patikrinkite jungiamuosius laidus ar prijungto valdymo prietaiso veikimą.
4A Prietaiso triktis	Nustatyta rimta DTCO 4.1 triktis arba yra reikšminga laiko klaida. Pavyzdžiui, nerealus UTC laikas. Tachografo kortelė nepriimama ir todėl išmetama.	Pasirūpinkite, kad tachografa kaip įmanoma greičiau patikrintų, o prireikus pakeistų, įgaliotos specializuotos dirbtuvės. Laikykitės pateikto nurodymo dėl netinkamai veikiančio tachografo. → [vykiai, triktys] [103]
001 Nuvalykite kortelę	DTCO 4.1 nustatė problemas nuskaitant arba įrašant tachografo kortelę.	Nuvalykite tachografo kortelę ir kortelių lizdus. → Valymas [145]

8

► Valdymo nurodymai kaip informacija

Pranešimas	Reikšmė	Priemonės
■ Nėra duomenų!	Meniu funkcijos negalima iškviesti: <ul style="list-style-type: none"> • Į kortelių lizdą neįstatyta vairuotojo kortelė. • Į kortelių lizdą įstatyta įmonės / kontrolės kortelė. 	Šie nurodymai automatiškai išjungiami po 3 sekundžių. Nereikia imtis jokių priemonių.
Spausdinimas pradėtas...	Pranešama apie parinktą funkciją.	
Įvestis išsausota	Pranešama, kad DTCO 4.1 išsaugojo įvestį.	
Rodinyvis nesalimas!	Kol vyksta spausdinimas, negalima peržiūrėti jokių duomenų	Šie nurodymai automatiškai išjungiami po 3 sekundžių. Nereikia imtis jokių priemonių.
Palaukite!	Tachografo kortelė dar neperskaityta. Neįmanoma įjungti meniu funkcijų.	
0A5 Kalibravimas po 18 dienų	Kita periodinė patikra bus, pavyzdžiui, po 18 dienų. Į reikalingas patikras dėl techninių pakeitimų neįmanoma atsižvelgti. Nuo kurios dienos šis nurodymas bus rodomas, gali užprogramuoti įgalios specializuotos dirbtuvės. → Patikros prievolė [145]	
001 Nesalios po 15 dienų	Naudojama tachografo kortelė, pavyzdžiui, nustos galioti po 15 dienų. Nuo kurios dienos šis nurodymas bus rodomas, gali užprogramuoti įgalios specializuotos dirbtuvės.	

<i>Pranešimas</i>	<i>Reikšmė</i>	<i>Priemonės</i>
0071 Atsisiuntimas po 7 dienų	Kitas vairuotojo kortelės duomenų atsisiuntimas, turi būti atliekamas, pavyzdžiui, po 7 dienų (standartinis nustatymas). Nuo kurios dienos šis nurodymas bus rodomas, gali užprogramuoti įgaliotos specializuotos dirbtuvės.	

Service Only!

Spausdinimas

Pastabos dėl spausdinimo

Spausdinimo paleidimas

Spausdinimo nutraukimas

Spausdinimo popieriaus keitimas

Užstrigusio popieriaus šalinimas

Service Only!

Spausdinimas

■ Pastabos dėl spausdinimo

PASTABA

Kiekvieno spaudinio pradžioje yra maždaug 5 cm tarpas.

PASTABA

Jei norite, spaudinyje gali būti spausdinamas firmos logotipas.

■ Spausdinimo paleidimas

PASTABA

Spausdinimo sąlygos:

- Transporto priemonė stovi.
- Kai yra DTCO 4.1 ADR variantas: Degimas įjungtas.
- Popieriaus ritinėlis įdėtas.
- Spausdintuvo stalčius uždarytas.



24h diena
25.03.2023

Pav. 123: Pavyzdys: „Spausdinys“ - „Dienos vertė“

1. Mygtukais **▲** / **▼** ir mygtuku **OK** parinkite norimą meniu punktą **Spausdinimas vairuotojas 1 > Diena:**
→ *Menių funkcijų naršymas* [87]
2. Parinkite ir patvirtinkite norimą dieną ir spaudinio tipą (UTC arba vietos laiku).

3. Spausdinimas prasideda maždaug po 3 sekundžių.
Palaukite, kol spausdinimas bus baigtas.
4. Atskirkite spaudinį ant nuplėšimo briaunos



Pav. 124: Spaudinio atskyrimas

PASTABA

Užtikrinkite, kad nuplėšiant spaudinį kortelių lizdai būtų uždaryti, kad į juos nepatektų popieriaus dalelių ir kad nebūtų pažeistas kortelės padavimo įtaisas.

9

■ Spausdinimo nutraukimas

- Iš naujo paspauskite mygtuką **OK**, jei norite anksčiau nutraukti spausdinimą.

Rodoma ši užklausa:

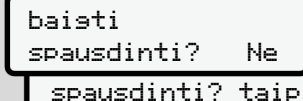

baisti
spausdinti? Ne
spausdinti? taip

Pav. 125: Spausdinimo nutraukimas

Mygtukais **▲** / **▼** parinkite norimą funkciją ir patvirtinkite mygtuku **OK**.

■ Spausdinimo popieriaus keitimas

► Popierius baigėsi

- Kai popierius greitai baigsis, kitoje spaudinio pusėje matysite spalvotą žymą.
- Pasibaigus popieriui, rodomas toks pranešimas:



Nėra
popieriaus XX

Pav. 126: Pranešimas – nėra popieriaus

- Jei spausdinant pasibaigė popierius: įdėję popieriaus ritinėlį, dar kartą paleiskite spausdinimą per meniu funkciją.

► Popieriaus ritinėlio keitimas

PASTABA

Naudokite tik originalų VDO spausdintuvo popierių, ant kurio yra šie ženklai:

- Tachografo tipas (DTCO 4.1) su patikros ženklu **84**
- Registracijos ženklas **174** arba **189**.



Pav. 127: Paspauskite atblokavimo mygtuką

1. Paspauskite į vidų atblokavimo mygtuką ant spausdintuvo skydelio. Spausdintuvo stalčius atsidaro.

⚠ PERSPĖJIMAS**Nudegimo pavojus**

Spausdinimo galvutė gali būti karšta.

- Išėmę spausdintuvo stalčių neikiškite rankų į spausdintuvo skyrių.

PASTABA**Pažeidimas daiktais**

Kad nepažeistumėte spausdintuvo:

- Neikiškite daiktų į spausdintuvo skyrių.
2. Paimkite spausdintuvo stalčių už abiejų šonų ir traukite jį iš spausdintuvo.

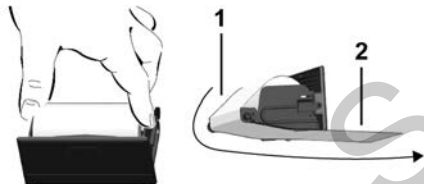

Pav. 128: Popieriaus ritinio įdėjimas

3. Įdėkite į spausdintuvo stalčių naują popieriaus ritinėlį popieriaus galu į viršų.
4. Popierių su pilku atspausdintu raštu nukreipkite į tiktuvą per krepiamąjį ritinėlį (1).

PASTABA

Saugokite, kad popieriaus ritinėlis neužstrigtų spausdintuvo stalčiuje, ir užtikrinkite, kad popieriaus pradžia (2) išsikištų pro spausdintuvo stalčiaus (nuplėšimo briaunos) kraštą.

5. Stumkite spausdintuvo stalčių į spausdintuvo skyrių, kol jis užsifiksuos.

Spausdintuvas paruoštas naudoti.

■ Užstrigusio popieriaus šalinimas

Užstrigęs popierius

1. Atidarykite spausdintuvo stalčių.
2. Atskirkite suglamžytą popierių nuo popieriaus ritinėlio ir pašalinkite galimus popieriaus likučius iš spausdintuvo stalčiaus.
3. Vėl įdėkite popieriaus ritinėlį ir stumkite spausdintuvo stalčių į spausdintuvo skyrių, kol jis užsifiksuos.
→ *Spausdinimo popieriaus keitimas*
[▶ 120]

Spaudiniai

Spaudinių saugojimas

Spaudiniai (pavyzdys)

Spaudinių paaiškinimai

Įvykių ir trikčių duomenų rinkinys

Service Only!

Spaudiniai

■ Spaudinių saugojimas

Pasirūpinkite, kad spaudiniai nebūtų apgadinti (netaptų neįskaitomi) dėl šviesos, saulės spindulių, drėgmės ar šilumos poveikio.

Transporto priemonės turėtojas / darbdavys spaudinius privalo saugoti ne trumpiau kaip vienerius metus.

■ Spaudiniai (pavyzdys)

▶ Vairuotojo kortelės

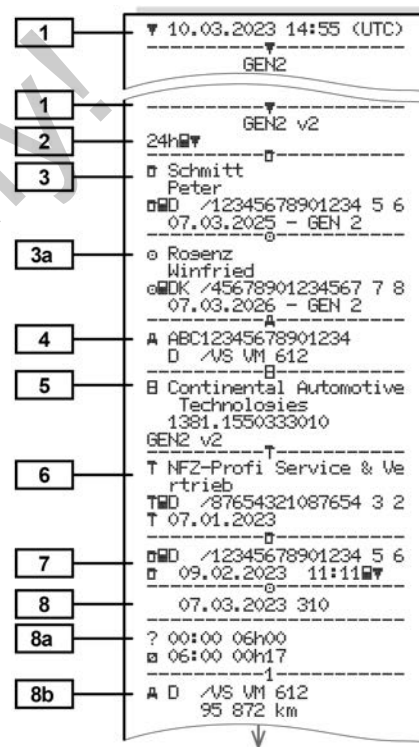

10

↓

8c * 06:17 00h45
* 07:02 00h39 ee
o 07:41 01h19 ee
95 958 km: 86 km

8e -----
2-----

8a A S /LCR 243
205 002 km

8b o 09:24 02h30 ee
* 11:54 00h39

8c -----

8a ? 12:33 00h10
1-----

8c o 12:43 02h27
h 15:10 01h12
o 16:22 00h16
o 16:38 00h42
A+12:25
+A13:42

8d o 17:20 00h52
* 18:12 00h24
h 18:36 00h02
96 177 km: 305 km

8e -----

8a ? 18:38 05h22
Σ-----

11 *i06:00 D
lat + 48°05.2'
lon + 8°26.1'
06:01
95 872 km

11a i#12:43 D
lat + 48°05.2'
lon + 8°26.1'
12:43
96 177 km
09:01
#o 09:00
lat + 48°05.2'
lon + 8°26.1'
09:01

↓

↓

11d i#18:38 CH
205 408 km
o 04h54 317 km
* 02h27 o 03h29
h 01h14 ? 11h56
ee 04h28

12 -----
!x#-----

12c x# 0 07.03.2023 12:45
x40 (0) 00h04
A D /VS VM 612

13 !# 0 07.03.2023 09:23
!34 (0) 00h01
A D /VS VM 612

13c A D /VS VM 612
!x#-----

>> 5 13.02.2023 16:42
!07 (2) 00h12
e#D /98765432109876 5 4
e#F /12345678901234 5 6

>> 4 15.02.2023 11:10
!07 (95) 00h30
e#DK /45678901234567 7 8
e#F /12345678901234567 7 8

x# 0 16.02.2023 12:45
x40 (5) 00h04
e#DK /45678901234567 7 8

23 # Friedrichshafen
Schmitt Peter
o Regens Winfried

Vairuotojo kortelės dienos duomenų spaudinio ypatumai

8f

/12345678901234 5 6
07.03.2023 11:11

o-----
10.03.2023 310

? !ee ?-----

? 00:00 06h00
o 06:00 00h17

1-----

8g

A D /VS VM 612
95 872 km
* 06:17 00h45
* 07:02 00h39 ee
o 07:41

km: km

Σ-----

#i06:00 D
95 872 km
o 00h00 km

8h

o-----
10.03.2023 310

DUT-----
1-----

A D /VS VM 612
95 872 km
h 00:00 07h02
* 07:02 00h39

► Vairuotojo kortelėje išsaugoti įvykiai / triktys

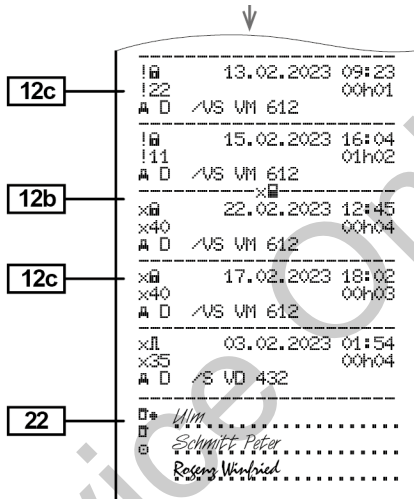
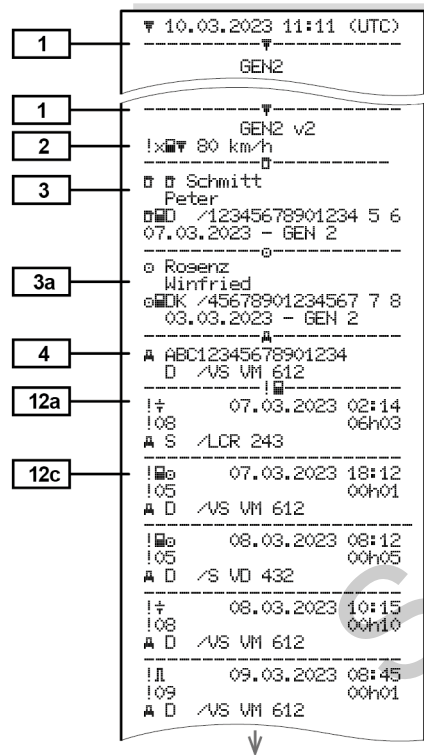

► Transporto priemonės

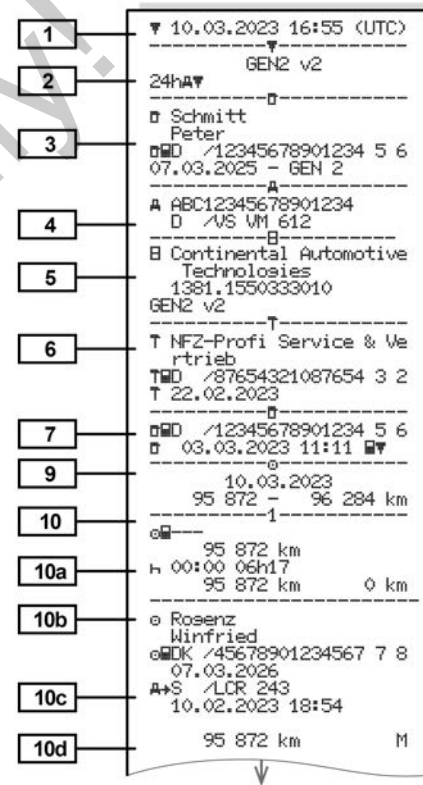

10

10e * 06:17 00h45
 * 07:02 00h39 ee
 o 07:41 01h19 ee

 95 958 km: 86 km

 10a o 95 958 km
 * 09:00 00h05
 95 958 km: 0 km

 10b o Mustermann
 Heinz-Dieter
 oMF /12345678901234 5 6
 16.06.2023 GEN 2
 10c A+D /M MS 680
 07.03.2023 18:54

 10d 95 958 km
 * 09:05 00h25
 o 09:30 02h55
 o 12:25 01h18
 A+12:25
 +613:42
 o 13:43 00h03
 * 13:46 00h02 ee
 o 13:48 00h45 ee
 * 14:33 00h35 ee
 h 15:08 01h02 ee
 96 206 km: 248 km

 96 206 km
 h 16:10 00h20
 96 206 km: 0 km

 o Anton
 Max
 oMA /56789567895678 9 5
 10.03.2024

A+D /VS VM 612
 14.02.2023 16:30
 96 206 km
 o 16:30 00h56
 * 17:26 01h11
 96 274 km: 68 km

 96 274 km
 * 18:37 00h23
 o 19:00 00h21
 h 19:21 04h39
 96 284 km: 10 km

 96 872 km
 h 00:00 07h02
 h 00:00 07h02

 11 1e
 o 00h21 10 km
 * 00h28 o 00h00
 h 11h16
 2e
 * 00h00 o 12h16
 h 07h02

 o Rosenz
 Winfried
 oDK /45678901234567 7 8
 28:07:19
 lat + 48°04.1'
 lon + 8°26.5'
 02.03.2023 07:19
 96 274 km
 h 09:00
 95 958 km
 o 09:00
 lat + 48°04.1'
 lon + 8°26.5'
 09:01
 o 01h19 86 km
 * 01h24 o 00h00
 h 00h00
 ee 01h58

11f F:
 D + CH
 lat + 47° 66.0' o
 lon + 9° 16.2' o
 10.03.2023 09:36 o
 134867 km

 13 !e 1 08.03.2023 19:01
 (1) 00:20

 13c >> 5 07.03.2023 16:42
 (2) 00h12
 oMD /98765432109876 5 4
 oMF /12345678901234 5 6

 * 0 03.03.2023 12:45
 00h04
 oDK /45678901234567 7 8

 IR+
 o+ 20.02.2023 14:34
 +e 20.02.2023 15:29

 22 o+ *Lindau*
 o+
 23 o+ *Schmitz Peter*
 o+
 o+
 o+
 o+

Transporto priemonės dienos duomenų spaudinio ypatumai

10i

```

-----1-----
-----OUT-----
e Rosenz
  Winfried
eOK /45678901234567 7 8
  03.03.2023
A+S /LCR 243
    
```

► Transporto priemonės įvykiai / triktys

1

2

3

4

13a

13c

```

▼ 10.03.2023 16:07 (UTC)
                                ▼
                                GEN2 v2
!xA#
-----
e Schmitt
  Peter
eOK /12345678901234 5 6
  07.03.2025 - GEN 2
-----
A ABC12345678901234
  D /VS VM 612
-----
! 0 03.03.2023 08:12
!02 ( 0) 00h01
eOK /12345678901234 5 6
ePF /12345678901234 5 6
-----
! 0 03.03.2023 08:20
!02 ( 0) 00h03
eOK /12345678901234 5 6
ePF /12345678901234 5 6
-----
!e 1 21.02.2023 07:02
!04 ( 1) 00h54
-----
!e 2 21.02.2023 07:02
!04 ( 1) 00h54
-----
!e 3 07.03.2023 07:56
!05 ( 1) 00h01
ePF /12345678901234 5 6
ePB /22335578901234 1 2
-----
>> 4 21.02.2023 11:10
!07 ( 95) 00h30
eOK /45678901234567 7 8
ePF /12345678901234 5 6
    
```

13b

13c

23

↓

```

! 0 03.03.2023 16:04
!17 ( 0) 01h02
eOK /45678901234567 7 8
ePF /12345678901234 5 6
!OK /54321987654321 9 8
-----
! 0 08.03.2023 09:23
!22 ( 0) 00h01
eOK /45678901234567 7 8
-----
xA 0 10.03.2023 07:00
x40 ( 0) 00h02
eOK /12341234123412 3 4
-----
x# 0 01.03.2023 07:15
x34 ( 0) 00h14
eOK /12345678901234 5 6
ePF /12345678901234 5 6
-----
x# 6 01.03.2023 07:15
x34 ( 0) 00h14
eOK /12345678901234 5 6
ePF /12345678901234 5 6
-----
x# 0 14.02.2023 21:00
( 0) 00h01
-----
xA 0 28.02.2023 21:00
( 0) 00h30
eOK /12341234123412 3 4
-----
!e Lindau
! Schmitt Peter
e .....
    
```

10

► Greičio viršijimai

1	▼ 10.03.2023 14:50 (UTC) GEN2 v2
2	>>▼ 90 km/h
3	o Mustermann Heinz-Dieter oMF /12345678901234 5 6 16.06.2023 - GEN2
4	A ABC12345678901234 D /VS VM 612
19	>>03.03.2023 14:15 >>17.02.2023 17:44 (7)
21	>>28.02.2023 14:02 00h06 98 km/h 92 km/h (1)
21c	o Förster Thomas oMD /98765432109876 5 4 -->>(365)
21a	>>08.03.2023 11:10 00h30 98 km/h 95 km/h (95) o Rosenz Winfried oMDK /45678901234567 7 8
21b	-->>(10) >>14.02.2023 17:10 00h15 94 km/h 92 km/h (12)
21c	o Mustermann Heinz-Dieter oMF /12345678901234 5 6
23	o Mustermann Heinz

► Techniniai duomenys

1	▼ 10.03.2023 14:50 (UTC) GEN2 v2
2	TeV
3	o Spedition Mustermann oMD /12341234123412 3 4
3a	o Mustermann Heinz-Dieter oMF /12345678901234 5 6 16.06.2023 - GEN2
4	A ABC12345678901234 D /VS VM 612
14	B Continental Automotive Technologies H.-Hertz-Str.45 78052 VS-Villinsen 1381.1550333010 e1-84 1234567890 2023 GEN2 v2 V 41xx 03.02.2023 T N21-20220225
15	l 87654321 e1-175 08.03.2023 09:15
16	T 87654321 e1-175
16a	Y 0011030746 0622 6 A1
17	T Fa. Mustermann & NFZ- Hersteller Schillerstr. 10 Muster kirchen
17a	TMD /45678901234567 8 9 07.03.2023
17b	T 28.03.2023 (01) A ABC12345678901234

18	W 8 000 Imp/km k 8 000 Imp/km l 3 050 mm e 315-70/R22.5 > 90 km/h
18a	o le 10.03.2023 14:00 e 10.03.2023 15:00 T Fa. Mustermann & NFZ- Hersteller Schillerstr. 10 Muster kirchen TMD /45678901234567 8 9 14.03.2025
19	le 03.03.2023 13:00 e 03.03.2023 13:26 T Kienzle ARGO GMBH Bismarckstr. 19 Berlin -Steslitz TMD /89012345678901 5 6 21.03.2025
27	! 07.03.2023 06:34 x 09.03.2023 18:15 ---B ATTACHMENT---
28	SWUM V xx.xx iA Seal: ??????? iA
28a	Seal: 12345678 S/N: 1234567890 7 02.2023 MC: A17
2a	TeV GEN2 v2

► Vairuotojo veiklos

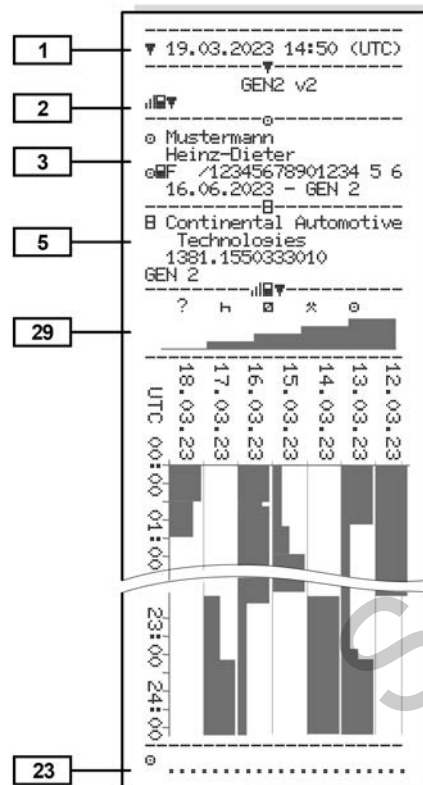

► v diagrama

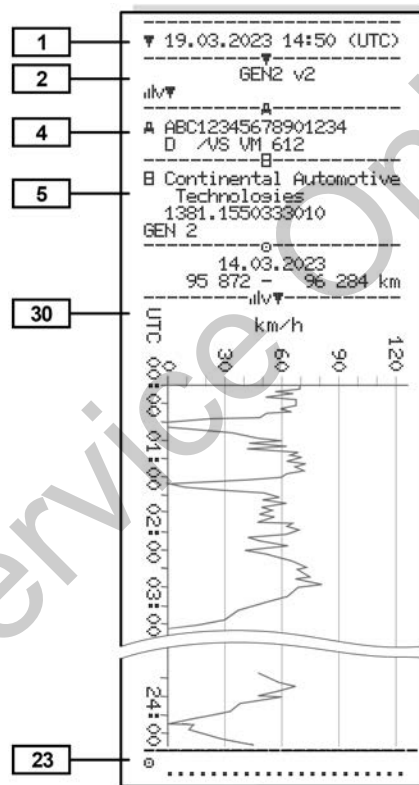

► Būsena D1/D2 diagrama (parinktis)

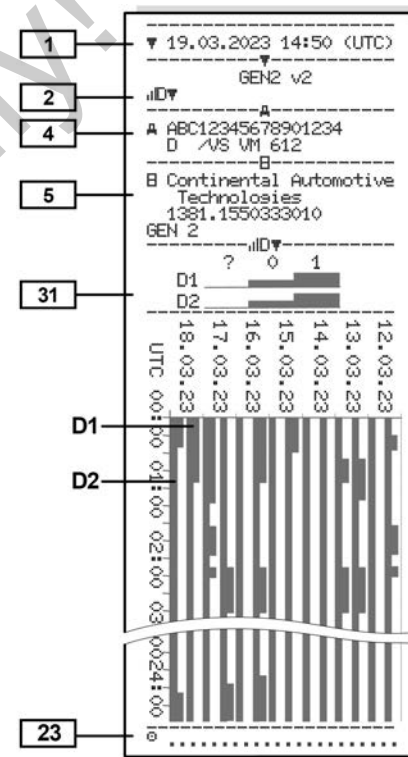

10

► Spausdinimas vietos laiku

33	!!! No lesal printout!!!
34	07.03.2023 01:00 08.03.2023 01:00 UTC +01h00
35	08.03.2023 15:55 (LOC)
36	24h GEN2 v2
	o Rosenz Winfried 045678901234567 7 8 14.03.2024
	A ABC12345678901234 D /VS VM 612
	B Continental Automotive Technologies 1381.1550333010 GEN 2
	T NFZ-Profi Service & Ve rtrieb T87654321087654 3 2 T 03.03.2023
	012345678901234 5 6 0 10.02.2023 12:11

■ Spaudinių paaiškinimai

1	10.03.2023 14:50 (UTC)
2	GEN2 v2
3	TeT
4	! 0 10.03.2023 14:50 !02 (0) 00h01 /12345678901234 5 6 /12345678901234 5 6
5	! 0 10.03.2023 08:20 !02 (0) 00h03
6	GEN2 v2
7	TeT

Pav. 129: Spaudinių paaiškinimai

1	Spaudinio antraštė su data ir laiku (UTC)
2	Ribos linija
3	Tachografo kortelės karta (nuo 2-osios kartos)
4	Pasirinkto spaudinio simboliai (čia, pavyzdžiui, „Techniniai duomenys“)
5	Atitinkamo duomenų rinkinio duomenų rinkinio identifikatorius
6	Ribos linija
7	Spaudinio pabaigos ženklas. Dar kartą su pasirinkto spaudinio simboliais (pagal 4 punktą)

► Duomenų blokų legenda

[1]	<p>Tachografo kortelės karta pagal I B priedą (GEN1) ir I C priedą (GEN2 ir GEN2 v2).</p> <p>Spaudinio data ir laikas UTC laiku.</p>
-----	---------------------------------------------------------------------------------------------------------------------------------------------

PASTABA

Pavaizduoti vairuotojų kortelių spaudiniai rodo atvejį, kuomet DTCO 4.1 įstatytos pirmos ir antros kartos vairuotojų kortelės.

Ypatingi atvejai:

- Jei spausdinimui yra įstatyta pirmos kartos vairuotojo kortelė, dienos duomenys spausdinami kaip ankstesnėse DTCO versijose be ženklavimo GEN1 ir GEN2.
- Spausdinant antros kartos vairuotojo kortelės tos dienos duomenis, kurią kortelės buvo įstatytos į DTCO 3.0 arba senesnę įrenginį, spausdinami visi blokai (GEN1 ir GEN2), bet

GEN2 blokai yra tušti. Veikloms nurodomai laiko duomenys su 00:00.

[2]	<p>Spaudinio tipas:</p> <ul style="list-style-type: none"> • 24h = vairuotojo kortelės dienos duomenų spaudinys • ! = vairuotojo kortelės įvykiai / triktys • 24h = dienos spaudinys iš DTCO 4.1 • ! = įvykiai / triktys iš DTCO 4.1 • >> = greičio viršijimai Nustatyta įstatyme leidžiamo didžiausio greičio vertė atspausdinama papildomai. • T = techniniai duomenys • ! = vairuotojo veiklos • v = v diagrama <p>Galimi (pasirenkami) spaudiniai:</p> <ul style="list-style-type: none"> • D = būseną D1/D2 diagrama*
-----	---------------------------------------------------------------------------------------------------------------------------------------------------------------------------------------------------------------------------------------------------------------------------------------------------------------------------------------------------------------------------------------------------------------------------------------------------------------------------------------------------------------------------------------------------------------------------------------------------------------------------------------------------------------------------------------------------------







[2a]	<p>Spaudinio pabaigos ženklas</p>
[3]	<p>Įstatytos tachografo kortelės turėtojo duomenys:</p> <p>□ = kontrolierius ○ = vairuotojas □ = darbdavys T = dirbtuvės / patikros įstaiga</p> <ul style="list-style-type: none"> • Pavardė • Vardas • Kortelės identifikacija • Kortelė galioja iki... • Tachografo kortelės karta (GEN1, GEN2 arba GEN2 v2) <p>Pastaba: Ant neasmeninių tachografo kortelių vietoj pavardės</p>

- **zvt** = greičio profiliai*
 - **zn** = sūkių dažnio profiliai*
- * = parinktis

	išspausdintas kontrolės įstaigos, įmonės arba dirbtuvių pavadinimas.		• Kalibravimo data	[8a1]	☐ = Krovinio tipas dienos pradžioje <ul style="list-style-type: none"> • Jei į DTCO 4.1 įstatoma kortelė; kitu atveju tuščia 	10
[3a]	Kitos tachografo kortelės turėtojo duomenys	[7]	Paskutinė kontrolė: <ul style="list-style-type: none"> • Kontrolės kortelės identifikacija • Kontrolės data, laikas ir pobūdis <ul style="list-style-type: none"> ☐ = atsiuntimas iš vairuotojo kortelės ☒ = atsiuntimas iš DTCO 4.1 ☓ = spausdinimas ☑ = rodmenys 	[8b]	Vairuotojo kortelės įstatymas į lizdą (1-ą arba 2-ą kortelių lizdą): <ul style="list-style-type: none"> • Leidimą išdavusi valstybė narė ir transporto priemonės numerio ženklas • Nuvažiuotų kilometrų skaičius, rodomas įstačius kortelę 	
[4]	Transporto priemonės identifikacija: <ul style="list-style-type: none"> • Transporto priemonės identifikacinis numeris • Leidimą išdavusi valstybė narė ir transporto priemonės numerio ženklas 	[8]	Visų vairuotojo veiklų sąrašas eilės tvarka: <ul style="list-style-type: none"> • Spaudinio kalendorinė diena ir registracijos skaitiklis (dienų, kuriomis buvo naudotasi kortele, skaičius) 	[8c]	Vairuotojo kortelėje išsaugotos veiklos: <ul style="list-style-type: none"> • Pradžia ir trukmė bei transporto priemonės valdymo būseną <ul style="list-style-type: none"> ☐☐ = įgulos režimas 	
[5]	DTCO 4.1 identifikacija <ul style="list-style-type: none"> • Tachografo gamintojas • DTCO 4.1 komponento numeris • Transporto priemonės bloko karta (GEN1, GEN2 arba GEN2 v2) 	[8a]	? = Laikas, kai kortelė neįstatyta <ul style="list-style-type: none"> • Įstačius vairuotojo kortelę rankiniu būdu įvestos veiklos su piktograma, pradžia ir trukmė 	[8d]	Specialios sąlygos: <ul style="list-style-type: none"> • Įvedimo laikas ir piktograma, pvz.: keltas arba traukinys 	
[6]	Paskutinis DTCO 4.1 kalibravimas: <ul style="list-style-type: none"> • Dirbtuvių pavadinimas • Dirbtuvių kortelės identifikacija 			[8e]	Vairuotojo kortelės išėmimas:	

10

	<ul style="list-style-type: none"> Nuvažiutų kilometrų skaičius ir nuvažiutas atstumas po paskutinio kortelės įstatymo 				
[8f]	Dėmesio: Įrašant duomenis galimas nesuderinamumas, kadangi ši diena išsaugota tachografo kortelėje dukart				
[8g]	Veikla nebaigta: <ul style="list-style-type: none"> Spausdinant įstačius vairuotojo kortelę veiklos trukmė ir dienos duomenų santrauka gali būti ne visa. 				
[8h]	Dienos pradžioje buvo įjungta speciali sąlyga „OUT of scope“.				
[9]	Visų vairuotojo veiklų sąrašo pradžia DTCO 4.1: <ul style="list-style-type: none"> Spausdinio kalendorinė diena Nuvažiutų kilometrų skaičius 00:00 val. ir 23:59 val. 				
[10]	1-o kortelės lizdo visų veiklų chronologija				
		[10a]	Laikotarpis, kuriuo 1-ame kortelių lizde nebuvo įstatyta vairuotojo kortelė: <ul style="list-style-type: none"> Nuvažiutų kilometrų skaičius laikotarpio pradžioje Šio laikotarpio metu nustatyta (-os) veikla (-os) Nuvažiutų kilometrų skaičius laikotarpio pabaigoje ir nuvažiutas atstumas 		
		[10b]	Vairuotojo kortelės įstatymas: <ul style="list-style-type: none"> Vairuotojo pavardė Vairuotojo vardas Kortelės identifikacija Kortelė galioja iki... 		
		[10c]	<ul style="list-style-type: none"> Registracijos valstybė narė ir ankstesnės transporto priemonės valstybinis registracijos numerio ženklas Kortelės išėmimo iš ankstesnės transporto priemonės data ir laikas 		
		[10d]	<ul style="list-style-type: none"> Nuvažiutų kilometrų skaičius įstatant vairuotojo kortelę M= buvo atlikta rankinė įvestis 		
		[10e]	Veiklų sąrašas: <ul style="list-style-type: none"> Veiklos piktograma, pradžia ir trukmė bei transporto priemonės valdymo būseną ☐☐= įgulos režimas 		
		[10f]	Įvedimo laikas ir specialios sąlygos piktograma: <ul style="list-style-type: none"> ☐+= pradžia, keltas / traukinys +☐= pabaiga, keltas / traukinys OUT+= pradžia (kontrolės prietaiso nereikia) +OUT = pabaiga 		
		[10g]	Vairuotojo kortelės išėmimas: <ul style="list-style-type: none"> Nuvažiutų kilometrų skaičius ir nuvažiutas atstumas 		

[10h]	2-o kortelių lizdo visų veiklų chronologija	[11b]	Laiko atkarpų, kuriomis 1-ame kortelių lizde nebuvo vairuotojo kortelės, santrauka:	[11e]	<ul style="list-style-type: none"> • Visas poilsio laikotarpis ir nežinomas laikas • Bendras įgulos veiklų laikas
[10i]	Dienos pradžioje buvo įjungta speciali sąlyga „OUT of scope“.		<ul style="list-style-type: none"> • Iš eilės įvestos vietos (pavyzdyje įrašo nėra) • Visos 1-o kortelių lizdo veiklos 		
[11]	Dienos santrauka				
[11a]	Įvestos vietos: <ul style="list-style-type: none"> •  = pradžios laikas su šalimi ir, jei reikia, regionas (Ispanija) •  = pabaigos laikas su šalimi ir, jei reikia, regionas (Ispanija) • Transporto priemonės nuvažiuotų kilometrų skaičius Padėties duomenys (tik antros kartos vairuotojų kortelių atveju) <ul style="list-style-type: none"> • Chronologinis padėties duomenų sąrašas darbo laiko pradžioje ir pabaigoje bei atitinkamai po trijų valandų susumuotas vairavimo laikas 	[11c]	Laiko atkarpų, kuriomis 2-ame kortelių lizde „nebuvo vairuotojo kortelės“, santrauka: <ul style="list-style-type: none"> • Iš eilės įvestos vietos (pavyzdyje įrašo nėra) • Visos 2-o kortelių lizdo veiklos 		Chronologinė veiklų santrauka pagal vairuotojus (kiekvienam vairuotojui atskirai, bendrai abiem kortelių lizdams): <ul style="list-style-type: none"> • Vairuotojo pavardė, vardas, kortelės identifikacija •  = pradžios laikas su šalimi ir, jei reikia, regionas (Ispanija) •  = pabaigos laikas su šalimi ir, jei reikia, regionas (Ispanija) •  = pakrovimas su paros laiko ir pozicijos duomenimis •  = iškrovimas su paros laiko ir pozicijos duomenimis • Pozicijos duomenys (chronologiškai) po kiekvienų trijų susumuotų vairavimo laiko valandų ir pamainos pabaigoje (čia tik pamainos pabaiga)
		[11d]	Vairuotojo kortelės dienos duomenų santrauka „Bendrosios veiklų vertės“: <ul style="list-style-type: none"> • Visas vairavimo laikas ir nuvažiuotas atstumas • Visas darbo ir buvimo pasirengus dirbti laikas 		

10

	<ul style="list-style-type: none"> Šio vairuotojo veiklos: <ul style="list-style-type: none"> visas vairavimo laikas ir nuvažiuotas atstumas, visas darbo ir buvimo pasirengus dirbti laikas, visas poilsio laikotarpis, visas įgulos veiklų laikas. 	<ul style="list-style-type: none"> Įvykiai, priskiriami saugos pažeidimams, skirstomi naudojant papildomą kodavimą Žr. → <i>Įvykių ir trikčių duomenų rinkinys</i> [141] Įvykio ar trikties trukmė 	<ul style="list-style-type: none"> Duomenų rinkinio tikslo kodavimas Žr. → <i>Įvykių ir trikčių duomenų rinkinys</i> [141] Data ir pradžia
[12]	Paskutinių penkių vairuotojo kortelėje išsaugotų įvykių ir trikčių sąrašas	<p>3 eilutė:</p> <ul style="list-style-type: none"> Registracijos valstybė narė, transporto priemonės, kurioje nustatyti įvykiai ar triktys, valstybinis registracijos numerio ženklas 	<p>2 eilutė:</p> <ul style="list-style-type: none"> Įvykiai, priskiriami saugos pažeidimams, skirstomi naudojant papildomą kodavimą Žr. → <i>Išsamaus aprašymo kodavimas</i> [143]
[12a]	Visų vairuotojo kortelėje išsaugotų įvykių sąrašas pagal klaidų pobūdį ir datą.		<ul style="list-style-type: none"> Panašių šios dienos įvykių skaičius Žr. → <i>Panašių įvykių skaičius</i> [142]
[12b]	Visų vairuotojo kortelėje išsaugotų trikčių sąrašas pagal klaidų pobūdį ir datą.	[13] Penkių paskutinių išsaugotų arba dar aktyvių DTCO 4.1 įvykių / trikčių sąrašas	
[12c]	Įvykio ar trikties duomenų rinkinys <i>1 eilutė:</i> <ul style="list-style-type: none"> Įvykio ar trikties piktograma Data ir pradžia <i>2 eilutė:</i>	[13a] Visų įrašytų ar besitęsiančių DTCO 4.1 įvykių sąrašas	<ul style="list-style-type: none"> Įvykio ar trikties trukmė
		[13b] Visų įrašytų ar besitęsiančių DTCO 4.1 trikčių sąrašas	<p>3 eilutė:</p> <ul style="list-style-type: none"> Įvykio ar trikties pradžioje arba pabaigoje įstatytų vairuotojų kortelių identifikacija (daugiausiai keturi įrašai).
		[13c] Įvykio ar trikties duomenų rinkinys <i>1 eilutė:</i> <ul style="list-style-type: none"> Įvykio ar trikties piktograma 	<ul style="list-style-type: none">  rodoma, kai nėra įstatytos vairuotojo kortelės

[14]	Tachografo identifikacija: <ul style="list-style-type: none"> • Tachografo gamintojas • Tachografo gamintojo adresas • Dalies numeris • Tipo patvirtinimo pažymėjimo numeris • Serijos numeris • Pagaminimo metai • Sisteminės programinės įrangos versija ir įdiegimo data • Išsaugoto skaitmeninio žemėlapio versija 	[17]	Kalibravimo duomenys		<ul style="list-style-type: none"> – 05 = valstybinio registracijos numerio ženklų įvedimas, kurį atlieka darbdavys – 06 = laiko pritaikymas be kalibravimo (GNSS) – 80 = naujos KITAS plombos serijos numeris – 81 = Galimybė naudoti pirmosios kartos tachografų kortelės panaikinta – 82 = Judesio jutiklio įdiegimas arba keitimas – 83 = Nuotolinio ryšio modulio įdiegimas arba keitimas
[15]	Daviklio identifikacija: <ul style="list-style-type: none"> • Serijos numeris • Tipo patvirtinimo pažymėjimo numeris • Paskutinio susiejimo su DTCO 4.1 data/ laikas 	[17a]	Kalibravimo duomenų sąrašas (duomenų rinkiniuose): <ul style="list-style-type: none"> • Dirbtuvių pavadinimas ir adresas • Dirbtuvių kortelės identifikacija • Dirbtuvių kortelė galioja iki... 		<ul style="list-style-type: none"> • Transporto priemonės identifikacinis numeris • Registracijos valstybė narė ir valstybinis registracijos numerio ženklas
[16]	GNSS modulio identifikacija	[17b]	<ul style="list-style-type: none"> • Kalibravimo data ir tikslas: <ul style="list-style-type: none"> – 01 = aktyvinimas; žinomų kalibravimo duomenų įrašymas aktyvinimo metu – 02 = pirmas įmontavimas, pirmieji kalibravimo duomenys po DTCO 4.1 aktyvinimo – 03 = įmontavimas po remonto – pakaitinis prietaisas (pirmojo kalibravimo duomenys tuometinėje transporto priemonėje) – 04 = periodinė patikra 		<ul style="list-style-type: none"> • M = transporto priemonės būdingasis koeficientas
[16a]	DSRC identifikacija				

	<ul style="list-style-type: none"> • k = DTCO 4.1 nustatyta greičio išlyginimo konstanta • l = faktinis padangų efektyviojo apskritimo ilgis <ul style="list-style-type: none"> • = padangų dydis • > = įstatyme leidžiamas didžiausias greitis • Ankstesnis ir esamas nuvažiuotų kilometrų skaičius • ⏏ / ⏏ = standartinis transporto priemonės krovinio tipas • Šalis, kurioje atliktas kalibravimas, data ir tikslus laikas • 🔒 = Plombos duomenys (iki 5 plombų duomenų įrašų, po 1 eilutę kiekvienai panaudotai plombai) 	<ul style="list-style-type: none"> • Data ir laikas, pakeisti • Dirbtuvių, kurios nustatė laiką, pavadinimas • Dirbtuvių adresas • Dirbtuvių kortelės identifikacija • Dirbtuvių kortelė galioja iki... 	<ul style="list-style-type: none"> • Pirmojo greičio viršijimo po paskutinio patikrinimo data ir laikas bei kitų viršijimų skaičius.
[18]	Laiko koregavimai	[18b] Pastaba: 2-ame duomenų rinkinyje matyti, kad nustatytą UTC laiką koregavo įgalios dirbtuvės.	[21] Pirmasis greičio viršijimo dydis po paskutinio kalibravimo
[18a]	Visų laiko koregavimo duomenų sąrašas: <ul style="list-style-type: none"> • Data ir laikas, ankstesni 	[19] Naujausias įrašytas įvykis ir naujausia triktis: <ul style="list-style-type: none"> • ! = naujausias įvykis, data ir laikas • x = naujausia triktis, data ir laikas 	[21a] Penki didžiausi greičio viršijimai per paskutines 365 dienas
		[20] Informacija, kai tikrinamas greičio viršijimas: <ul style="list-style-type: none"> • Paskutinio patikrinimo data ir laikas 	[21b] Paskutiniai 10 įrašytų greičio viršijimų. Kiekvieną dieną išsaugomas didžiausias greičio viršijimas
			[21c] Greičio viršijimų įrašai (chronologine tvarka pagal didžiausią \emptyset greitį): <ul style="list-style-type: none"> • Viršijimo data, laikas ir trukmė • Didžiausias ir \emptyset viršijimo greitis, panašių šios dienos įvykių skaičius • Vairuotojo pavardė

	<ul style="list-style-type: none"> Vairuotojo kortelės identifikacija <p>Pastaba: Jei bloke nėra greičio viršijimą apibūdinančio duomenų rinkinio, rodoma >>----.</p>	<p>[24] Kortelės, į kurią įrašytas profilis, turėtojo duomenys:</p> <ul style="list-style-type: none"> Vairuotojo pavardė Vairuotojo vardas Kortelės identifikacija <p>Pastaba: Jei nėra kortelės turėtojo duomenų: 1-ame kortelių lizde neįstatyta vairuotojo kortelė.</p> <ul style="list-style-type: none"> Profilio įrašymo pradžia, data ir laikas Profilio įrašymo pabaiga, data ir laikas <p>Nauji profiliai sukuriami:</p> <ul style="list-style-type: none"> įstačius / išėmus tachografo kortelę iš 1-o kortelių lizdo, keičiantis dienai, koreguojant UTC laiką, nutrūkus įtampos tiekimui. 	<ul style="list-style-type: none"> Apibrėžtų greičio diapazonų sąrašas ir laikas šiame diapazone Diapazonas: $0 \leq v < 1$ = transporto priemonė stovi <p>Greičio profilis padalintas į 16 zonų. Įdiegiant galima individualiai nustatyti atskirus diapazonus.</p>
<p>[22]</p>	<p>Laikotarpiai su suaktyvintu nuotoliniu valdymu:</p> <ul style="list-style-type: none"> ☞➕= pradžios laikas ➕☞= pabaigos laikas <p>Pastaba: Įrašymas 1-ajam vairuotojui ir 2-ajam vairuotojui vyksta atskirai. Šiame spaudinyje pateikiami abiejų vairuotojų laikai, net jei jie sutampa.</p>	<p>[25] Greičio profilių aprašymas:</p>	<p>[26] Sūkių dažnių profilių įrašymas:</p> <p>Apibrėžtų variklio sūkių dažnio diapazonų sąrašas ir laikas šiame diapazone:</p> <ul style="list-style-type: none"> Diapazonas: $0 \leq n < 1$ = variklis išjungtas Diapazonas: $3281 \leq n < x$ = begalinis <p>Sūkių dažnio profilis padalintas į 16 zonų. Įdiegiant galima individualiai nustatyti atskirus diapazonus.</p>
<p>[23]</p>	<p>Ranka įrašyti duomenys:</p> <ul style="list-style-type: none"> ☞➕= kontrolės vieta ☞= kontrolieriaus parašas ☞➕= pradžios laikas ➕☞= pabaigos laikas ☞= vairuotojo parašas 	<p>[27] Gamintojo duomenys:</p>	

	<ul style="list-style-type: none"> • Programinės įrangos atnaujinimo modulio (SWUM) versijos numeris 					
[28]	DTCO 4.1 korpuso antspaudo numeris		[28 c]	Plombos <ul style="list-style-type: none"> • Pagaminimo mėnuo ir metai • Gamintojo kodas 		
[28a]	Specifiniai daviklio duomenys: <ul style="list-style-type: none"> • Daviklio serijos numeris • Išplėstinis serijos numeris ir prietaiso tipas • Pagaminimo mėnuo ir metai • Gamintojo kodas <p>PASTABA: Jutiklio serijos numeris ir tipo patvirtinimo pažymėjimo numeris atspausdinami tik po suaktyvinimo.</p>			<ul style="list-style-type: none"> • Pradedant nuo parinktos dienos rengiama paskutinių 7 kalendorinių dienų būsenos įvesčių D1/D2 diagrama. 		
				<ul style="list-style-type: none"> • Gamintojo kodas • Plombos numeris • Plombavimo vieta <ul style="list-style-type: none"> – 7 = pavaros daviklis, pvz., KITAS 4.0 2185 – 12 = M1N1 adapteris transporto priemonei 	[32]	Įstatytų vairuotojų kortelių chronologinis sąrašas
			[29]	Veiklų įrašymas: <ul style="list-style-type: none"> • Simbolių paaiškinimas • Pradedant nuo parinktos dienos rengiama paskutinių septynių kalendorinių dienų veiklų diagrama 	[33]	Įsidėmėkite: Neleidžiamas spaudinys. Pagal reglamentą (pvz., saugojimo prievolė) spaudinys vietos laiku negalioja
[28 b]	DSRC modulis <ul style="list-style-type: none"> • DSRC modulio serijos numeris • Prietaiso tipas <ul style="list-style-type: none"> – 6 = DTCO – 9 = išorinis DSRC modulis 		[30]	Parinktos dienos greičio kreivės įrašymas	[34]	Spausdinimo laikotarpis vietos laiku: ☉➕ = įrašymo pradžia ➕☉ = įrašymo pabaiga UTC +01h00 = skirtumas tarp UTC laiko ir vietos laiko.
			[31]	Papildomų darbo grupių įrašymas, pvz., mėlyno šviesos švyturėlio, sirenų naudojimo ir pan.: <ul style="list-style-type: none"> • Simbolių paaiškinimas 	[35]	Spausdinio data ir laikas vietos laiku (LOC).
					[36]	Spausdinio tipas, pvz., vietos laiku „☉“

■ Įvykių ir trikčių duomenų rinkinys

Kiekvieną kartą nustatęs įvykį arba triktį DTCO 4.1 registruoja ir išsaugo duomenis pagal užduotas taisykles.

eMF	/12345678901234 5 6
eMB	/22335578901234 1 2
>>	4 10.03.2023 11:10
!07	(45) 00h30
eMDK	/45678901234567 7 8
eMF	/12345678901234 5 6

- (1) Duomenų rinkinio tikslas
- (2) EventFaultType pagal priedą I C
- (3) Panašių šios dienos įvykių skaičius

Duomenų rinkinio tikslas (1) žymi, kodėl įvykis ar triktis buvo įrašyta. Vienodo pobūdžio įvykiai, pasikartojantys kelis kartus per tą pačią dieną, rodomi pozicijoje (2).

PASTABA

Spustelėkite žalias nuorodas arba pliuso ar minuso ženklą, kad išskleistumėte arba suskleistumėte paaiškinimą.

Tolesnėje apžvalgoje įvykiai ir triktys suskirstytos pagal klaidų pobūdį (priežastį) ir duomenų rinkinio tikslo priskirtį:

→ Duomenų rinkinio tikslo kodavimas
[141]

→ Panašių įvykių skaičius [142]

Įvykiai, laikomi saugos pažeidimu „!, skirstomi naudojant papildomą kodavimą (1 apačioje pateikiamoje lentelėje):

→ Išsamaus aprašymo kodavimas
[143]

► Duomenų rinkinio tikslo kodavimas

Toliau apžvalgoje įvykiai ir triktys suskirstytos pagal klaidų pobūdį (priežastį) ir duomenų rinkinio reikšmės tikslo priskyrimą:

Piktog rama	Priežastis	Tikslas
!	Kortelių konfliktas ²⁾	0
!	Važiavimas be galiojančios kortelės ²⁾	1 / 2 / 7
!	Įdėjimas važiuojant	3
!	Kortelė neuždaryta	0
>>	Per didelis greitis ²⁾	4 / 5 / 6
!	Maitinimo nutrūkimas	1 / 2 / 7
!	Daviklio triktis	1 / 2 / 7
!	Judėjimo konfliktas ⁴⁾	1 / 2
!	Saugos pažeidimas	0
!	Laiko dubliavimas ¹⁾	-
!	Negaliojanti kortelė ³⁾	-

Lent. 1: Įvykiai

10

Piktog rama	Priežastis	Tikslas
✘	Kortelės triktis	0
✘A	Prietaiso triktis	0 / 6
✘T	Spausdintuvo triktis	0 / 6
✘T	Triktys atsisiunčiant duomenis	0 / 6
✘L	Daviklio triktis	0 / 6

Lent. 2: Triktys

- 1) Šis įvykis išsaugojamas tik vairuotojo kortelėje.
- 2) Šis įvykis / ši triktis išsaugoma tik DTCO 4.1.
- 3) Šio įvykio DTCO 4.1 neišsaugo.
- 4) Šis įvykis / ši triktis išsaugoma DTCO 4.1 ir antrosios kartos vairuotojų kortelėse.

Duomenų rinkinių tikslo apžvalga

Tikslas	Reikšmė
0	Viena / vienas naujausių įvykių arba trikdžių.
1	Vieną iš paskutinių 10 dienų įvykęs ilgiausias įvykis.
2	Vienas iš penkių ilgiausių įvykių per paskutiniąsias 365 dienas.
3	Vieną iš paskutinių 10 dienų įvykęs paskutinis įvykis.
4	Vieną iš paskutinių 10 dienų įvykęs rimčiausias įvykis.
5	Vienas iš 5 rimčiausių įvykių per paskutiniąsias 365 dienas.
6	Pirmasis įvykis ar triktis po paskutinio kalibravimo.
7	Aktyvus įvykis arba besitęsianti triktis.

Panašių įvykių skaičius

Tikslo s	Reikšmė
0	Šiam įvykiui išsaugojimas „Panašių įvykių skaičius“ nereikalingas.
1	Šią dieną įvyko vienas tokio pobūdžio įvykis.
2	Šią dieną įvyko du tokio pobūdžio įvykiai ir tik vienas jų buvo išsaugotas.
n	Šią dieną įvyko n tokio pobūdžio įvykių ir tik vienas jų buvo išsaugotas.

► Išsamaus aprašymo kodavimas

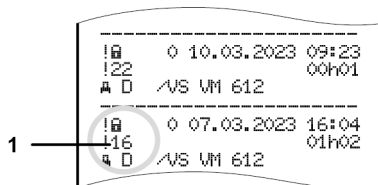

Pav. 130: Kodų paaiškinimai

Įvykiai, priskiriami saugos pažeidimams, skirstomi naudojant papildomą kodavimą (1).

Saugą pažeidžiantys bandymai su DTCO 4.1

Kodas	Reikšmė
10	Kitų duomenų nėra
11	Nepavykęs daviklio autentiškumo tikrinimas
12	Vairuotojo kortelės autentiškumo tikrinimo klaida
13	Neleidžiamas daviklio pakeitimas

Kodas	Reikšmė
14	Patikimumo klaida; neužtikrinamas vairuotojo kortelėje esančių duomenų tikrumas
15	Patikimumo klaida; neužtikrinamas išsaugotų naudotojo duomenų tikrumas.
16	Vidinė duomenų perdavimo klaida
18	Techninės įrangos naudojimas
19	Manipuliacijos aptikimas GNSS

Saugą pažeidžiantys bandymai su impulsų davikliu

Kodas	Reikšmė
20	Kitų duomenų nėra
21	Nepavykęs autentiškumo tikrinimas
22	Patikimumo klaida; neužtikrinamas išsaugotų duomenų tikrumas.
23	Vidinė duomenų perdavimo klaida
24	Neleidžiamas korpuso atidarymas
25	Techninės įrangos naudojimas

Priežiūra ir tikrinimo prievolė

Valymas

Patikros prievolė

Service Only!

Priežiūra ir tikrinimo prievolė

■ Valymas

▶ DTCO 4.1 valymas

- Nuvalykite DTCO 4.1 šiek tiek sudrėkinta šluoste arba mikropluošto valomąja šluoste.
- Kortelių lizdus prareikus valykite tinkama valymo kortele. → *Valymo kortelės ir valymo servetėlės [▶ 163]*

Abu šiuos reikmenis galite įsigyti Pardavimų ir aptarnavimo centre.

DĖMESIO

Pažeidimo vengimas

- Valydamį prietaisą nenaudokite šveičiamųjų valymo priemonių, tirpiklių bei benzino.

▶ Tachografo kortelės valymas

- Nuvalykite nešvarius tachografo kortelės kontaktus šiek tiek sudrėkinta šluoste arba mikropluošto valomąja šluoste.

Pastarąją galima įsigyti jus aptarnaujančiame Pardavimų ir aptarnavimo centre.

DĖMESIO

Pažeidimo vengimas

Tachografų kortelių kontaktų valymui nenaudokite tirpiklių ir benzino.

■ Patikros prievolė

DTCO 4.1 nereikia profilaktinės techninės priežiūros.

- Ne rečiau kaip kas dvejus metus paveskite įgaliotoms dirbtuvėms patikrinti, ar DTCO 4.1 tinkamai veikia.

Kontrolinės patikros reikalingos, kai yra toliau įvardytos sąlygos:

- Transporto priemonėje įvyko pasikeitimų, pavyzdžiui, kelio impulsų skaičius arba padangų efektyviojo apskritimo ilgis.
- DTCO 4.1 atliktas remontas.
- Pasikeitė transporto priemonės valstybinis registracijos numerio ženklas.
- UTC laikas nukrypsta daugiau kaip 20 minučių.

⚠ DĒMESIO**Kontrolinēs patikros atlikimo metu svarbu**

- Pasirūpinkite, kad po kiekvienos kontrolinēs patikros būtu atnaujinamas ģmontuojamas skydelis, kuriame turi būti nurodyti privalomieji duomenys.

PASTABA

Klaidos ģrašas KITAS 4.0 2185

- Nutrūkus maitinimui galimas klaidos ģrašas KITAS 4.0 2185.

Service Only!

Trikties šalinimas

Duomenų išsaugojimas dirbtuvėse

Viršįtampis / sumažėjusi įtampa

Kortelių ryšio klaida

Sugadintas spausdintuvo stalčius

Automatinis tachografo kortelės išmetimas

Service Only

Trikties šalinimas

■ Duomenų išsaugojimas dirbtuvėse

Ilgaliotos dirbtuvės gali atsisiųsti duomenis iš DTCO 4.1 ir perduoti juos įmonei.

Jei neįmanoma atsisiųsti duomenų, dirbtuvės privalo darbdaviui išduoti apie tai pažymą.

▲ DĖMESIO

Duomenų saugojimas

- Archyvuokite duomenis arba išsaugokite pažymą, jei vėliau kiltų klausimų.

■ Viršįtampis / sumažėjusi įtampa

Per žema arba per aukšta DTCO 4.1 maitinimo įtampa standartiniame rodinyje (a) rodoma taip:



Pav. 131: Rodinys – maitinimo triktis

PASTABA

Viršįtampio / sumažėjusios įtamos atveju, jei vienas iš kortelių lizdų atidarytas, tachografo kortelės į jį nedėkite.

1 atvejis: ⚡ (1) Viršįtampis

PASTABA

Viršįtampio atveju ekranas išjungiamas, o mygtukai užblokuojami.

Kaip ir anksčiau, DTCO 4.1 išsaugo veiklas. Tačiau neįmanoma suaktyvinti duomenų spausdinimo ar rodymo funkcijas, taip pat neįmanoma įstatyti ir išimti tachografo kortelės.

2 atvejis: ⚡ (2) Sumažėjusi įtampa

Šis atvejis atitinka maitinimo nutūkumą.

Rodomas standartinis rodinys.

DTCO 4.1 negali atlikti savo užduoties kaip kontrolės prietaisas. Vairuotojų veiklos neįrašomos.

► Maitinimo nutrūkimas

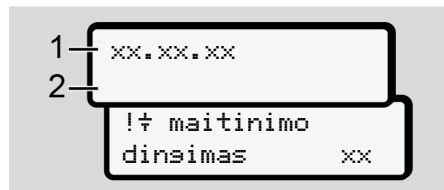

Pav. 132: Rodinys – Maitinimo nutrūkimas

Po maitinimo nutrūkimo, maždaug 5 sekundes rodoma programinės įrangos (1) versija ir programinės įrangos atnaujinimo modulio (2) versija.

Po to DTCO 4.1 praneša apie **!⚠ Maitinimo dinėimas.**

⚠ DĖMESIO

Nuolatinis rodinys ⚠

- Jei esant tinkamai borto įtampai, nuolat rodomas simbolis ⚠: Kreipkitės į įgaliotas specializuotas dirbtuves.
- Sugedus DTCO 4.1 Jūs privalote ranka daryti įrašus apie veiklas.
→ *Veiklų įrašymas ranka [58]*

■ Kortelių ryšio klaida

Jei įvyksta kortelių ryšio klaida, vairuotojas raginamas išimti savo kortelę.

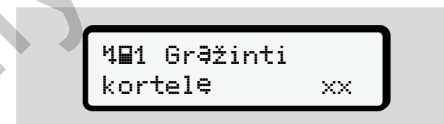

Pav. 133: Rodinys – Kortelės išmetimas

Tam paspauskite mygtuką **OK**.

Kortelės išmetimo metu iš naujo bandoma užmegzti ryšį su kortele. Jei šis bandymas nepavyksta, pradeda automatiškai spausdinti paskiausia šioje kortelėje išsaugotas veiklas.

12

PASTABA

Su šiuo spaudiniu vairuotojas gali dokumentuoti savo veiklas.

Ant šio spaudinio vairuotojas turi pasirašyti.

Be to, vairuotojas visas veiklas (išskyrus vairavimo laikus) iki vairuotojo kortelės įstatymo iš naujo gali įrašyti ant spaudinio.

PASTABA

Vairuotojas gali padaryti dienos spaudinį transporto priemonei, jame įrašyti papildomas veiklas iki kito kortelės įstatymo ir pasirašyti.

PASTABA

Per ilgesnę pertrauką – pvz., paros arba savaitės poilsio laiką – vairuotojo kortelė turi būti išimama iš kortelių lizdo.

■ Sugadintas spausdintuvo stalčius

Jei yra sugadintas spausdintuvo stalčius, jį galima pakeisti.

- Kreipkitės į įgaliotas specializuotas dirbtuves.

■ Automatinis tachografo kortelės išmetimas

Jei DTCO 4.1 atpažįsta kortelių ryšio triktį, jis bando esamus duomenis perkelti į tachografo kortelę.

Vairuotojas apie triktį informuojamas pranešimu **Grąžinti kortelę** ir raginamas išimti vairuotojo kortelę.

Automatiškai atspausdinamos vairuotojo kortelei paskiausia išsaugotos veiklos.

➔ *Veiklų įrašymas ranka* [58]

Techniniai duomenys

DTCO 4.1

Popieriaus ritinys

Service Only!

Techniniai duomenys

■ DTCO 4.1



DTCO 4.1	
Galutinė matavimo srities vertė	220 km/h (pagal priedą! C) 250 km/h (kitiems transporto priemonės naudojimams)
LC ekranas	2 eilutės po 16 ženklų
Temperatūra	Darbinė: nuo -20 iki +70 °C Sandėliavimo: nuo -20 iki +75 °C
Įtampa	12 V arba 24 V DC
Svoris	600 g (+/- 50 g)
Energijos naudojimas	Budėjimas: 12 V: maks. 30 mA; 24 V: maks. 20 mA Darbas: 12 V: maks. 5,0 A; 24 V: maks. 4,2 A
EMS / EMC	ECE R10
Terminis spausdinimas	Ženklų dydis: 2,1 x 1,5 mm Spausdinimo plotis: 24 ženklai/eilutėje Greitis: apie 15–30 mm/s Diagramų spausdinimas
Apsaugos laipsnis	IP 54
DTCO 4.1 ADR „Ex“ variantas	
„Ex“ zona	2-a zona
Temperatūros klasė	T6 Darbinė: nuo -20 iki +65 °C

■ Popieriaus ritinys

Aplinkos sąlygos	Temperatūra: nuo -25 °C iki +70 °C
Matmenys	Skersmuo: apytiksliai 27,5 mm Plotis: 56,5 mm Ilgis: apie 8 m
Užsakymo Nr.	1381.90030300 Originalių atsarginių popieriaus ritinių galite įsigyti jus aptarnaujančiame Pardavimų ir aptarnavimo centre.

PASTABA

Naudokite tik originalų VDO spausdintuvo popierių, ant kurio yra šie ženklai:

- Tachografo tipas (DTCO 4.1) su patikros ženklu  **84**
- Registracijos ženklas  **174** arba  **189**.

Priedas

Atitikties deklaracija / Registracija

Pasirinktiniai reikmenys

VDO internetinė parduotuvė

Service Only!

Priedas**■ Atitikties deklaracija / Registracija**

Šioje nuorodoje rasite <https://www.fleet.vdo.com/certificates> toliau išvardytas deklaracijas ir registracijos dokumentus:

- KBA („Kraftfahrt-Bundesamt“) tipo patvirtinimas
- ATEX pažymėjimas
- ES atitikties deklaracija
- JK atitikties deklaracija

Service Only



Automotive (A)
Smart Mobility (SMY)

EU Declaration of Conformity

1. Equipment

1a. Smart tachograph type DTCO 1381

2. Manufacturer

Continental Automotive Technologies GmbH
Heinrich-Hertz-Str. 45,
78052 Villingen-Schwenningen
Germany

2a. We as manufacturer hereby declare that the following described equipment when used for its intended purpose is in conformity with the relevant Union harmonization legislation: Directive No. 2014/53/EU (RED Directive) and if applicable Directive No. 2014/34/EU for equipment and protective systems for use in potentially explosive atmospheres.

3. Variants of the Equipment

3a. Variants with GNSS and DSRC:

DTCO 1381.xxxxx1x
DTCO 1381.xxxxx2x
DTCO 1381.xxxxx3x

3b. variants with GNSS only:

DTCO 1381.xxxxx4x
DTCO 1381.xxxxx5x
DTCO 1381.xxxxx6x

3c. variants for ADR vehicles:

DTCO 1381.2xxxxxx
DTCO 1381.3xxxxxx
DTCO 1381.4xxxxxx
DTCO 1381.7xxxxxx

4. EU type examination certificate

T.2021.04.0012

4a. Only applicable for RED certification (variants 3a. and 3b.)

TUV 03 ATEX 2324 X

4b. Only applicable for ADR variants (3c.)

5. Notified body

5a. Only applicable for RED certification (variants 3a. and 3b.);

CTC advanced GmbH, Untertuerkheimer Str. 6-10,
66117 Saarbrücken, Germany, CE 0582

5b. Only applicable for ADR variants (3c.):

TÜV NORD CERT GmbH, Geschäftsfleisse Hannover, Am TÜV 1,
30519 Hannover, Germany, CE 0044

6. Marking of the equipment

6a. Only applicable for ADR variants (3c.):

 II 3(2)G Ex ec [Ib Gb] IIC T6 Gc

7a. Applicable for the above mentioned variants (3a. and 3b.)

according RED Directive:

EN 303 413 V1.1.1;
ETSI EN 300 674-1 V1.2.1, ETSI EN 300 674-2-2 V2.1.1;

ETSI EN 301 489-1 V2.2.0 (Draft);

ETSI EN 301 489-3 V2.1.1 (Final draft);

EN 62368-1; 2014/AC; 2015/A11; 2017

16

Continental Automotive Technologies GmbH | Volkswagenstraße 9, 30165 Hannover | Postfach 1 061 | 30001 Hannover
 USt-Id-Nr. DE215000117
 Registered office: Hannover | Registered Court: Amtsgericht Hannover | HRG 58242 | USt-Id-Nr./VAT-Id-Nr. DE314660963
 Bank account: Deutsche Bank, Frankfurt | BIC: BFSW33HAN | Account No.: 098987500 | IBZ: 50070010 |
 IBAN: DE3550070010009887500



EN 62479

7b. Only applicable for ADR variants (3c):

EN IEC 60079-0:2018;

EN IEC 60079-7:2015/A1;

EN 60079-11:2012

8. Other used directives and regulations
VO (EU) Nr. 165/2014, VO (EU) 2016/799, VO (EU) 2018/502, ECE R10 Rev. 06

Villingen-Schwenningen, November 30, 2022

Continental Automotive Technologies GmbH

Dik Gandras

Dik Gandras
Head of Homologation

Igor Berenstein

Igor Berenstein
Head of Quality

9. This declaration certifies the conformity to the specified directives but does not imply any warranty for properties. The safety documentation accompanying the product shall be considered in detail.

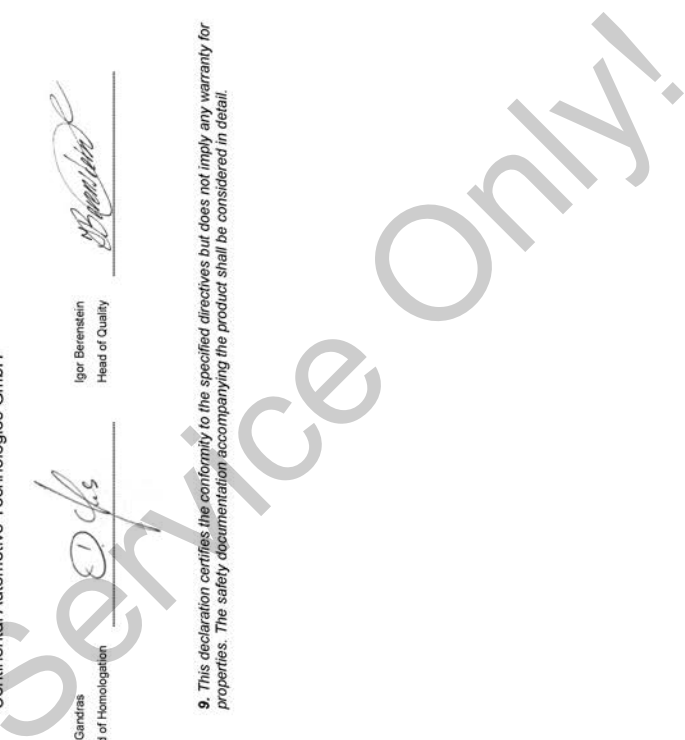

Continental Automotive Technologies GmbH | Wilhelmshafen, Straße 9 | 30765 Hannover | Postfach 1 69 | 30001 Hannover
Tel. +49 (0)51 936301 | Fax +49 (0)51 9363370 | E-Mail: info@continental-automotive.com
Registered office: Hannover | Registered Court: Amtsgericht Hannover | HRB 59424 | USt-Id-Nr./VAT-Id-No. DE314565063
Bank account: Deutsche Bank, Frankfurt | BIC: BFSW33HAN | Account No. 90087500 | BLZ: 50070010 |
IBAN: DE355007010006987000



ANNEX (ENG / DEU / ELL / SPA / FRA / HUN / ITA / LIT / LAV / NLD / POL / POR / RON / SLK / SLV)

(ENG) EU Declaration of Conformity

1. Equipment / 1a. Smart tachograph type DTCC 1381/12. Manufacturer / 2a. We as manufacturer hereby declare that the following described equipment when used for its intended purpose is in conformity with the relevant Union harmonization legislation: Directive No. 2014/53/EU (RED Directive) and if applicable Directive No. 2014/24/EU for equipment and protective systems for use in potentially explosive atmospheres / 3. Variants of the Equipment / 3a. Variants with GNSS and DSRC / 3b. variants with GNSS only / 3c. variants for ADR vehicles / 4. EU type examination certificate / 4a. 5a. Only applicable for RED certification / 4b. 5b. 6a. 7b. Only applicable for ADR variants / 5. Notified body / 6. Marking of the equipment / 7. Used harmonized standards / 7a. Applicable for the above mentioned variants according RED Directive / 8. Other used directives and regulations / 9. This declaration certifies the conformity to the specified directives but does not imply any warranty for appliances. The safety documentation accompanying the product shall be considered in detail.

(DEU) EU-Konformitätserklärung

1. Gerät / 1a. Intelligenter Fahrtenschreiber Typ DTCC 1381/12. Hersteller / 2a. Wir erklären hiermit als Hersteller, dass die nachfolgend beschriebene Einrichtung bei bestimmungsgemäßer Verwendung die Anforderungen der Richtlinie Nr. 2014/53/EU (RED Richtlinie) und wenn anwendbar die Anforderungen der Richtlinie Nr. 2014/24/EU für Geräte und Schutzsysteme zur Verwendung in explosionsgefährdeten Bereichen erfüllt. / 3. Gerätevarianten / 3a. Varianten mit GNSS und DSRC / 3b. Varianten mit GNSS / 3c. ADR-Fahrzeug Varianten / 4. EU-Baumusterprüfbescheinigung / 4a. 5a. Nur für Funkzulassung der RED Varianten anwendbar / 4b. 5b. 6a. 7b. Nur anwendbar für ADR Varianten / 5. Benannte Stelle / 6. Gerätebescheinigung / 7. Verwendete harmonisierte Normen / 7a. Nur für Funkzulassung anwendbar nach RED Richtlinie / 8. Andere angegebene Richtlinien und Vorschriften / 9. Diese Erklärung bescheinigt die Übereinstimmung mit den genannten Richtlinien, ist jedoch keine Beschaffenheits- oder Haltbarkeitsgarantie nach §443 BGB. Die Sicherheitsanweisung der mitgelieferten Produktokumentation sind zu beachten.

(ELL) Δήλωση συμμόρφωσης ΕΕ

1. Συσκευή / 1a. Έξυπνος ταχογράφος τύπου DTCC 1381/12. Κατασκευ / 2a. Δια της παρούσης δηλώνουμε ως κατασκευαστής ότι η παρακάτω περιγραφόμενη διάταξη, σε σύμφωνη με τους κανονισμούς χρήση, πληροί τις απαιτήσεις της Οδηγίας με Αρ. 2014/53/ΕΕ (Οδηγία RED) και, εφόσον ισχύει, τις απαιτήσεις της Οδηγίας με Αρ. 2014/24/ΕΕ για συσκευές και συστήματα προστασίας για χρήση σε τομείς με κίνδυνο εκρήξης. / 3. Παραλλαγές συσκευής / 3a. Παραλλαγές με GNSS και DSRC / 3b. Παραλλαγές με GNSS / 3c. Παραλλαγές ADR / 4. Πιστοποιητικό εξέτασης τύπου ΕΕ / 4a. 5a. Ισχύει μόνο για την έκδοση συσκευής οδοκιμασιών των παραλλογων RED / 4b. 5b. 6a. 7b. Ισχύει μόνο για τον τύπο των συσκευών οδοκιμασιών / 6. Στοιχία συσκευής / 7. Επιστημονικά εγκεκριμένα πρότυπα / 7a. Ισχύει για τις συσκευές οδοκιμασιών παραλλογής σύμφωνα με την Οδηγία RED / 8. Άλλες εφαρμοζόμενες οδηγίες / 9. Η παρούσα δήλωση βεβαιώνει τη συμμόρφωση με τις αναφερόμενες οδηγίες, ωστόσο δεν αποτελεί έγγραφη κατασκευή ή ανώτερη συμμόρφωση με την §443 του Αρ.Καν.Κυβ.Κα. Πρέπει να τηρούνται οι υποδείξεις ασφαλείας των αποτελεσμάτων εγχειριδίου προϊόντος.

(SPA) Declaración de conformidad CE

1. Aparato / 1a. Tachógrafo inteligente modelo DTCC 1381/12. Fabricante / 2a. Por la presente declaramos, en calidad de fabricantes, que el dispositivo descrito a continuación, si se utiliza de acuerdo con su uso previsto, cumple con los requisitos de la Directiva 2014/53/UE (Directiva RED) más los requisitos, alla donde sean aplicables, de la Directiva nº 2014/24/UE para aparatos y sistemas de protección en atmósferas potencialmente explosivas. / 3. Variantes del aparato / 3a. Variantes con GNSS y DSRC / 3b. Variantes con GNSS / 3c. Variantes ADR / 4. Certificación de examen de modelo UE / 4a. 5a. Aplicable solo para autorización de radiofrecuencia de variantes RED / 4b. 5b. 6a. 7b. Solo aplicable para variantes ADR / todas las variantes antes nombradas según la Directiva RED / 8. Otras directivas aplicadas / 9. Esta declaración certifica el cumplimiento de las mencionadas directivas, si bien no constituye una garantía sobre sus características o su durabilidad según el art. 443 del código civil alemán. Deben observarse las advertencias de seguridad de la documentación de producto incluida.



<p>(FRA) Déclaration de conformité UE</p> <p>1. Appareil / 1a. Tachygraphe intelligent, type DTCO 1381/2. Fabricant / 2a. Nous déclarons par la présente, en tant que fabricant, que le dispositif mentionné ci-après, utilisé selon l'usage prévu, satisfait aux exigences de la directive n° 2014/53/UE (directive RED) et, si applicable, aux exigences de la directive n° 2014/34/UE concernant les appareils et les systèmes de protection destinés à être utilisés en atmosphères explosives. / 3. Variantes d'appareil / 3a. Variantes avec GNSS et DSRC / 3b. Variantes avec GNSS / 3c. Variantes ADR / 4. Attestation d'examen de type UE / 4a. 5a. Uniquement applicable pour l'homologation radio des variantes répondant à la directive RED / 4b. 5b. 6a. 7b. Uniquement applicable pour les variantes ADR / 5. Organisme notifié / 6. Identification des appareils / 7. Normes harmonisées appliquées / 7a. Applicable pour toutes les variantes susmentionnées répondant à la directive RED / 8. Autres directives utilisées / 9. Cette déclaration atteste la conformité avec les directives citées, mais ne constitue pas une garantie de qualité ou de durabilité conformément à l'article 443 du Code Civil allemand (BGB). Les indications de sécurité de la documentation livrée avec le produit doivent être respectées.</p>	<p>(HUN) EU-megfelelőségi nyilatkozat</p> <p>1. Berendezések / 1a. DTCO 1381 típusú intelligens tachográf / 2. Gyártó / 2a. Mi, mint gyártó ezúton kijelentjük, hogy az alábbiakban leírt berendezés rendelkezésre használat esetén megfelel a vonatkozó uniós harmonizációs jogszabályoknak: 2014/53/EU irányelv (RED-irányelv) és adott esetben a robbanásveszélyes légkörben használatos berendezésekre es védelmi rendszerekre vonatkozó 2014/34/EU irányelv. / 3. A berendezés változatai / 3a. GNSS és DSRC változatok / 3b. csak GNSS / 3c. Variánsok ADR / 4. Attestáció a típusvizsgálati tanúsítvány / 4a. 5a. Csak RED-tanúsítás esetén alkalmazható - változatok / 4b. 5b. 6a. 7b. Csak ADR-változatokra alkalmazható / 5. Bejelentett szervezet / 6. A berendezés jelölése / 7. Használt harmonizált szabványok / 7a. A fent említett változatok alkalmazandó a RED-irányelv szerint / 8. Egyéb felhasznált irányelvek és rendeletek / 9. Ez a nyilatkozat a meghatározott irányelveknek való megfelelést igazolja, de nem jelent semmilyen garanciát a tulajdonosokká. A termékhez mellékelte biztonsági dokumentációt részletesen figyelembe kell venni.</p>	<p>(ITA) Dichiarazione di conformità UE</p> <p>1. Apparecchio / 1a. Dispositivo di scrittura intelligente per corsa DTCO 1381/2. Produttore / 2a. Con la presente come produttore, dichiariamo che il dispositivo descritto qui di seguito se utilizzato correttamente adempie i requisiti della direttiva nr. 2014/53/UE (direttiva RED) e se applicabile adempie i requisiti della direttiva nr. 2014/34/UE per gli apparecchi e i sistemi di protezione per l'uso in ambito a rischio di esplosione. / 3. Varianti di apparecchiatura / 3a. Varianti con GNSS e DSRC / 3b. Varianti con GNSS / 3c. Varianti ADR / 4. Attestato di certificazione del campione UE / 4a. 5a. Applicabile solo per l'autorizzazione radio delle varianti RED / 4b. 5b. 6a. 7b. Applicabile solo per varianti ADR / 5. Organismi notificati / 6. Designazione del dispositivo / 7. Norme armonizzate applicate / 7a. Applicabile a tutte le varianti sopra menzionate al sensi della direttiva RED / 8. Altre direttive applicate / 9. La presente dichiarazione certifica la corrispondenza con le direttive menzionate. Essa comunque non rappresenta una garanzia di conformità o responsabilità al sensi del §443 del codice civile tedesco. Le indicazioni di sicurezza della documentazione del prodotto fornita devono essere rispettate</p>	<p>(LT) ES atitikties deklaracija</p> <p>1. Pritaikymas / 1a. Programuojamas tachografas, tipas DTCO 1381/2. Gamintojas / 2a. Kąp gamintojas, deklaruojame, kad pagal paskirtį naudojamas toliau aprašytas įrenginys atitinka direktyvos Nr. 2014/53/ES (RID direktyvos) reikalavimus ir, jei taikoma, direktyvos Nr. 2014/34/ES potencialiai sprogioje aplinkoje naudojamus įrengius ir apsaugos sistemų reikalavimus. / 3. Pritaikymo variantai / 3a. Variantai su GNSS ir DSRC / 3b. Variantai su GNSS / 3c. ADR variantai / 4. ES tipo tyrimo sertifikatas / 4a. 5a. Taikomas tik RID variantų radijo ryšio leidimui / 4b. 5b. 6a. 7b. Taikomas tik ADR variantams / 5. Notifikuotoji įstaiga / 6. Pritaikymo ženklavimas / 7. Taikyti darmeji standartiniai / 7a. Taikomi visiems prieš tai įvardytiems variantams pagal RID direktyvą / 8. Kitos taikytos direktyvos / 9. Ši deklaracija aprašo įvardytų direktyvų atitikimą, beti nėra sąsąjū ir tinkamumo naudoti garantija BGB (Vokietijos civilinio kodekso) 443 § prasme. Būtinyje laikytis kartu pateiktose gamintojo dokumentuose esančių saugos nurodymų.</p>
---------------------------------------------------------------------------------------------------------------------------------------------------------------------------------------------------------------------------------------------------------------------------------------------------------------------------------------------------------------------------------------------------------------------------------------------------------------------------------------------------------------------------------------------------------------------------------------------------------------------------------------------------------------------------------------------------------------------------------------------------------------------------------------------------------------------------------------------------------------------------------------------------------------------------------------------------------------------------------------------------------------------------------------------------------------------------------------------------------------------------------------------------------------------------------------------------------------------------------------------------------------------------------------------------------------------------------------------------	-----------------------------------------------------------------------------------------------------------------------------------------------------------------------------------------------------------------------------------------------------------------------------------------------------------------------------------------------------------------------------------------------------------------------------------------------------------------------------------------------------------------------------------------------------------------------------------------------------------------------------------------------------------------------------------------------------------------------------------------------------------------------------------------------------------------------------------------------------------------------------------------------------------------------------------------------------------------------------------------------------------------------------------------------------------------------------------------------------------------------------------------------------------------------------	------------------------------------------------------------------------------------------------------------------------------------------------------------------------------------------------------------------------------------------------------------------------------------------------------------------------------------------------------------------------------------------------------------------------------------------------------------------------------------------------------------------------------------------------------------------------------------------------------------------------------------------------------------------------------------------------------------------------------------------------------------------------------------------------------------------------------------------------------------------------------------------------------------------------------------------------------------------------------------------------------------------------------------------------------------------------------------------------------------------------------------------------------------------------------------------------------------------------------------------------------------------------------------------------------------------------------------	-----------------------------------------------------------------------------------------------------------------------------------------------------------------------------------------------------------------------------------------------------------------------------------------------------------------------------------------------------------------------------------------------------------------------------------------------------------------------------------------------------------------------------------------------------------------------------------------------------------------------------------------------------------------------------------------------------------------------------------------------------------------------------------------------------------------------------------------------------------------------------------------------------------------------------------------------------------------------------------------------------------------------------------------------------------------------------------------------------------------------------



Pav. 139: EU Declaration of Conformity – 6

<p>(RON) Declarație de conformitate UE</p> <p>1. Aparat / 1a. Tahograf inteligent de tip DTCCO 1381 / 2. Producător / 2a. Prin prezenta, declarăm ca producător că echipamentul descris mai jos, atunci când este folosit conform destinației prevăzute, îndeplinește cerințele Directivei 2014/45/UE (Directiva RED) și dacă este cazul, și cerințele Directivei nr. 2014/24/UE privind echipamentele și sistemele de protecție pentru utilizare în atmosferă explozive. / 3. Variantele aparatului / 3a. Variante cu GNSS și DSRC / 3b. Variante cu GNSS / 3c. Variante ADR / 4. Certificatul de examinare UE de tip / 4a. 5a. Se aplică numai pentru omologarea redio a variantelor RED / 4b. 5b., 6a., 7b. Se aplică numai pentru variantele ADR / 5. Organismul notificat / 6. Marcarea aparatelor / 7. Standarde armonizate aplicabile / 7a. Se aplică pentru toate variantele menționate mai sus, conform Directivei RED / 8. Alte directive aplicabile / 9. Același declarant certifică conformitatea cu Directivele nominalizate, însă nu reprezintă o garanție a calității sau durabilității conform art. 443 Codul civil german. Trebuie respectate indicațiile de siguranță din documentația produsului, livrată odată cu acesta.</p>	<p>(SLK) ES vyhlásenie o zhode</p> <p>1. Značenie / 1a. Inteligentný tachograf, typ DTCCO 1381 / 2. Vyrobcu / 2a. Týmto mý, ako výrobca, vyhlasujem, že nasledujúce opísané zariadenie spĺňa pri použití v súlade s určenými požiadavkami smernice č. 2014/53/UE (Smernica o sprístupňovaní rádiových zariadení na trhu (RED)) a ak je ju možné aplikovať, aj požiadavky smernice č. 2014/24/UE pre prístroje a ochranné systémy určené na použitie v potenciálne výbušnej atmosfére. / 3. Varianty prístroja / 3a. Varianty s GNSS a DSRC / 3b. Varianty s GNSS / 3c. Varianty ADR / 4. Certifikát EÚ o preskúšaní typu / 4a. 5a. Možné použiť iba pre osvedčenie pre rád. zariadenia variant RED / 4b. 5b., 6a., 7b. Možné použiť iba pre varianty ADR / 5. Menované miesto / 6. Označenie prístroja / 7. Použitie harmonizované normy / 7a. Možné použiť pre všetky hore uvedené varianty podľa smernice RED / 8. Ostatné použité smernice / 9. Toto vyhlásenie potvrdzuje zhodu s uvedenými smernicami, nie je však zárukou vlastností ani sialostí podľa §443 Občianskeho zákonníka (BGB). Je potrebné dodržiavať bezpečnostné upozornenia uvedené v dodanej dokumentácii výrobku.</p>	<p>(SLV) EU Izjava EU o skladnosti</p> <p>1. Naprava / 1a. Inteligentni tahograf tipa DTCCO 1381 / 2. Proizvajalec / 2a. S to izjavo kot proizvajalec izjavljamo, da v nadaljevanju opisana naprava oo pravilni uporabi izpolnjuje zahtevne Direktive 2014/53/UE (Direktiva RED) in, če se ta uporablja, tudi zahtevne Direktive 2014/24/UE v zvezi z opremo in zashitnimi sistemi, namenjenimi za uporabo v potencialno eksplozivni atmosferi. / 3. Različice naprave / 3a. Različice z GNSS in DSRC / 3b. Različice z GNSS / 3c. Različice ADR / 4. Certifikat o EU pregledu tipa / 4a. 5a. Uporablja se samo za radikalno dovoljenje za različice RED / 4b. 5b., 6a., 7b. Uporablja se samo za različice ADR / 5. Prilagojeni organ / 6. Oznaka naprave / 7. Uporabljeni harmonizirani standardi / 7a. Uporablja se za vse zgoraj navedene različice v skladu z Direktivo RED / 8. Druge uporabljene direktive / 9. Ta izjava potrjuje skladnost z navedenimi direktivami, vendar pa ne predstavlja garancije glede kakovosti ali trajnosti v skladu s §443 BGB. Upoštevati je treba varnostne napotke in priloženi dokumentaciji izdelka.</p>
---------------------------------------------------------------------------------------------------------------------------------------------------------------------------------------------------------------------------------------------------------------------------------------------------------------------------------------------------------------------------------------------------------------------------------------------------------------------------------------------------------------------------------------------------------------------------------------------------------------------------------------------------------------------------------------------------------------------------------------------------------------------------------------------------------------------------------------------------------------------------------------------------------------------------------------------------------------------------------------------------------------------------------------------------------------------------------------------------------------------------------------------------------------------------------------------------------------------------------------------------	---------------------------------------------------------------------------------------------------------------------------------------------------------------------------------------------------------------------------------------------------------------------------------------------------------------------------------------------------------------------------------------------------------------------------------------------------------------------------------------------------------------------------------------------------------------------------------------------------------------------------------------------------------------------------------------------------------------------------------------------------------------------------------------------------------------------------------------------------------------------------------------------------------------------------------------------------------------------------------------------------------------------------------------------------------------------------------------------------------------------------------------------------------------------------------------------	---------------------------------------------------------------------------------------------------------------------------------------------------------------------------------------------------------------------------------------------------------------------------------------------------------------------------------------------------------------------------------------------------------------------------------------------------------------------------------------------------------------------------------------------------------------------------------------------------------------------------------------------------------------------------------------------------------------------------------------------------------------------------------------------------------------------------------------------------------------------------------------------------------------------------------------------------------------------------------------------------------------------------------------------------------------------------------------------------------------------------------------------------

66

Continental Automotive Technologies GmbH | Viktorovskaya Strasse 65 | 30165 Hannover | Postfach 1 60 | 30001 Hannover
 Tel: +49 (0)51 1031 01 | Fax: +49 (0)51 1034 1370
 Registered office: Hannover | Registered Court: Amtsgericht Hannover | HRB 58424 | UStG-ID-Nr./VAT-ID-No. DE814650683
 Bank account: Deutsche Bank, Frankfurt | BIC: BFSW33HAN | Account No.: 006607300 | B.L.Z.: 50070010
 IBAN: DE3500730010006607300

■ Pasirinktiniai reikmenys

▶ „DLKPro“ atsiuntimo raktas S



Su „DLKPro“ atsiuntimo raktu galite, laikydamiesi įstatymų reikalavimų, atsisiųsti ir archyvuoti duomenis iš DTCO 4.1 ir vairuotojo kortelės.

Užsakymo numeris: **2910002165200** su kortelių skaitytuvo aktyvinimu.

▶ „DLKPro TIS-Compact S“



Su „DLKPro TIS-Compact S“ galite, laikydamiesi įstatymų reikalavimų, atsisiųsti, archyvuoti ir vizualizuoti duomenis iš DTCO 4.1 ir vairuotojo kortelės.

Užsakymų numeriai:

- Europa – **2910002165300** su kortelių skaitytuvo aktyvinimu
- Europa (EE) – **2910002165400** su kortelių skaitytuvo aktyvinimu

▶ „Remote DL 4G“



VDO „Remote DL 4G“ skirtas atsisiųstus duomenis per GPRS perkelti į autoparko valdymo sistemą arba vertinimo programinę įrangą.

Užsakymo numeris: **2910002759400**

► Valymo kortelės ir valymo servetėlės

Valymo kortelėmis išvalysite DTCO 4.1 kortelių lizdus .

Valymo servetėlės skirtos valyti vairuotojo ir (arba) įmonės kortelėms.

Užsakymų numeriai:

- Valymo kortelės (12 kortelių):
A2C5951338266
- Valymo servetėlės (12 servetėlių):
A2C5951184966
- Valymo servetėlių komplektas
(6 kortelės / 6 servetėlės)
A2C5951183866

■ VDO internetinė parduotuvė

VDO produktų ir paslaugų internetinė parduotuvė: www.fleet.vdo.com.

Service Only!

Pakeitimų apžvalga

Versijų apžvalga

Service Only!

Dalykinė rodyklė**Simboliai**

„Bluetooth“	24
aktyvinimas / išaktyvinimas	95
Simbolis	21
„DLKPro TIS-Compact S“	162
„DLKPro“ atsiuntimo raktas S	162
„Ex“ prietaisas	25
„Out“ (už galiojimo srities ribų)	105
„Remote DL 4G“	162

skaitmenys

1-asis vairuotojas – apibrėžimas	10
----------------------------------------	----

A

ADR variantas	21, 25
Ženklas	21
AETR konvencija	10
Asmens duomenys	10
Keitimas	94, 95
ATEX pažymėjimas	155
Atmintis	30
Apibrėžimas	11
Duomenų atsiuntimas	49
Atsiuntimas nuotoliniu būdu	49

Atsiuntimo raktas S	162
---------------------------	-----

B

Budėjimas	24
-----------------	----

D

Darbas (režimas)	26
Darbdavys (režimas)	26
Degimas įj. – Rodinys	42
Degimas išj. – rodinys	44
Dirbtuvių kortelė	28
DTCO versija	101
Duomenys	

Asmens duomenų apsauga	66
Atsiuntimas iš atminties	49
Identifikacija	49
Parsisiuntimas	49
Duomenų apsauga	9
Duomenų išsaugojimas	30
Duomenų išsaugojimas dirbtuvėse	148

E

EB 561/2006	16
EB/2006/22/	16
Ekranas	21, 22
ES 165/2014	16

ES deklaracija 155

G

Gamyklinė būklė – Rodinys 105

Y

Įgulos režimas 10, 65

Įmonės kortelė

Duomenys 30

Įmonės kortelės funkcijos 69

Įstatymas pirmą kartą 70

Išėmimas 74

Numerio rodymas 101

Įmonės registravimas 71

Įmonės vietos laiko įvestis 99

Internetinė parduotuvė 163

Įspėjimas – Vairavimo laikas 112

Įspėjimas apie darbo laiką 112

Įspėjimas apie vairavimo laiką 112

Pranešimas 104

Iškrovimo įvedimas 59

ITS duomenys 10

leisti 66

Įvestį nutraukti 56

Įvestis

1-asis vairuotojas / 2-asis vairuotojas - pradžia, šalis 93

1-asis vairuotojas / 2-asis vairuotojas - šalis 93

Įmonės vietos laikas 99

Keltas / traukinys 97

Pabaiga, šalis 94

Papildomų funkcijų aktyvinimas 99

Transporto priemonė – „Out“ pradžia / pabaiga 96

Vietos laikas 98

Įvykiai – Apžvalga 108

J

JK atitikties deklaracija 155

K

Kabotažas 59

Kalba

Įstatant kortelę 51

Rankinis nustatymas 79

Rodoma kalba 46

Kalibravimas 26

Keltas / traukinys

Įvestis 97

Pranešimas 105

Klaidų pranešimai 103, 111

Kombinuotasis mygtukas 21, 22

Kontaktinis asmuo 11

Kontaktinis partneris 11

Kontrastas	22
Kontrolė (režimas)	26
Kontrolės kortelė	28
Kortelė	
Elgesys	48
Įstatymas	44
Išėmimas	47
Reikalavimas	61
Kortelių lizdas	21, 22
L	
Laiko zonos	31
Leidžiamas bendrasis svoris	101
M	
Maitinimo nutrūkimas	149
Meniu funkcijos	
Išjungimas - automatiškai	88
Išjungimas - rankiniu būdu	88
Naršymas	87
Meniu lygiai	85
Meniu mygtukai	21, 22
menu	44
Meniu struktūra	85
Mišrusis režimas	10

N

Naudojimas pagal paskirtį	18
Numerio ženklų įvedimas	72
Su programėle	24
Nuotolinis valdymas	24
NUTS0	31

P

Pakrovimas /Iškrovimas – Meniu	98
Pakrovimo įvedimas	59
Pamainos pradžia	51
Papildomas įrašas	
Ranka - įstatant kortelę	52
Rankinė įvestis	60
Papildomas įrašas ranka	
Įstatant kortelę	52
Parašas Duomenys	49
Piktogramos	
Apžvalga	32
Kombinacijos	34
Pranešimai	103, 115

Keltas / traukinys	105
Patvirtinimas	104
Priežastys	44
Reikšmė	103
Rodinys ekrane	44
Triktis	111
Prieigos prie meniu blokvimas	88
Prieigos teisės	28
Priekinė sąsaja	10, 21, 23
Programinės įrangos versija	101

R

Rankinė įvestis	60
Koregavimo galimybė	60
Veiklų iškėlimas prieš kitas	64
Veiklų tęsimas	63
Registracijos pažymėjimai	155
Rodinys	

1-asis vairuotojas / 2-asis vairuotojas	99
Standartiniai rodiniai važiuojant	42
Sumažėjusi įtampa / viršįtampis	148
Transporto priemonė	100
transporto priemonei stovint	77
Vairavimo ir poilsio laikotarpiai	43
važiuojant	42
VDO Counter (parinktis)	112

S

Sertifikatas – Pranešimas Pabaiga	108
Simboliai – piktogramos	32
Skaistis	22
Skaitmeninis parašas	49
Spaudinys	
1-asis vairuotojas / 2-asis vairuotojas	89
Būsena D1/D2 (parinktis)	92
Dienos vertė	91
Greičio profiliai (parinktis)	93
Greičio viršijimai	91
Įvykiai [transporto priemonė]	91
Sūkių dažnio profiliai (parinktis)	93
Tachografo kortelių informacija	92
Techniniai duomenys	91
Transporto priemonė	90
v diagrama	92
Spausdinimas	

Ivykiai	90
nutraukti	120
pradėti	119
Veiklos	90
Spausdinimas: Dienos vertė	89
Spausdinimo popieriaus keitimas	120
Spausdintuvus	21
Standartiniai rodiniai	77
Standartinis rodinys (a)	42
Šalies įvestis – rankiniu būdu	55
Šalis – įstatant kortelę	53
Šalių kodai	
Apžvalginė lentelė	38
Ispanijos regionai	39

T

Tachografo kortelė	27
Automatinis išmetimas	150
Įstatymas	44
Išėmimas	47
Valymas	145
Tachografų patikros prievolė	145
Techninės priežiūros partneris	11
Techniniai duomenys	152
Tikslinė grupė	11
Transporto priemonės svoris	101
Triktys	

Apžvalga	111
Pranešimas	103

U

UTC laikas	31
Už galiojimo srities ribų („Out“)	105
Už galiojimo zonos ribų	11
įvesti	96
Užstrigusio popieriaus šalinimas	121
Užtamsinimas	22, 24

V

Vairavimo ir poilsio laikotarpiai	43
Vairuotojo / transporto priemonės keitimas	
Kortelių įstatymas	65
Mišrusis režimas	65
Pamainos pabaiga	65
Vairuotojo kortelė	
Aprašymas	27
Duomenys	30
Funkcijos	51
Galiojimas	17
įstatymas pirmą kartą	53, 66
Išėmimas	59
Vairuotojo pareigos	16
Vairuotojo kortelės laiko duomenų rodymas	78
Valymas	145

Valymo kortelės (reikmenys)	163
Valymo servetėlės (reikmenys)	163
Valstybės sienos kirtimas	31
Rankiniu būdu	55
Valstybinio registracijos numerio ženklų įvedimas	72
VDO Counter	
Aprašymas	79
Būsenos rodinys	84
Dienos verčių rodymas	84
Rodiniai parinkus veiklą „Darbo laikas“	83
Rodiniai parinkus veiklą Poilsio laikas	82
Rodinio aprašymas	80
Rodinys	43
Savaitės verčių rodymas	84
VDO duomenys	10
leisti	67
Veiklos	
Papildomas įrašas - įstatant kortelę	52
Poilsio laiko įvedimas ir papildomas įrašymas	62
Veiklos keitimas	22
Veiklų automatinis nustatymas	39, 57
Veiklų įrašymas ranka	58
Veiklų nustatymas	56
Įstatant kortelę	54
Veiklos keitimas	57
Versijų apžvalga	165
Vietos laikas – įstatant kortelę	53

Continental Automotive Technologies GmbH
P.O. Box 1640
78006 Villingen-Schwenningen
Germany
www.fleet.vdo.com

Service Only!

AAA2242940000 / AAA2242940029
70122073 SPE 000 AA
BA00.1381.41 100 123
Kalba: Lietuvių

Version 041



VDO
Smart on the Road