



[www.fleet.vdo.com](http://www.fleet.vdo.com)

## Digitálny tachograf – DTCO<sup>®</sup> 4.0

Návod na obsluhu pre podnikateľov a vodičov



**VDO**

## Právne upozornenia

### Opísaný výrobok

- Digitálny tachograf DTCO 1381 verzia 4.0 (aj DTCO 4.0)
- Variant: ADR (variant pre výbušné prostredia)

Toto je preklad originálneho dokumentu firmy Continental Automotive GmbH.



### Výrobca

Continental Automotive GmbH  
P.O. Box 1640  
78006 Villingen-Schwenningen  
Germany  
[www.fleet.vdo.com](http://www.fleet.vdo.com)

### Preklad originálu návodu na obsluhu

© 11.2018

Continental Automotive GmbH

Toto dielo je chránené autorským právom. Práva tým odôvodnené ostávajú vo firme Continental Automotive GmbH.

Dotlač, preklad a rozmnožovanie nie sú bez písomného schválenia výrobcu povolené.

## Obsah

<b>Právne upozornenia</b> .....	<b>2</b>	2.2.1 Povinnosti vodiča.....	18
<b>1 O tomto dokumente</b> .....	<b>9</b>	2.2.2 Odchýlka od zákonných ustanovení.....	19
1.1 Ochrana údajov.....	9	2.2.3 Povinnosti podnikateľa.....	19
1.1.1 Osobné údaje ITS.....	10	2.3 Použitie podľa určenia.....	19
1.1.2 Osobné údaje VDO.....	10	<b>3 Opis prístroja</b> .....	<b>22</b>
1.2 Pomenovania.....	10	3.1 Indikačné a obslužné prvky.....	22
1.3 Funkcia tohto dokumentu.....	10	3.2 Vlastnosti.....	22
1.4 Cieľová skupina.....	11	3.3 Detaily k indikačným a obslužným prvkom.....	22
1.4.1 Úschova.....	11	3.3.1 Displej (1).....	23
1.4.2 Kontaktná osoba.....	11	3.3.2 Tlačidlá menu (2).....	23
1.5 Symboly a signálne slová.....	11	3.3.3 Otvor pre kartu 1 (3).....	23
1.6 Konvencie.....	12	3.3.4 Kombinované tlačidlo vodiča 1 (4).....	23
1.7 Zobrazenie menu.....	12	3.3.5 Kombinované tlačidlo vodiča 2 (5).....	23
1.8 Ďalšie informácie.....	12	3.3.6 Otvor pre kartu 2 (6).....	23
1.8.1 Stručný návod.....	13	3.3.7 Trhacia hrana (7).....	23
1.8.2 Informácie na internete.....	13	3.3.8 Zásuvka tlačiarne (8).....	23
<b>2 Pre vašu bezpečnosť</b> .....	<b>15</b>	3.3.9 Predné rozhranie (9).....	23
2.1 Základné bezpečnostné upozornenia.....	15	3.4 Dôležité nastavenia (prehľad).....	24
2.1.1 DTCO 4.0 ADR (variant pre výbušné prostredia).....	16	3.5 Diaľkové ovládanie.....	24
2.2 Zákonné ustanovenia.....	17	3.6 Pohotovostný režim (displej).....	24
		3.6.1 Opustenie pohotovostného režimu.....	25
		3.7 Variant ADR (variant pre výbušné prostredia).....	25
		3.7.1 Osobitné bezpečnostné upozornenia.....	26
		3.7.2 Zvláštnosti používania.....	26

3.8	Prevádzkové režimy (prehľad) .....	26	4.3	Vloženie karty .....	45
3.9	Karty tachografu (prehľad) .....	28	4.3.1	Jazyk .....	47
3.9.1	Karta vodiča .....	29	4.4	Vybratie karty .....	47
3.9.2	Podniková karta .....	29	4.5	Zaobchádzanie s kartami .....	48
3.9.3	Kontrolná karta .....	30	4.6	Sťahovanie údajov .....	49
3.9.4	Dielenská karta .....	30	4.6.1	Z karty vodiča alebo podnikovej karty .....	49
3.9.5	Prístupové práva kariet tachografu .....	30	4.6.2	Identifikácia údajov .....	50
3.10	Uložené údaje .....	31	4.6.3	Nahratie z veľkokapacitnej pamäte .....	50
3.10.1	Karta vodiča .....	32	4.6.4	Diaľkovo riadené sťahovanie (voliteľná možnosť) .....	50
3.10.2	Podniková karta .....	32	<b>5</b>	<b>Obsluha prostredníctvom vodiča .....</b>	<b>52</b>
3.10.3	Veľkokapacitná pamäť (v prístroji) .....	33	5.1	Funkcie karty vodiča .....	52
3.11	Časové zóny .....	33	5.2	Začiatok zmeny – vloženia karty vodiča .....	52
3.12	Piktogramy (prehľad) .....	34	5.2.1	1. Vloženie karty .....	52
3.13	Značky krajín .....	38	5.2.2	2. Nastavenie aktivity .....	55
3.13.1	Španielske regióny .....	40	5.2.3	Zadanie krajiny (manuálne zadanie) .....	55
3.14	Automatické aktivity (prednastavenie) .....	41	5.2.4	Zrušenie procesu zadávania .....	56
<b>4</b>	<b>Obsluha (všeobecne) .....</b>	<b>44</b>	5.3	Nastavenie aktivít .....	56
4.1	Zobrazenia .....	44	5.3.1	Možné aktivity .....	57
4.1.1	Zobrazenie po zapnutí zapaľovania .....	44	5.3.2	Zmena aktivity .....	57
4.1.2	Zobrazenie počas jazdy .....	44	5.3.3	Automatické nastavenie .....	57
4.1.3	Hlásenia .....	45	5.3.4	Písomné zaznamenanie aktivít .....	58
4.1.4	Zobrazenie po vypnutí zapaľovania .....	45	5.4	Koniec zmeny – vybratie karty vodiča .....	58
4.2	Pohybovanie v menu .....	45	5.5	Manuálne zadania (záznam/dodatok) .....	60
4.2.1	Menu pri stojacom vozidle .....	45			

5.5.1	Vyžiadanie karty počas manuálneho zadania .....	61	7.1.3	Nastavenie jazyka.....	77
5.5.2	Doplnenie aktivity Doba odpočinku .....	62	7.1.4	VDO Counter (voliteľná možnosť) .....	78
5.5.3	Pokračovanie v aktivitách .....	63	7.2	Druhá úroveň menu – funkcie menu .....	83
5.5.4	Pokračovanie v aktivitách a prednastavenie aktivít iných .....	64	7.2.1	Funkcie menu (prehľad).....	84
5.6	Výmena vodiča/vozidla .....	64	7.2.2	Navigácia vo funkciách menu .....	85
5.6.1	Prípád 1 – tímová prevádzka.....	65	7.2.3	Blokovanie prístupu do menu .....	86
5.6.2	Prípád 2 – koniec zmeny .....	65	7.2.4	Opustenie funkcií menu .....	86
5.6.3	Prípád 3 – zmiešaná prevádzka .....	65	7.2.5	Bod menu Výtláčok vodiča 1/vodiča 2 .....	87
5.7	Prvé vloženie karty vodiča .....	66	7.2.6	Bod menu Výtláčok vozidla.....	88
5.7.1	Používanie údajov .....	66	7.2.7	Bod menu Zadanie vodiča 1/vodiča 2.....	91
5.7.2	Priebeh prihlásenia.....	66	7.2.8	Bod menu Zadanie vozidla .....	94
			7.2.9	Bod menu Zobrazenie vodiča 1/vodiča 2 .....	96
			7.2.10	Bod menu Zobrazenie vozidla .....	97
<b>6</b>	<b>Obsluha prostredníctvom podnikateľa .....</b>	<b>69</b>	<b>8</b>	<b>Hlásenia .....</b>	<b>100</b>
6.1	Funkcie podnikovej karty.....	69	8.1	Význam hlásení.....	100
6.2	Funkcie menu v prevádzkovom režime Podnik .....	69	8.1.1	Príznyky hlásení .....	100
6.3	Prihlásenie – vloženie podnikovej karty .....	70	8.1.2	Potvrdenie hlásení .....	101
6.4	Zadanie členského štátu a evidenčného čísla .....	71	8.2	Osobitné hlásenia.....	101
6.5	Vybratie podnikovej karty .....	73	8.2.1	Stav z výroby .....	102
<b>7</b>	<b>Menu.....</b>	<b>76</b>	8.2.2	OUT (opustenie rozsahu platnosti nariadenia) .....	102
7.1	Prvá úroveň menu – štandardné údaje .....	76	8.2.3	Preprava trajektom/vlakom .....	102
7.1.1	Zobrazenie pri stojacom vozidle .....	76	8.3	Prehľad možných udalostí.....	103
7.1.2	Zobrazenie časov karty vodiča .....	77	8.4	Prehľad možných porúch .....	106
			8.5	Výstrahy pred prekročením doby riadenia .....	108

8.5.1	Zobrazenie VDO Counter (voliteľná možnosť) .....	109	9.7.11	Profily frekvencie otáčok (voliteľná funkcia) .....	125
8.6	Prehľad možných upozornení obsluhy .....	110	9.7.12	Zasunuté karty tachografu .....	126
8.6.1	Upozornenia obsluhy ako informácia .....	113	9.7.13	Výtlačok v miestom čase .....	126
<b>9</b>	<b>Tlač .....</b>	<b>116</b>	9.8	Vysvetlenie k výtlačkom .....	126
9.1	Upozornenia k tlači .....	116	9.8.1	Legenda k dátovým blokom .....	126
9.2	Spustenie tlače .....	116	9.9	Dátový záznam pri udalostiach alebo poruchách ..	134
9.3	Zrušenie tlače .....	116	9.9.1	Kódovanie účelu dátového záznamu .....	135
9.4	Výmena tlačového papiera .....	117	9.9.2	Kódovanie pre bližší opis .....	136
9.4.1	Koniec papiera .....	117	<b>10</b>	<b>Starostlivosť a povinná kontrola .....</b>	<b>138</b>
9.4.2	Výmena kotúča papiera .....	117	10.1	Čistenie .....	138
9.5	Odstránenie vzpričeného papiera .....	118	10.1.1	Čistenie tachografu DTCO 4.0 .....	138
9.6	Uchovanie výtlačkov .....	118	10.1.2	Čistenie karty tachografu .....	138
9.7	Výtlačky (príklady) .....	119	10.2	Povinná kontrola .....	138
9.7.1	Denný výtlačok karty vodiča .....	119	<b>11</b>	<b>Odstránenie poruchy .....</b>	<b>141</b>
9.7.2	Udalosti/poruchy karty vodiča .....	120	11.1	Záloha údajov prostredníctvom dielne .....	141
9.7.3	Denný výtlačok vozidla .....	121	11.2	Prepätie/podpätie .....	141
9.7.4	Udalosti/poruchy vozidla .....	122	11.2.1	Prerušenie napätia .....	141
9.7.5	Prekročenia rýchlostí .....	123	11.3	Chyba komunikácie s kartou .....	142
9.7.6	Technické údaje .....	123	11.3.1	Chybná zásuvka tlačiarnie .....	142
9.7.7	Aktivity vodiča .....	124	11.3.2	Automatické vysunutie karty tachografu ...	142
9.7.8	Diagram „v“ .....	124	<b>12</b>	<b>Technické údaje .....</b>	<b>145</b>
9.7.9	Diagram stavu D1/D2 (voliteľná funkcia) ..	125	12.1	DTCO 4.0 .....	145
9.7.10	Rýchlostné profily (voliteľná funkcia) .....	125			

12.2 Kotúč papiera .....	145
<b>13 Príloha .....</b>	<b>148</b>
13.1 Vyhlásenie o zhode .....	148
13.2 Potvrdenie činností (výňatok) .....	149
13.3 Voliteľné príslušenstvo .....	150
13.3.1 DLKPro Download Key .....	150
13.3.2 DLKPro TIS-Compact .....	150
13.3.3 DTCO® Smart Link .....	150
13.3.4 DLD® Short Range II a DLD® Wide Range II .....	151
13.3.5 Čistiace karty a čistiace utierky .....	151
<b>14 Prehľad zmien .....</b>	<b>153</b>
14.1 Prehľad verzií .....	153
<b>Zoznam hesiel .....</b>	<b>154</b>

## O tomto dokumente

Ochrana údajov

Pomenovania

Funkcia tohto dokumentu

Cieľová skupina

Symboly a signálne slová

Konvencie

Zobrazenie menu

Ďalšie informácie



## O tomto dokumente

### ■ Ochrana údajov

V nariadení (EÚ) 165/2014, ako aj v aktuálnom znení vykonávacieho nariadenia (EÚ) 2016/799 sú na tachograf DTCO 4.0 kladené mnohé požiadavky ohľadom ochrany údajov. Tachograf DTCO 4.0 okrem toho spĺňa požiadavky podľa nariadenia na ochranu údajov (EÚ) 2016/679 v aktuálne platnom znení.

Týka sa to predovšetkým:

- Súhlasu vodiča na spracovanie osobných údajov ITS
- Súhlasu vodiča na spracovanie osobných údajov VDO

Ak sa karta vodiča do tachografu DTCO 4.0 vloží prvýkrát, po manuálnom zadaní sa na tachografe zobrazí dotaz, či vodič súhlasí so spracovaním jeho osobných údajov.

#### UPOZORNENIE

Ďalšie informácie o ochrane údajov, predovšetkým o rozsahu získavania údajov a používania údajov, získate prostredníctvom vášho zamestnávateľa a/alebo objednávateľa. Nezabudnite, že firma Continental Automotive GmbH bude činná iba ako spracovateľ objednávky podľa príkazu pre vášho zamestnávateľa/objedávateľa.

#### UPOZORNENIE

Nezabudnite, že udelený súhlas je možné kedykoľvek zrušiť. Spracovanie údajov na základe vášho súhlasu až po zrušenie sa tým nedotkne.

→ *Zmena nastavení k osobným údajom ITS [ 92]*

→ *Zmena nastavení k osobným údajom VDO [ 93]*

#### UPOZORNENIE

Údaje sa ukladajú v tachografe a podmiene systémom sa pri dosiahnutí maximálneho množstva údajov prepíšu začínajúc pri najstarších záznamoch – najskôr po jednom roku.

Externé prístroje, ktoré komunikujú s tachografom, môžu mať k následne opísaným údajom prístup, pokiaľ vodič súhlasil so záznamom.

#### UPOZORNENIE

Údaje v reálnom čase sú dostupné v sieti vozidla nezávisle od súhlasu vodiča. Ak by neexistoval iný koncept ochrany údajov, tieto údaje smú sieť vozidla opustiť iba vtedy, ak vodič udal svoj súhlas.

### ► Osobné údaje ITS

K osobným údajom ITS (ITS: inteligentný prepravný systém) patria napríklad:

- Meno a priezvisko vodiča
- Číslo karty vodiča
- Dátum narodenia

→ *Začiatok zmeny – vloženia karty vodiča [► 52]*

### ► Osobné údaje VDO

Ide pritom o dodatočné osobné údaje, ktoré nie sú definované vo vykonávacom nariadení (EÚ) 2016/799, príloha 13, a vydávajú sa v reálnom čase.

Ak je k dispozícii súhlas vodiča, zaznamenávajú sa nasledujúce dodatočné osobné údaje:

- Vstupy stavu D1/D2
- Profil otáčok motora
- Rýchlostné profily
- 4 Hz signál rýchlosti

### UPOZORNENIE

Pomocou 4 Hz signálu rýchlosti sa v tachografe zaznamenávajú prudké brzdenia. Zaznamenaná sa vždy iba posledná udalosť.

→ *Príhlásenie – vloženie podnikovej karty [► 70]*

### UPOZORNENIE

Ďalšie informácie o získavaní údajov získate od vášho zamestnávateľa.

### ■ Pomenovania

V tomto návode na obsluhu platia nasledujúce pomenovania:

- Tachograf DTCO 1381 verzia 4.0 sa označuje ako DTCO 4.0.
- Zakryté rozhranie na prednej strane tachografu DTCO 4.0 neslúži iba na stiahnutie údajov, ale aj na parametrizáciu. Označuje sa ako predné rozhranie.
- Dohoda AETR (**A**ccord **E**uropéen sur les **T**ransports **R**outiers) určuje normatívy dôb riadenia a odpočinku v medzinárodnej doprave. Je tým aj súčasťou tohto návodu.
- **Zmiešaná prevádzka** označuje zmiešané používanie vozidiel s analógovými a digitálnymi tachografmi.
- **Tímová prevádzka** označuje jazdu s 2 vodičmi.
- **Veľkokapacitná pamäť** je dátová pamäť v prístroji.
- **Out** (Out of Scope) v tomto návode priebežne označuje opustenie rozsahu platnosti nariadenia.

## ■ Funkcia tohto dokumentu

Tento dokument je návodom na obsluhu a opisuje odborné a nariadením (EÚ) 165/2014 stanovené ovládanie Digitálneho Tachografu DTCO 4.0.

Návod na obsluhu vám má pomôcť splniť zákonné nariadenia spojené s tachografom DTCO 4.0.

Tento dokument je platný pre tachograf DTCO 4.0. Neplatí pre iné generácie prístrojov.

## ■ Cieľová skupina

Tento návod na obsluhu je určený pre vodičov a podnikateľov.

Návod si dôkladne prečítajte a zoznámte sa s prístrojom.

### ► Úschova

Tento návod vždy uchovávajte na dosah ruky vo vašom vozidle.

### ► Kontaktná osoba

Pri otázkach a prianiach sa obráťte na autorizovaný odborný servis alebo vášho servisného partnera.

## ■ Symboly a signálne slová



### NEBEZPEČENSTVO VÝBUCHU

Upozornenie NEBEZPEČENSTVO VÝBUCHU označuje **bezprostredne** hroziace nebezpečenstvo spôsobené výbuchom.

Pri nerešpektovaní hrozia najťažšie poranenia alebo smrť.



### VÝSTRAHA

Upozornenie VÝSTRAHA označuje **pravdepodobne** hroziace nebezpečenstvo.

Pri nerešpektovaní hrozia ťažké poranenia alebo smrť.

1

**⚠ OPATRNE**

Upozornenie OPATRNE označuje nebezpečenstvo ľahkého poranenia. Pri nerešpektovaní môžu byť následkom ľahké poranenia.

**⚠ POZOR**

Upozornenie POZOR obsahuje dôležité informácie, ako zabrániť strate údajov, poškodeniu prístroja a ako dodržať zákonné požiadavky.

**UPOZORNENIE**

UPOZORNENIE poskytuje rady alebo informácie, ktorých nedodržanie môže viesť k poruchám.

**■ Konvencie**

1. Otvorte...  
Očíslované sú konania, ak sa majú viaceré kroky konania vykonať v určitom poradí.
- Zvoľte...  
Neočíslované sú kroky konania, za ktorými buď nenasleduje ďalšie konanie alebo ak sú kroky konania voliteľné.
- a. Sled displejov...  
Ak displeje zobrazujú sled čiastočných krokov konania, tak sa tieto označia písmenami v abecednom poradí.

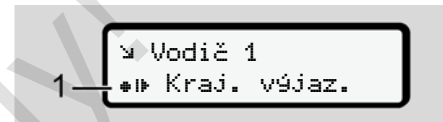
**■ Zobrazenie menu**

Obr. 1: Vzor zobrazenia menu

Blikajúce riadky alebo znaky zobrazeného menu sú zobrazené *kurzívou (1)*.

**Definície**

**Vodič 1** = Osoba, ktorá práve vedie alebo bude viesť vozidlo.

**Vodič 2** = Osoba, ktorá práve nevedie vozidlo.

## ■ Ďalšie informácie

### ► Stručný návod

- Stručný návod pre vodiča slúži na rýchly prehľad podstatných krokov konania.

### ► Informácie na internete

Na stránke [www.fleet.vdo.com](http://www.fleet.vdo.com) na internete nájdete:

- Ďalšie informácie o tachografe DTCO 4.0
- Informácie o licencií tretej strany
- Tento návod na obsluhu vo formáte PDF
- Kontaktné adresy
- Požiadavky na externé antény GNSS, ktoré sa majú prevádzkovať s tachografom DTCO 4.0

## **Pre vašu bezpečnosť**

**Základné bezpečnostné upozornenia**

**Zákonné ustanovenia**

**Použitie podľa určenia**

Service Only

## Pre vašu bezpečnosť

### ■ Základné bezpečnostné upozornenia

#### VÝSTRAHA

##### Odpútanie pozornosti hláseniami prístroja

Existuje nebezpečenstvo odpútania pozornosti, ak sa počas jazdy na displeji zobrazia hlásenia alebo sa automaticky vysunie karta.

- Nenechajte sa tým rozptyľovať, svoju plnú pozornosť venujte cestnej premávke.

#### OPATRNE

##### Nebezpečenstvo poranenia na otvore pre kartu

Vy a tiež ostatné osoby sa môžu poraniť na otvorenom otvore pre kartu.

- Otvor pre kartu otvorte iba na vloženie alebo vybratie karty tachografu.

#### POZOR

##### Vykonanie školení na tachografe DTCO 4.0

Podľa nariadenia (EÚ) 165/2014 sú dopravné podniky povinné vyškoliť svojich vodičov k obsluhu digitálnych tachografov a preukázať sa potvrdeniami o školení.

Pri zanedbaní hrozí peňažná pokuta a rozšírené ručenie v prípade škody.

- Nechajte vašich vodičov pravidelne školiť.

**⚠ POZOR****Zabránenie škodám na tachografe DTCO**

Aby ste zabránili poškodeniu tachografu DTCO 4.0, vždy dbajte na nasledujúce body:

- Inštaláciu a zaplombovanie tachografu DTCO 4.0 vykonávajú autorizované osoby. Do tachografu DTCO 4.0 a prívodných vedení nezasahujte.
- Do otvoru pre kartu zasúvajte výhradne príslušné karty tachografu.
- Používajte výhradne schválené a výrobcom odporúčané kotúče papiera so schvaľovacou značkou (originálny VDO tlačový papier).  
→ *Výmena tlačového papiera*  
[▶ 117]
- Tlačidlové prvky nestláčajte ostrými ani špicatými predmetmi.

**⚠ POZOR****Nepoškodte plombovania a pečate**

Prístroj DTCO 4.0 inak bude v stave nezhodnom so schváleným stavom a údaje už nie sú viac dôveryhodné.

**⚠ POZOR****Nemanipulujte s údajmi**

Falšovanie, potláčanie alebo zničenie záznamov tachografu, ako aj kariet tachografu, alebo vytlačených dokumentov, je zakázané.

**⚠ POZOR****Nemanipulujte s tachografom DTCO 4.0**

Kto vykoná zmeny v tachografe, alebo v prívode jeho signálu, ktoré negatívne ovplyvňuje registráciu a ukladanie ta-

chografu, predovšetkým s úmyslom uvedenia do omylu, porušuje zákonné predpisy.



### ► DTCO 4.0 ADR (variant pre výbušné prostredia)

Všetky informácie (zvláštnosti pri obsluhu a relevantné bezpečnostné upozornenia) o variante pre výbušné prostredia ADR sú pre lepší prehľad zhrnuté v jednej kapitole.

#### NEBEZPEČENSTVO VÝBUCHU

#### Nebezpečenstvo výbuchu spôsobené zvyškovými napätiami a otvorenými rozhraniami

Stlačenie tlačidiel tachografu DTCO 4.0, vloženie kariet, otvorenie otvoru tlačiarne alebo otvorenie predného rozhrania v oblastiach ohrozených výbuchom predstavuje nebezpečenstvo výbuchu.

- Dodržiavajte pokyny pre prepravu a manipuláciu s nebezpečným materiálom v oblastiach ohrozených výbuchom.

→ Variant ADR (variant pre výbušné prostredia) [► 25]

## ■ Zákonné ustanovenia

### POZOR

#### Zákonné ustanovenia iných krajín

Zákonné nariadenia jednotlivých krajín nie sú v tomto návode na obsluhu uvedené a musia sa dodatočne dodržať.

Používanie tachografov je regulované nasledujúcimi nariadeniami a smernicami:

- Nariadenie (EÚ) 165/2014
- Nariadenie (EÚ) 561/2006
- Smernica 2006/22/ES

Vždy platí aktuálne znenie.

Pomocou týchto nariadení prenáša Európsky parlament na vodiča, ako aj na držiteľa vozidla (podnikateľa) rad povinností a zodpovedností.

Okrem toho sa musia dodržiavať aj príslušné platné, národné zákony.

2

Bez nároku na úplnosť alebo právoplatnosť môžeme zdôrazniť nasledujúce rámcové body:

### ► Povinnosti vodiča

- Vodič je povinný správne používať tachograf a kartu vodiča.
- Ako postupovať v prípade zlyhania tachografa:
  - Vodič musí na zvláštny list alebo na zadnú stranu výťažku zaznamenať údaje o aktivitách, ktoré neboli tachografom zaznamenané alebo neboli správne vytlačené.
    - ➔ *Písomné zaznamenanie aktivít* [ 58]
  - Ak nie je možnosť návratu na stanovište podniku v priebehu jedného týždňa, je nutné dať tachograf opraviť ešte cestou v autorizovanom odbornom servise.
- Dokumenty, ktoré musíte mať so sebou pri zmiešanej prevádzke (násadenie vozidiel so záznamovými listami a digitálnymi tachografmi):
  - Karta vodiča
  - Denné výťažky
  - Záznamové listy
  - Písomné záznamy aktivít
    - ➔ *Výmena vodiča/vozidla* [ 64]
- Dokumenty, ktoré musíte mať so sebou v rámci čerpania dovolenky alebo práce neschopnosti, ak nebolo možné manuálne zadanie v tachografe.
- Podľa smernice 2006/22/EÚ Európskej komisie sa musí vodič preukázať potvrdením o nasledujúcej skutočnosti v predchádzajúcich 28 dňoch:
  - Doba, počas ktorej mal vodič od dych na rekonvalescenciu.
  - Doba, počas ktorej mal vodič od dych na zotavenie.
  - Doba na jazdu, ktorá bola mimo rozsah pôsobnosti nariadenia (EÚ) č. 561/2006 alebo AETR.

### UPOZORNENIE

Tlačovú predlohu formulára nájdete na internetovej stránke:

[ec.europa.eu](http://ec.europa.eu)

- Pri strate, odcudzení, poškodení alebo poruche karty vodiča musí vodič na začiatku a na konci jazdy vyhotoviť denný výťažok a doplniť ho svojimi osobnými údajmi. V prípade potreby je potrebné ručne doplniť doby pohotovosti a iné pracovné doby.
  - ➔ *Písomné zaznamenanie aktivít* [ 58]
- Pri poškodení alebo chybnjej funkcii karty vodiča: Kartu vodiča odovzdajte príslušnému úradu, príp. riadne ohlásťe stratu. O náhradnú kartu požiadajte v priebehu siedmich kalendárnych dní.
- Bez karty vodiča je možné pokračovať v jazde 15 kalendárnych dní, pokiaľ je to potrebné k návratu vozidla do jeho obvyklého stanovišťa podniku.

- Ak úrad zahraničného členského štátu nahradí kartu vodiča: Odôvodnenie ihneď oznámte úradu, ktorý je pre vás kompetentný.
- Vodič musí kartu vodiča po uplynutí jej platnosti mať so sebou vo vozidle ešte minimálne 28 kalendárnych dní (nariadenie o jazdnom personále v Nemecku).

### ► Odchýlka od zákonných ustanovení

Aby sa zaručila bezpečnosť osôb, vozidla alebo prepravovaného tovaru, môžu byť potrebné odchýlky od platných zákonných nariadení.

V takých prípadoch musí vodič najneskôr pri dosiahnutí vhodného miesta na zastavenie písomne zaznamenať druh a dôvod odchýlky. Napríklad:

- Na zapisovacom kotúči
- Na výťažku z tachografu DTCO 4.0
- V pláne pracovnej doby

### ► Povinnosti podnikateľa

Kalibráciu a opravu tachografu DTCO 4.0 smie vykonávať výhradne autorizovaný odborný servis.

#### → Povinná kontrola [► 138]

- Pri prvotnom vložení podnikovej karty budete tachografom DTCO 4.0 vyzvaní na zadanie nasledujúcich údajov vozidla:
  - Členský štát
  - Evidenčné číslo.
    - *Zadanie členského štátu a evidenčného čísla [► 71]*
- Po prepise vozidla: Nasledujúce údaje kalibrácie nechajte autorizovaným odborným servisom zadať do tachografu DTCO 4.0:
  - Členský štát
  - Evidenčné číslo
- Na začiatku/konca nasadenia vozidla prihláste podnik v tachografe DTCO 4.0, prípadne na konci ho od-

hláste.

→ *Prihlásenie – vloženie podnikovej karty [► 70]*

- Zaistíte, aby bolo vo vozidle dostatočné množstvo schválených papierových kotúčov pre tlačiareň.
- Skontrolujte bezchybnú funkciu tachografu, napr. vložení podnikovej karty.
- Dodržiavajte zákonne predpísané intervaly, ktoré sú určené na prekontrolovanie tachografu: Kontrola minimálne každé dva roky.
- Stiahnite si údaje z veľkokapacitnej pamäte tachografu DTCO 4.0, ako aj z kariet vodiča a údaje ukladajte podľa zákonných ustanovení.
- Kontrolujte správne používanie tachografu vodičmi. V pravidelných intervaloch kontrolujte čas riadenia a odpodčinu a upozorňujte na prípadné odchýlky.

## ■ Použitie podľa určenia

Digitálny tachograf DTCO 4.0 je záznamový prístroj na kontrolu a registráciu rýchlosti, prejdenej kilometrov a dĺžky riadenia/odpočinku.

Tento dokument opisuje obsluhu digitálneho tachografu DTCO 4.0.

Údaje upravované týmto tachografom vás podporujú pri vašich každodenných úlohách:

- Vodičom pomáhajú dodržiavať sociálne predpisy v cestnej premávke.
- Podnikateľom pomáhajú kontrolovať vyťaženie vodiča a vozidla (pomocou vhodných vyhodnocovacích programov).

Pre variant ADR tachografu DTCO 4.0 platí, že tento sa smie prevádzkovať iba zodpovedajúc nariadeniam smernice ATEX 2014/34/EÚ.

### UPOZORNENIE

Tachograf DTCO 4.0 sa smie používať maximálne 15 rokov, potom zanikne certifikát.

Ak platnosť certifikátu uplynula, tachograf sa musí vymeniť.

## **Opis prístroja**

**Indikačné a obslužné prvky**

**Vlastnosti**

**Detaily k indikačným a obslužným prvkom**

**Dôležité nastavenia (prehľad)**

**Diaľkové ovládanie**

**Pohotovostný režim ( displej)**

**Variant ADR (variant pre výbušné prostredia)**

**Prevádzkové režimy (prehľad)**

**Karty tachografu (prehľad)**

**Uložené údaje**

**Časové zóny**

**Piktogramy (prehľad)**

**Značky krajín**

**Automatické aktivity (prednastavenie)**

## Opis prístroja

### ■ Indikačné a obslužné prvky

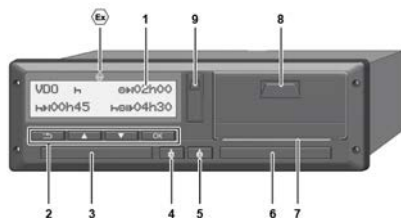

Obr. 2: Pohľad spredu na tachograf DTCO 4.0

- (1) Displej
- (2) Tlačidlá menu
- (3) Otvor pre kartu 1 s krytom
- (4) Kombinované tlačidlo vodič 1
- (5) Kombinované tlačidlo vodič 2
- (6) Otvor pre kartu 2 s krytom
- (7) Trhacia hrana tlačiarne
- (8) Zásuvka tlačiarne
- (9) Predné rozhranie
- ⊠ Značka pre variant ADR (variant pre výbušné prostredia – voliteľná možnosť)

Tachograf DTCO 4.0 je možné ovládať diaľkovo pomocou voliteľného príslušenstva.

### ■ Vlastnosti

Digitálny tachograf DTCO 4.0 so svojimi systémovými komponentmi je jednotkou vozidla a zodpovedá technickým špecifikáciám podľa nariadenia (EÚ) 165/2014, ako aj vykonávacieho nariadenia (EÚ) 2016/799 príloha I C v aktuálne platnom znení.

Tachograf DTCO 4.0 permanentne zaznamenáva údaje týkajúce sa vodiča a vozidla.

Chyby v niektorom komponente, v prístroji alebo v obsluhu sa okamžite po svojom výskyte zobrazia na displeji a uložia sa.

Vo variante ADR zodpovedá tachograf DTCO 4.0 smernici ATEX 2014/34/EÚ a dohode ADR, časť 9.

## ■ Detaily k indikačným a obslužným prvkom

### ► Displej (1)

Kontrast a jas displeja nie je možné zmeniť.

Stmavenie (po vypnutí zapaľovania) je možné zmeniť v dielni.

→ *Zobrazenie menu* [► 12]

### ► Tlačidlá menu (2)

Na zadávanie, zobrazenie alebo na tlač údajov používajte nasledujúce tlačidlá:

**▲ ▼** **Viacnásobné stlačenie tlačidla požadovaného smeru:** listovanie v úrovni menu na nasledujúcu funkciu.

**Podržanie stlačeného tlačidla:** automatické listovanie ďalej.

**OK** **Krátke stlačenie tlačidla:** potvrdenie funkcie/výberu.

**■** **Krátke stlačenie tlačidla:** návrat na posledné zadávacie pole, zrušenie zadania krajiny alebo postupné opustenie úrovni menu.

### ► Otvor pre kartu 1 (3)

Vodič 1, ktorý bude vozidlo riadiť, vloží svoju kartu vodiča do vstupu pre kartu 1.

→ *Začiatok zmeny – vloženia karty vodiča* [► 52]

### ► Kombinované tlačidlo vodiča 1 (4)

**■** **Krátke stlačenie tlačidla:** zmena aktivity.

→ *Nastavenie aktivít* [► 56]

**Podržanie stlačeného tlačidla:** (min. 2 sekundy): otvorenie otvoru pre kartu.

### ► Kombinované tlačidlo vodiča 2 (5)

**■** **Krátke stlačenie tlačidla:** zmena aktivity.

→ *Nastavenie aktivít* [► 56]

**Podržanie stlačeného tlačidla:** (min. 2 sekundy): otvorenie otvoru pre kartu.

### ► Otvor pre kartu 2 (6)

Vodič 2, ktorý vozidlo nebude práve riadiť, vloží svoju kartu vodiča do otvoru pre kartu 2 (tímová prevádzka).

→ *Začiatok zmeny – vloženia karty vodiča* [► 52]

### ► Trhacia hrana (7)

Na trhacej hrane môžete odtrhnúť papierový výťah tlačiarne.

### ► Zásuvka tlačiarne (8)

Zásuvka tlačiarne na vloženie kotúča papiera.

→ *Výmena tlačového papiera* [► 117]

### ► Predné rozhranie (9)

Prostredníctvom predného rozhrania sa vykonáva sťahovanie údajov a parametrická (dielňa).

Predné rozhranie sa nachádza pod krytom.

Prístupové práva k funkciám tohto rozhrania závisia od vlozenej karty tachografu.

→ *Prístupové práva kariet tachografu*  
[ 30]

## ■ Dôležité nastavenia (prehľad)

Dôležité nastavenia na tachografe DTCO 4.0 sú napríklad:

- Zadanie evidenčného čísla a krajiny registrácie (pokiaľ sa to už nevykonalo v dielni)  
→ *Zadanie členského štátu a evidenčného čísla* [ 71]
- Zmena aktivít pri vypnutí zapaľovania  
→ *Automatické aktivity (prednastavenie)* [ 41]
- Záznam rýchlostných profilov a otáčok  
→ *Tlač rýchlostných profilov (voliteľná možnosť)* [ 91]
- Rozpoznanie stavu D1/D2  
→ *Začiatok zmeny – vloženia karty vodiča* [ 52]
- Zobrazenie VDO Counter (voliteľná možnosť)  
→ *VDO Counter (voliteľná možnosť)* [ 78]

## ■ Diaľkové ovládanie

Tachograf DTCO 4.0 je možné ovládať diaľkovo. Potrebujete k tomu:

- DTCO® SmartLink (zasúvací Bluetooth)
- Prístroj s rozhraním Bluetooth, napr. smartfón alebo skúšobný prístroj
- Aplikačný softvér (App) v prístroji

→ *DTCO® Smart Link* [ 150]

Aktiváciu diaľkového ovládania v tachografe DTCO 4.0 môžete vykonať sami a tachograf potom môžete prostredníctvom licenčného kódu spojiť s vašim mobilným prístrojom.

→ *Aktivovanie diaľkového ovládania*  
[ 93]

## Zadanie evidenčného čísla

Zadanie evidenčného čísla, ako aj členského štátu, ktorý vykonal registráciu, je dodatočne možné vykonať prostredníctvom aplikácie v spojení s DTCO® SmartLink.



## ■ Pohotovostný režim (displej)

V prevádzkovom režime **Prevádzka**, ktorý je na displeji rozpoznateľný podľa piktogramu , sa tachograf DTCO 4.0 za nasledujúcich podmienok prepne na pohotovostný režim:

- Zapaľovanie vozidla je vypnuté.
- Nevyskytuje sa žiadne hlásenie.

Pri vypnutí zapaľovania sa displej stmaví.

Po cca 1 minúte (hodnota špecifikovaná zákazníkom) displej zhasne úplne – tachograf DTCO 4.0 je v pohotovostnom režime.

Voliteľne je možné nastaviť dĺžkou inú hodnotu podsvietenia displeja.

### ► Opustenie pohotovostného režimu

Prostredníctvom ľubovoľného stlačenia tlačidla alebo zapnutia zapaľovania sa pohotovostný režim opustí.

Displej sa opäť zapne; ďalej sa nevykoná žiadna akcia.

## ■ Variant ADR (variant pre výbušné prostredia)

Variant ADR tachografu DTCO 4.0 je na prednom paneli označený symbolom pre výbušné prostredia.

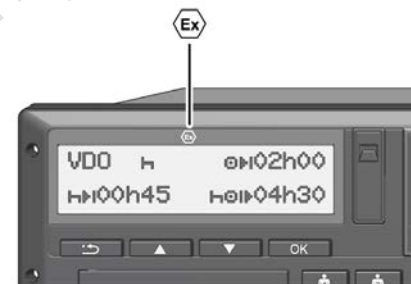

Obr. 3: Symbol pre výbušné prostredia na čelnej strane

Variant ADR tachografu DTCO 4.0 je schválený pre prevádzku v oblastiach s nebezpečenstvom výbuchu.

- Zóna s nebezpečenstvom výbuchu: Zóna II
- Okolitá teplota: -20 °C až +65 °C.

3

### ► Osobitné bezpečnostné upozornenia

Pre variant ADR tachografu DTCO 4.0 sa musia dodržiavať nasledujúce bezpečnostné upozornenia:

#### NEBEZPEČENSTVO VÝBU- CHU

##### **Dodržte pokyny**

- Dodržiavajte pokyny pre prepravu a manipuláciu s nebezpečným materiálom v oblastiach s nebezpečenstvom výbuchu.

#### NEBEZPEČENSTVO VÝBU- CHU

##### **Pri nakladaní a vykladaní nebezpečného materiálu dodržte:**

- Oba otvory pre kartu musia byť zatvorené.
- Zásuvka tlačiarne musí byť zatvorená.
- Snímateľný kryt predného rozhrania musí byť zatvorený.
- Na tachografe nestláčajte žiadne tlačidlá.
- Nesmie byť vložená dielenská, kontrolná ani podniková karta.

##### **► Zvláštnosti používania**

Na ochranu proti výbuchu je v príslušných nebezpečných oblastiach variant ADR tachografu DTCO 4.0 pri vypnutom zapaľovaní redukovaný iba na interné funkcie (v protiklade k štandardnému variantu).

Zapaľovanie preto musíte zapnúť mimo nebezpečnej oblasti, ak chcete obsluhovať variant ADR tachografu DTCO 4.0.

## ■ Prevádzkové režimy (prehľad)

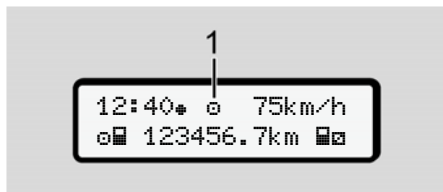

Obr. 4: Displej k prevádzkovému režimu

### (1) Zobrazenie prevádzkového režimu

Tachograf DTCO 4.0 má 4 prevádzkové režimy, ktoré vždy závisia od vlozenej karty tachografu:

- Prevádzka (jazda/vodič)  
Štandardné zobrazenie s alebo bez vlozenej karty vodiča  
→ *Začiatok zmeny – vloženia karty vodiča* [► 52]
- Podnik (podnikatelia)  
Zobrazenie po vložení podnikovej karty  
→ *Prihlásenie – vloženie podnikovej karty* [► 70]

- Kontrola (nie je súčasťou tohto návodu)
- Kalibrácia (nie je súčasťou tohto návodu)

Podľa toho, či a ktoré karty tachografu sú vložené, sa tachograf DTCO 4.0 automaticky prepne na jeden z nasledujúcich prevádzkových režimov:

## Prehľad prevádzkových režimov vložených kariet tachografu

Prevádzkové režimy		Otvor pre kartu 1				
		Žiadna karta	Karta vodiča	Podniková karta	Kontrolná karta	Dielenská karta
Otvor pre kartu 2	Žiadna karta	Prevádzka	Prevádzka	Podnik	Kontrola	Kalibrácia
	Karta vodiča	Prevádzka	Prevádzka	Podnik	Kontrola	Kalibrácia
	Podniková karta	Podnik	Podnik	Podnik (*)	Prevádzka	Prevádzka
	Kontrolná karta	Kontrola	Kontrola	Prevádzka	Kontrola (*)	Prevádzka
	Dielenská karta	Kalibrácia	Kalibrácia	Prevádzka	Prevádzka	Kalibrácia (*)

(\*) V týchto stavoch používa tachograf DTCO 4.0 len kartu tachografu, ktorá je vložená do otvoru pre kartu 1.

### ■ Karty tachografu (prehľad)

Karty tachografu predpísané zákonom dostanete po príslušnej žiadosti prostredníctvom úradov príslušného členského štátu EÚ.

→ *Zákonné ustanovenia* [ 17]

#### UPOZORNENIE

Používať môžete karty tachografu prvej generácie podľa (EÚ) 3821/85, príloha I B, ako aj druhej generácie

podľa vykonávacieho nariadenia (EÚ) 2016/799, príloha I C v aktuálne platnom znení.

Používať sa však môžu iba dielenské karty druhej generácie.

Vlastníctvo karty tachografu oprávňuje používať tachograf DTCO 4.0. Oblasť pôsobnosti a prístupové práva sú predpísané zákonodarcom.

→ *Prístupové práva kariet tachografu* [ 30]

**UPOZORNENIE**

Aby ste zabránili strate údajov, starostlivo zaobchádzajte so svojou kartou tachografu a rovnako dbajte na pokyny výdajných miest pre karty tachografu.

**► Karta vodiča**

So svojou kartou vodiča sa prihláste ako vodič v digitálnom tachografe.

Tachograf DTCO 4.0 začne zobrazovať a ukladať všetky aktivity tohto vodiča.

Údaje môžete vytlačiť alebo stiahnuť (pri vložení karte vodiča).

Karta vodiča tým slúži na normálnu jazdnú prevádzku (ako samostatný vodič alebo v tímovej prevádzke).

**► Podniková karta**

S podnikovou kartou sa prihlásite ako držiteľ alebo majiteľ vozidla v tachografe DTCO 4.0. Vďaka tomu máte prístup k údajom podniku.

Podniková karta povoľuje zobrazenie, tlač a stiahnutie údajov uložených vo veľkokapacitnej pamäti, ako aj údajov karty vodiča vložených v druhom otvore pre kartu.

**UPOZORNENIE**

Podniková karta vás okrem toho – prvýkrát a ak to ešte nezabezpečila dielňa – oprávňuje na zadanie členského štátu, ktorý vykonal registráciu vozidla, a tiež jeho evidenčného čísla. V prípade pochybnosti kontaktujte autorizovaný odborný servis.

Ak ste vybavení príslušným systémom manažmentu vozového parku, prostredníctvom podnikovej karty ste okrem toho oprávnení, diaľkovo ovládane (remote) stiahnuť údaje o používaní.

**UPOZORNENIE**

Podniková karta je určená pre držiteľov a majiteľov vozidiel so zabudovaným digitálnym tachografom a nesmie sa prevádzať na tretie osoby. Podniková karta neslúži k jazde.

**► Kontrolná karta**

(nie je súčasťou tohto návodu)

Kontrolná karta úradníka kontrolného orgánu (napr. polície) umožňuje prístup do veľkokapacitnej pamäte.

Prístup je možný ku všetkým uloženým údajom a k údajom vlozenej karty vodiča. Tieto je možné zobrazovať, tlačiť alebo sťahovať cez predné rozhranie.

**► Dielenská karta**

(nie je súčasťou tohto návodu)

Dielenskú kartu získajú osoby autorizovaného odborného servisu, ktoré sú oprávnené k programovaniu, kalibrácii, aktivácii, kontrole atď.

**► Prístupové práva kariet tachografu**

Prístupové práva k údajom uloženým vo veľkokapacitnej pamäti tachografu DTCO 4.0 sú upravené zákonom a povolia sa len s príslušnou kartou tachografu.

		Žiadna karta	Karta vodiča	Podniková karta	Kontrolná karta	Dielenská karta
Tlač	Údaje vodiča	X	V	V	V	V
	Údaje vozidla	T1	T2	T3	V	V
	Parametre	X	V	V	V	V
Zobrazenia	Údaje vodiča	T1	T2	T3	V	V
	Údaje vozidla	V	V	V	V	V
	Parametre	X	T2	V	V	V
Čítanie	Údaje vodiča	X	X	T3	V	V
	Údaje vozidla	X	X	V	V	V
	Parametre	X	V	V	V	V

**Významy:**

<b>Údaje vodiča</b>	Údaje na karte vodiča
<b>Údaje vozidla</b>	Údaje vo veľkokapacitnej pamäti
<b>Údaje parametrov</b>	Údaje pre prispôsobenie prístroja/kalibráciu
<b>V</b>	Prístupové práva bez obmedzenia
<b>T1</b>	Aktivity vodiča za posledných 8 dní bez identifikačných údajov vodiča
<b>T2</b>	Identifikácia vodiča len pre vloženú kartu
<b>T3</b>	Aktivity vodiča príslušného podniku
<b>X</b>	nie je možné

## ■ Uložené údaje

### ► Karta vodiča

Na karte vodiča sa zásadne nachádzajú:

- Údaje na identifikáciu vodiča.  
→ *Osobné údaje ITS* [► 10]

Po každej prevádzke vozidla sú v čipe karty vodiča uložené nasledujúce údaje:

- Vloženie a vybratie karty
- Použité vozidlá
- Dátum a stav kilometrov
- Aktivity vodiča, pri normálnej jazdnej prevádzke minimálne 28 dní
- Prejdené kilometre
- Zadania krajiny
- Údaje o stave (samostatná alebo tímová prevádzka)
- Udalosti/poruchy, ktoré nastali
- Informácie o kontrolných aktivitách
- Špecifické podmienky:
  - Jazdy so stavom trajekt/vlak
  - Jazdy so stavom `Out of scope`

Ak je pamäť čipu plná, tachograf DTCO 4.0 prepíše staršie údaje.

→ *Povinnosti vodiča* [► 18]

### ► Podniková karta

Na podnikovej karte sa zásadne nachádzajú:

- Údaje na identifikáciu podniku a na autorizáciu prístupu k uloženým údajom
  - Podnik
  - Karta vodiča

Po každom použití sú v čipe podnikovej karty uložené nasledujúce údaje:

- Druh aktivity
  - Prihlásenie/odhlásenie
  - Stiahnutie údajov z veľkokapacitnej pamäti
  - Stiahnutie údajov z karty vodiča
- Časový úsek (od/do), za ktorý sa sťahovali údaje
- Identifikácia vozidla

- Identita karty vodiča, z ktorej boli stiahnuté údaje

Ak je pamäť čipu plná, tachograf DTCO 4.0 prepíše staršie údaje.

→ *Povinnosti podnikateľa* [► 19]



### ► Veľkokapacitná pamäť (v prístroji)

- V časovom období minimálne 365 kalendárnych dní zaznamenáva a ukladá veľkokapacitná pamäť údaje podľa vykonávacieho nariadenia (EÚ) 2016/799 príloha I C v aktuálne platnom znení.
- Vyhodnocovanie aktivít sa realizuje v intervaloch kalendárnej minúty, pričom tachograf DTCO 4.0 vyhodnocuje najdlhšiu súvisiacu aktivitu na interval.
- Tachograf DTCO 4.0 dokáže uložiť cca 168 hodín hodnôt rýchlosti v rozlíšení jednej sekundy. Hodnoty sa pritom zapisujú na sekundu presne s časom a dátumom.
- Uložené hodnoty rýchlosti s vysokým rozlíšením (minúta pred a minúta po mimoriadnom spomalení) podporujú vyhodnotenie pri nehode.

Tieto údaje je možné načítať prostredníctvom predného rozhrania (iba s podnikovou kartou):

- Stiahnutie údajov karty vodiča
- Stiahnutie veľkokapacitnej pamäte pomocou Download Key (voliteľná možnosť)

### ■ Časové zóny

Tachograf DTCO 4.0 je z výroby nastavený na čas UTC.

Tachograf DTCO 4.0 ukladá časové záznamy v čase UTC.

Čas UTC zodpovedá časovej zóne **0** na zemeguli rozdelenej do 24 časových zón (−12...0...+12 h).

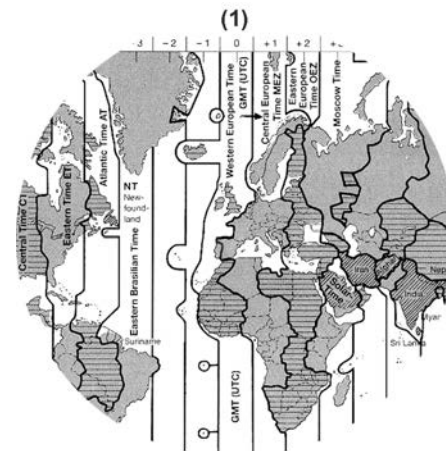

Obr. 5: Časové zóny v Európe

3

**(1) Časová zóna 0 = UTC**

Rozdiel časových zón	Štát
00:00 (UTC)	UK / P / IRL / IS
+ 01:00 h	A / B / BIH / CZ / D / DK / E / F / H / HR / I / L / M / N / NL / PL / S / SK / SLO / SRB
+ 2:00 h	BG / CY / EST / FIN / GR / LT / LV / RO / TR / UA
+ 3:00 h	RUS

**Prepočet na čas UTC**

Čas UTC = Miestny čas – (ZD + SO)

ZD = rozdiel časových zón

SO = letný čas (iba pri letnom čase)

(ZD + SO) = časový rozdiel, ktorý sa má nastaviť

**Príklad:**

Miestny čas v Nemecku = 15:30 hodín (letný čas)

Čas UTC = Miestny čas – (ZD + SO)  
 = 15:30 hodín – (01:00 h + 01:00 h)

**Čas UTC = 13:30 hodín**

V tomto menu môžete nastaviť miestny čas:

➔ *Nastavenie miestneho času [ 95]*

**■ Piktogramy (prehľad)**

Prevádzkové režimy	
	Podnik
	Kontrola
	Prevádzka
	Kalibrácia
	Stav z výroby
Osoby	
	Podnik
	Kontrolór
	Vodič
	Dielňa/kontrolný úrad
	Výrobca
Aktivity	
	Pohotovostná doba
	Doba riadenia
	Doba prestávky a odpočinku
	Iná pracovná doba
	Platné prerušenie
	Neznáme

Prístroje/funkcie	
1	Otvor pre kartu 1; vodič 1
2	Otvor pre kartu 2; vodič 2
	Karta tachografu (úplne načítaná)
	Karta tachografu zasunutá; relevantné údaje načítané.
	Hodiny
	Tlačiareň/výtlačok
	Zadanie
	Zobrazenie
	Licenčný kód
	Externé uloženie; sťahovanie (kopírovanie) údajov
	Prebieha prenos údajov
	Vysielač
	Vozidlo/jednotka vozidla/tachograf DTCO 4.0
	Rozmer pneumatík
	Podpätie
	Prepätie
	Prerušenie napätia

Prístroje/funkcie	
	Diaľkové ovládanie
Rôzne	
	Udalosť
	Porucha
	Upozornenie obsluhy/varovania pracovnej doby
	Začiatok zmeny
	Miesto
	Bezpečnosť
	Rýchlosť
	Čas
	Celkom/súhrn
	Koniec zmeny
	Manuálne zadanie aktivít
Špecifické podmienky	
	Kontrolný prístroj nie je potrebný
	Pobyt pri preprave trajektom alebo vlakom

Kvalifikátory	
	Denne
	Týždne
	Dva týždne
	Od alebo do

### Kombinácie piktogramov

Rôzne	
	Miesto kontroly
	Začiatková doba
	Koncová doba
	Začiatok Out of scope: Kontrolný prístroj nie je potrebný
	Koniec Out of scope
	Začiatok trajekt/vlak
	Koniec trajekt/vlak
	Miesto na začiatku pracovného dňa (začiatku zmeny)
	Miesto na konci pracovného dňa (konci zmeny)
	Z vozidla

3

Rôzne	
	Tlač karty vodiča
	Tlač vozidla/tachografu DTCO 4.0
	Zadanie vozidla/tachografu DTCO 4.0
	Zobrazenie karty vodiča
	Zobrazenie vozidla/tachografu DTCO 4.0
	Miestny čas
	Lokálny čas podniku
Karty	
	Karta vodiča
	Podniková karta
	Kontrolná karta
	Dielenská karta
	Nie je vložená žiadna karta
Riadenie	
	Tímová prevádzka
	Súčet doby riadenia dvojtýždňa

Výtláčky	
	Denné aktivity vodiča (denná hodnota) z karty vodiča
	Udalosti a poruchy z karty vodiča
	Denné aktivity vodiča (denná hodnota) z tachografu DTCO 4.0
	Udalosti a poruchy z tachografu DTCO 4.0
	Prekročenia rýchlosti
	Technické údaje
	Aktivity vodiča
	Časové úseky s aktivovaným diaľkovým ovládaním
	Diagram „v“
	Stav diagramu D1/D2 (voliteľná možnosť)
	Rýchlostné profily (voliteľná možnosť)
	Profily frekvencie otáčok (voliteľná možnosť)
	Informácia o snímači

Výtláčky	
	Bezpečnostná informácia
Zobrazenia	
	Denné aktivity vodiča (denná hodnota) z karty vodiča
	Udalosti a poruchy z karty vodiča
	Denné aktivity vodiča (denná hodnota) vozidla/tachografu DTCO 4.0
	Udalosti a poruchy vozidla/tachografu DTCO 4.0
	Prekročenia rýchlosti
	Technické údaje
	Karty
	Podnik
Udalosti	
	Vloženie neplatnej karty tachografu
	Prekrývanie času
	Vloženie karty vodiča počas jazdy

Udalosti	
>>	Prekročenie rýchlosti
!⌋	Chyba v komunikácii s vysielateľom
!⌚	Nastavenie času (dielňou)
!☐☐	Konflikt kariet
!⌚☐	Jazda bez platnej karty vodiča
!☐A	Posledný proces karty nebol správne dokončený
!⚡	Prerušenie elektrického napájania
!⚠	Porušenie bezpečnosti
!⌘	Chýbajúci signál GNSS
!⌚	Časový konflikt
!⌘	Komunikačná chyba DSRC
>⚠	Kontrola prekročenia rýchlosti
!A⌋	Pohybový konflikt vozidla
Poruchy	
×☐	Chybná funkcia karty
×⚡	Porucha tlačiarne

Poruchy	
×A	Interná porucha tachografu DTCO 4.0
×⚡	Porucha pri sťahovaní
×⌋	Porucha vysielача
×⌘	Interná chyba GNSS
×⌘	Interná chyba DSRC
Výstrahy pred prekročením doby riadenia	
⌚	Prestávka!
Manuálny proces zadávania	
⌘/⌘/⌘	Zadanie Aktivity
?	Zadanie Neznáma aktivity
⌘+?	Zadanie miesta na konci zmeny
⌘+?	Zadanie miesta na začiatku zmeny
Upozornenia obsluhy	
⌚	Nesprávne zadanie
⌘	Prístup do menu nie je možný

Upozornenia obsluhy	
⌘	Vykonajte zadanie
⌘⚡	Tlač nie je možná
⌘⌚	Došiel papier
⌘⚡	Tlač odložená
⌘☐	Chybná karta
⌘☐c	Vysuňte kartu
⌘☐	Nesprávna karta
⌘☐	Vysunutie nie je možné
⌘⚡	Postup odložený
⌘☐?	Záznam je nekonzistentný
⌘A	Porucha prístroja
☐☐1	Neplatné v dňoch ...
☐☐AS	Kalibrovanie v dňoch ...
☐☐⚡1	Stiahnutie údajov karty vodiča v dňoch ...
VDO Counter (voliteľná možnosť)	
☐⌘	Zostávajúca doba riadenia
⌘☐	Začiatok nasledujúcej doby riadenia:
⌘⌘⌘	Budúca doba riadenia:

3

**VDO Counter (voliteľná možnosť)**

⌂	Zostávajúca doba prestávky/ odpočinku
⌂	Zostávajúca doba po začiatok dennej, týždennej doby odpo- činku

**■ Značky krajín**

Skratky krajín	
<b>A</b>	Rakúsko
<b>AL</b>	Albánsko
<b>AND</b>	Andorra
<b>AR</b>	Arménsko
<b>AZ</b>	Azerbajdžan
<b>B</b>	Belgicko
<b>BG</b>	Bulharsko
<b>BIH</b>	Bosna a Hercegovina
<b>BY</b>	Bielorusko
<b>CH</b>	Švajčiarsko
<b>CY</b>	Cyprus
<b>CZ</b>	Česká republika
<b>d</b>	Nemecko
<b>DK</b>	Dánsko
<b>E</b>	Španielsko
<b>EC</b>	Európske spoločenstvo
<b>EST</b>	Estónsko
<b>EUR</b>	Zvyšok Európy

**Skratky krajín**

<b>F</b>	Francúzsko
<b>FIN</b>	Fínsko
<b>FL</b>	Lichtenštajnsko
<b>FR/FO</b>	Faerské ostrovy
<b>GE</b>	Gruzínsko
<b>GR</b>	Grécko
<b>H</b>	Maďarsko
<b>HR</b>	Chorvátsko
<b>I</b>	Taliansko
<b>IRL</b>	Írsko
<b>IS</b>	Island
<b>KZ</b>	Kazachstan
<b>L</b>	Luxembursko
<b>LT</b>	Litva
<b>LV</b>	Lotyšsko
<b>M</b>	Malta
<b>MC</b>	Monako
<b>MD</b>	Moldavská republika
<b>MK</b>	Macedónsko
<b>MNE</b>	Čierna Hora

Skratky krajín	
<b>N</b>	Nórsko
<b>NL</b>	Holandsko
<b>P</b>	Portugalsko
<b>PL</b>	Poľsko
<b>RO</b>	Rumunsko
<b>RSM</b>	San Maríno
<b>RUS</b>	Ruská federácia
<b>S</b>	Švédsko
<b>SK</b>	Slovensko
<b>SLO</b>	Slovinsko
<b>SRB</b>	Srbsko
<b>TJ</b>	Tadžikistan
<b>TM</b>	Turkménsko
<b>TR</b>	Turecko
<b>UA</b>	Ukrajina
<b>UK</b>	Spojené kráľovstvo, Alderney, Guernsey, Jersey, Ostrov Man, Gibraltár
<b>UZ</b>	Uzbekistan
<b>V</b>	Vatikán

Skratky krajín	
<b>WLD</b>	Zvyšok sveta

\* Španielske regióny: → *Španielske regióny* [▶ 40]

3

## ► Španielske regióny

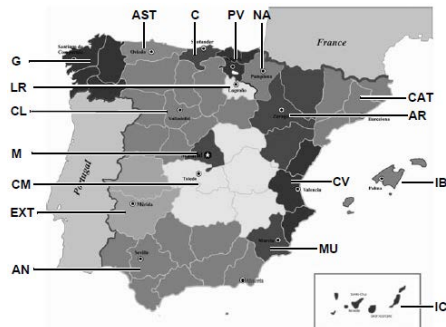

Obr. 6: Regióny v španielsku

## Skratky španielskych regiónov

<b>G</b>	Galícia
<b>IB</b>	Baleárske ostrovy
<b>IC</b>	Kanárske ostrovy
<b>LR</b>	La Rioja
<b>M</b>	Madrid
<b>MU</b>	Murcia
<b>NA</b>	Navarra
<b>PV</b>	Baskicko

## Skratky španielskych regiónov

<b>AN</b>	Andalusia
<b>AR</b>	Aragónia
<b>AST</b>	Astúria
<b>C</b>	Kantábria
<b>CAT</b>	Katalánsko
<b>CL</b>	Kastília-León
<b>CM</b>	Kastília-La Mancha
<b>CV</b>	Valencia
<b>EXT</b>	Extremadura



### ■ Automatické aktivity (prednastavenie)

#### Automaticky nastavená aktivita ...

... po zapnutí zapaľovania

... po vypnutí zapaľovania

Vodič 1				Údaje k tachografu DTCO 4.0 Typ: Č.: Rok: Dátum nastavenia: _____ Podpis: _____ ....
<input type="checkbox"/>	Doba prestávky/odpočinku	<input type="checkbox"/>	Doba prestávky/odpočinku	
<input type="checkbox"/>	Iná pracovná doba	<input type="checkbox"/>	Iná pracovná doba	
<input type="checkbox"/>	Pohotovostná doba	<input type="checkbox"/>	Pohotovostná doba	
<input type="checkbox"/>	Žiadna zmena	<input type="checkbox"/>	Žiadna zmena	
Vodič 2				
<input type="checkbox"/>	Doba prestávky/odpočinku	<input type="checkbox"/>	Doba prestávky/odpočinku	
<input type="checkbox"/>	Iná pracovná doba	<input type="checkbox"/>	Iná pracovná doba	
<input type="checkbox"/>	Pohotovostná doba	<input type="checkbox"/>	Pohotovostná doba	
<input type="checkbox"/>	Žiadna zmena	<input type="checkbox"/>	Žiadna zmena	

3

**UPOZORNENIE**

Zadefinované nastavenia aktivity po zapnutí/vypnutí zapalovania môžu byť už naprogramované výrobcom vozidla.

- Označte (√) nastavené funkcie v tabuľke.

**UPOZORNENIE**

Výnimku tvorí dodatok o aktivitách v karte vodiča. Počas Manuálneho zadania je táto voliteľná možnosť nefunkčná. Po zapnutí/vypnutí zapalovania nenastane žiadna zmena.

Automatické nastavenie po zapnutí/vypnutí zapalovania vidno na štandardnom zobrazení. Aktivita bliká cca 5 sekúnd a následne sa opäť objaví predchádzajúce zobrazenie.

➔ *Zobrazenia* [▶ 44]

Štandardné nastavenia:

➔ *Nastavenie aktivít* [▶ 56]

## **Obsluha (všeobecne)**

**Zobrazenia**

**Pohybovanie v menu**

**Vloženie karty**

**Vybratie karty**

**Zaobchádzanie s kartami**

**St'ahovanie údajov**

Service Only

## Obsluha (všeobecne)

### ■ Zobrazenia

#### ► Zobrazenie po zapnutí zapaľovania

Po zapnutí zapaľovania alebo po pohotovostnom režime sa zobrazí štandardné zobrazenie (a).

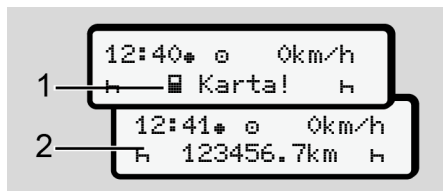

Obr. 7: Zobrazenie po zapnutí zapaľovania

Ak nie je v otvore pre kartu 1 vložená žiadna karta tachografu, na cca 20 sekúnd sa zobrazí upozornenie (1) (Chýba karta), potom zobrazenie (2).

#### ► Zobrazenie počas jazdy

Počas jazdy sa môžu zobrazovať zobrazenia (a), (b) alebo (c) (voliteľná možnosť).

Stlačením tlačidla menu môžete prepínať zobrazenie.

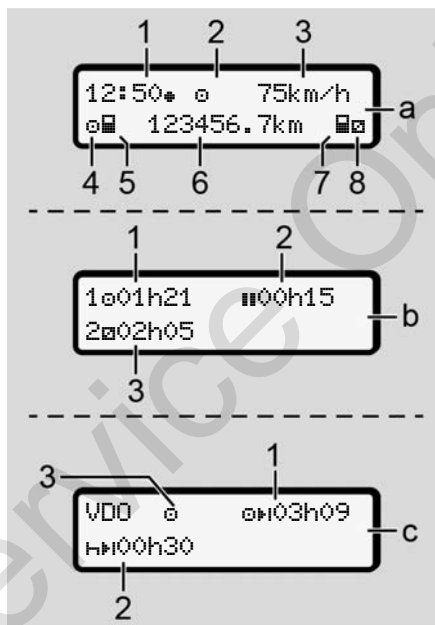

Obr. 8: Zobrazenie počas jazdy

#### Štandardné zobrazenie (a):

- (1) Čas  
so symbolom \* = miestny čas  
bez symbolu \* = čas UTC
- (2) Označenie prevádzkového režimu  
Prevádzka
- (3) Rýchlosť
- (4) Aktivita vodiča 1
- (5) Symbol karty vodiča 1
- (6) Celkový stav kilometrov
- (7) Symbol karty vodiča 2
- (8) Aktivita vodiča 2

#### Zobrazenie dôb riadenia a odpočinku (b):

- (1) Doba riadenia vodiča 1 od platnej doby odpočinku
- (2) Platná doba odpočinku s čiastočnými prerušeniami na minimálne 15 minút a následnými na 30 minút
- (3) Doba vodiča 2:  
Súčasná doba pohotovosti aktivity a doba trvania aktivity

**UPOZORNENIE****Druh a zdroj nebezpečenstva**

Pri nevloženej karte vodiča sa zobrazia časy, ktoré sú priradené k príslušnému otvoru pre kartu 1 alebo 2

**Zobrazenie zostávajúcich dôb riadenia a odpočinku (voliteľná možnosť VDO Counter) (c):**

- (1) Zostávajúca doba riadenia (H blíkajú = táto časť zobrazenia je momentálne aktívna).
- (2) Nasledujúca platná doba odpočinku/denná alebo týždenná doba odpočinku .
  - VDO Counter (voliteľná možnosť) [*78*]
- (3) Zobrazí sa nastavená aktivita.

**► Hlásenia**

Hlásenia sa zobrazujú nezávisle od aktuálneho zobrazenia.

K zobrazeniu hlásenia vedú nasledujúce príčiny:

!	Udalosť
✘	Porucha
	Výstraha pred prekročením doby riadenia
	Upozornenie obsluhy

→ Význam hlásení [*100*]

**► Zobrazenie po vypnutí zapalovania**

Po vypnutí zapalovania sa zobrazí toto:



Obr. 9: Zobrazenie po vypnutí zapalovania

**■ Pohybovanie v menu**

- Vyberte požadovanú funkciu, aktivitu alebo číselnú hodnotu pomocou tlačidiel v zadávacom poli.
- Výber potvrdíte tlačidlom .

**► Menu pri stojacom vozidle**

Pri stojacom vozidle a vloženej karte vodiča si môžete vyvolať ďalšie údaje z karty vodiča.

→ Druhá úroveň menu – funkcie menu [*83*]

## ■ Vloženie karty

### ⚠ POZOR

#### Dbajte na bezpečnosť dopravy

- Ako vodič vložte kartu iba v prípade, že vozidlo stojí.
- Vloženie karty počas jazdy je možné, ale nie je dovolené. Uloží sa to ako udalosť.

Otvory pre karty udržiavajte vždy zatvorené.

Kryty otvorov pre karty sa nesmú odstraňovať, aby sa zabránilo vniknutiu prachu a nečistôt alebo striekajúcej vode.

### UPOZORNENIE

#### Výber otvoru pre kartu

- Otvor pre kartu 1 (ľavý otvor pre kartu) pre kartu vodiča, ktorý vedie vozidlo.
- Pri tímovej prevádzke: Otvor pre kartu 2 (pravý otvor pre kartu) pre kartu vodiča, ktorý je spolujazdcom.
- Pre podnikovú kartu: Ľubovoľne voliteľný otvor pre kartu.

### UPOZORNENIE

K obsluhu variantu ADR musí byť zapnuté zapaľovanie.

Dbajte na osobitné bezpečnostné upozornenia pre obsluhu variantu ADR tachografu DTCO 4.0 v oblastiach s nebezpečenstvom výbuchu.

→ *Variant ADR (variant pre výbušné prostredia) [ 25]*

1. Kombinované tlačidlo **Vodič 1** alebo **Vodič 2** držte stlačené dlhšie ako 2 sekundy.



Obr. 10: Vyžiadanie karty (kombinované tlačidlo)

2. Podávanie karty sa vysunie. Kryt podávania karty opatrne sklopte nadol.



Obr. 11: Sklopenie krytu

3. Do otvoru pre kartu zasuňte vašu kartu s čipom nahor a šípkou dopredu.



Obr. 12: Vloženie karty

4. Kryt podávania karty opatrne sklopte nahor.
5. Podávanie karty zasúvajte do otvoru pre kartu, dokým sa nezaistí. Informácie na čípe sa načítavajú. Počas načítavania karty v otvore pre kartu 1 je do otvoru pre kartu 2 možné vložiť ďalšiu kartu:
  - Tímová prevádzka: karta vodiča druhého, sprevádzajúceho vodiča.
  - Načítanie údajov karty a veľkokapacitnej pamäte: podniková karta.

V závislosti od vlozenej karty sa vykonajú kroky obsluhy riadené pomocou menu.

- Pre prvú a (ak je vložená) druhú kartu vodiča  
→ *Začiatok zmeny – vloženia karty vodiča* [▶ 52]
- Pre podnikovú kartu  
→ *Prihlásenie – vloženie podnikovej karty* [▶ 70]

### ▶ Jazyk

Zobrazený jazyk závisí od:

- Vloženej karty vodiča v otvore pre kartu 1
- Karty tachografu s vyššou prioritou, napríklad podniková karta, kontrolná karta

Alternatívne k automatickému nastaveniu jazyka môžete nastaviť požadovaný jazyk.

→ *Nastavenie jazyka* [▶ 77]

## ■ Vybratie karty

### UPOZORNENIE

Karty môžete z otvoru pre kartu vybrať len v prípade, že vozidlo stojí.

### ⚠ POZOR

#### Ochrana proti zneužitiu

Kartu vodiča vyberte z otvoru pre kartu:

- Na konci zmeny.
- Pri zmene vodiča alebo vozidla.

### UPOZORNENIE

K obsluhu variantu ADR musí byť zapnuté zapalovanie.

Dbajte na osobitné bezpečnostné upozornenia pre obsluhu variantu ADR tachografu DTCO 4.0 v oblastiach s nebezpečenstvom výbuchu.

→ *Variant ADR (variant pre výbušné prostredia)* [▶ 25]



Obr. 13: Vyžiadanie karty (kombinované tlačidlo)

1. Kombinované tlačidlo **Vodič 1** alebo **Vodič 2** držte stlačené dlhšie ako 2 sekundy.

Na displeji sa následne zobrazí:

- Meno majiteľa karty
- Pás postupu prenosu údajov na čip karty
- Dotaz k odhláseniu

2. Pomocou tlačidiel  vyberte želanú funkciu:

- Karta vodiča:  
výber krajiny, v ktorej sa momentálne nachádzate.

### UPOZORNENIE

Ak v priebehu jednej minúty nedôjde k zadaniu krajiny, vysunutie karty sa zruší.

- Podniková karta:

**(a)** **Áno**, ak chcete v tachografe DTCO 4.0 odhlásiť podnik.

**(b)** **Nie**, ak má ostať blokovanie podniku aktivované.

### UPOZORNENIE

Pri deaktivovanom blokovaní podniku však ostanú uložené údaje vášho podniku pre cudzí podnik zablokované.

3. Váš výber potvrdíte pomocou tlačidla .

### UPOZORNENIE

Upozornenie sa zobrazí pre nasledujúce prípady:

- Periodické preskúšanie tachografu DTCO 4.0
- Končí platnosť karty podniku alebo vodiča
- Vykonáva sa sťahovanie údajov na karte vodiča.

Podávanie karty príslušného otvoru sa vysunie.

4. Vyberte kartu.
5. Kryt podávania karty opatrne sklopte nahor.
6. Podávanie karty zasúvajte do otvoru pre kartu, dokým sa nezaistí.



## ■ Zaobchádzanie s kartami

- Karty tachografu nezohýbajte a nelámte, rovnako ich nepoužívajte k iným účelom.
- Nepoužívajte poškodené karty tachografu.
- Kontaktné plochy udržiajte v čistote, suchu, bez tukov a olejov (kartu vždy uschovávajte v ochrannom puzdre).
- Chráňte ju pred priamym slnečným žiarením (nenechávajte ju ležať na prístrojovej doske).
- Neukladajte ju do bezprostrednej blízkosti silných elektromagnetických polí.
- Karty nepoužívajte po dátume platnosti, resp. včas pred jeho uplynutím zažiadajte o novú kartu tachografu.

## ■ Sťahovanie údajov

### ► Z karty vodiča alebo podnikovej karty



#### NEBEZPEČENSTVO VÝBU- CHU

#### Pri variante ADR hrozí nebezpe- čenstvo výbuchu spôsobené zvyš- kovými napätiami a otvorenými roz- zhraniami

Stlačenie tlačidiel tachografu DTCO 4.0, vloženie kariet, otvorenie zásuvky tlačiarne alebo otvorenie predného rozhrania v oblastiach s nebezpečenstvom výbuchu predstavuje zvýšené nebezpečenstvo výbuchu.

- Snímateľný kryt musí byť zatvorený.
- Nesmie sa vykonať sťahovanie údajov.

### UPOZORNENIE

Pre sťahovanie smie byť vložená iba jedna karta vodiča. Inak sa nevykoná prenos údajov.

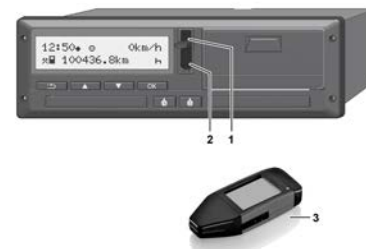

Obr. 14: Prípojka na predné rozhranie

1. Snímateľný kryt (1) predného rozhrania vyklopte nahor.
2. Vložte Download Key (3) do predného rozhrania (2).  
Sťahovanie sa spustí automaticky.

4

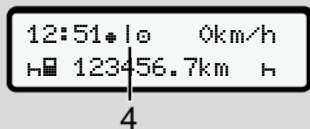

Obr. 15: Piktogram: Prenos údajov

Počas prenosu údajov sa zobrazí príslušný piktogram (4).

### UPOZORNENIE

Možná strata údajov pri prenose do Download Key.

Počas prenosu údajov neprerušte spojenie s predným rozhraním.

3. Po stiahnutí údajov zatvorte snímateľný kryt (1).

### ► Identifikácia údajov

Kopírované údaje sa opatria digitálnym podpisom (identifikáciou).

Na základe tohto podpisu je možné priradiť údaje určitej karte vodiča a prekontrolovať ich úplnosť a pravosť.

### UPOZORNENIE

Detailné informácie o čítacom programe, príp. o Download Key sú uvedené v príslušnej dokumentácii.

### ► Nahrание z veľkokapacitnej pamäte

Údaje z veľkokapacitnej pamäte je možné stiahnuť iba s podnikovou kartou.

Na Download Key môžete nastaviť, ktoré údaje (pamäť karty alebo veľkokapacitná pamäť) sa majú stiahnuť.

### ► Diaľkovo riadené sťahovanie (voliteľná možnosť)

Pomocou systému manažmentu vozového parku (prevádzka remote) je možné po úspešnej autentizácii podnikovej karty (uložené zo strany servera) stiahnuť údaje tiež pomocou diaľkového ovládania.

### UPOZORNENIE

Detailné informácie o hardvérových a softvérových komponentoch na to potrebných, ako je napríklad ich používanie, sú uvedené v príslušnej dokumentácii.

## **Obsluha prostredníctvom vodiča**

**Funkcie karty vodiča**

**Začiatok zmeny – vloženia karty vodiča**

**Nastavenie aktivít**

**Koniec zmeny – vybratie karty vodiča**

**Manuálne zadania (záznam/dodatok)**

**Výmena vodiča/vozidla**

**Prvé vloženie karty vodiča**

Service Only

## Obsluha prostredníctvom vodiča

### ■ Funkcie karty vodiča

Kartou vodiča sa vodič identifikuje v tachografe DTCO 4.0.

Karta vodiča slúži na normálu jazdnú prevádzku a umožňuje ukladanie, zobrazovanie, tlač alebo sťahovanie (iba pri vlozenej karte vodiča) aktivít.

#### UPOZORNENIE

Karta vodiča nie je prenosná.

#### UPOZORNENIE

Menu pre zobrazenie a tlač údajov vodiča sú dostupné len vtedy, keď je vložená príslušná karta.

Preto sa napríklad bod menu **U**-**tlačok vodiča 2** zobrazí len vtedy, keď je v otvore pre kartu 2 zasunutá karta vodiča.

### ■ Začiatok zmeny – vloženia karty vodiča

#### UPOZORNENIE

Obsluha prostredníctvom vodiča zodpovedá prevádzkovému režimu Prevádzka zodpovedajúc vykonávaciemu nariadeniu (EÚ) 2016/799 Príloha I C v aktuálne platnom znení.  
→ *Prevádzkové režimy (prehľad)* [ 26]

#### UPOZORNENIE

K obsluhu variantu ADR musí byť zapnuté zapaľovanie.

Dbajte na osobitné bezpečnostné upozornenia pre obsluhu variantu ADR tachografu DTCO 4.0 v oblastiach s nebezpečenstvom výbuchu.

→ *Variant ADR (variant pre výbušné prostredia)* [ 25]

### ► 1. Vloženie karty

Na začiatku zmeny (začiatok pracovného dňa) vložte svoju kartu vodiča do otvoru pre kartu.

→ *Vloženie karty* [ 45]

Po vložení karty vodiča sa na displeji nastaví jazyk uložený na karte.

#### UPOZORNENIE

Jazyk môžete nastaviť v menu.

→ *Nastavenie jazyka* [ 77]

Zobrazené menu vás krok za krokom prevedie k úplnej pripravenosti tachografu DTCO 4.0 na prevádzku:



a. `welcome`  
`16:00* 14:00UTC`

Obr. 16: Uvítacie zobrazenie

Uvítací text: Na cca 3 sekundy sa zobrazí nastavený miestny čas 16:00 \* a čas UTC 14:00 UTC (časový posun = 2 hodiny).

Počas procesu načítavania karty nie sú možné žiadne zadania.

Ak sa stlačí nejaké tlačidlo, zobrazí sa hlásenie:

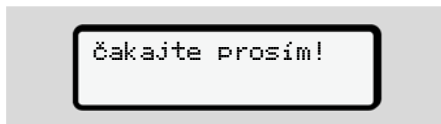

Prípadne

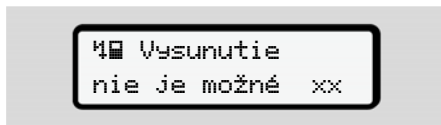

Vykoná sa načítanie informácie karty:



Obr. 17: Načítanie informácií karty

Vľavo sa nachádza číslo otvoru pre kartu, v ktorom je zasunutá karta.

Vedľa neho sa nachádza meno vodiča (načítané z karty vodiča).

Pás postupu zobrazuje ďalšie načítavanie karty vodiča.

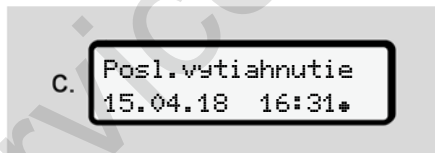

Obr. 18: Zobrazenie posledného vybratia

Na cca 4 sekundy sa zobrazí dátum a čas posledného vybratia karty v miestom čase (symbol \*).

## UPOZORNENIE

Dbajte na úplnosť údajov o jazde.

Podľa nariadenia sa musia aktivity, ktoré nie je možné zaznamenať na kartu vodiča, zadať manuálne prostredníctvom dodatku.

Potom sa realizuje dotaz k manuálnemu dodatku:

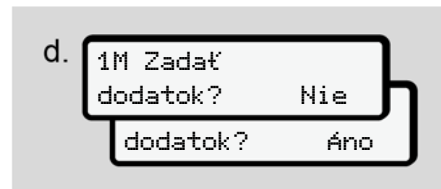

Obr. 19: Dodatok ako voliteľná možnosť

- Aktivity môžete doplniť;
  - ➔ *Manuálne zadania (záznam/dodatok)* [▶ 60]
  - Keď nechcete doplniť **žiadne aktivity**, **Nie**, ďalej pozri krok i.
  - S **Áno** vás tachograf DTCO 4.0 vyzve, aby ste vykonali manuálne zadania; nasledujúci displej:

5

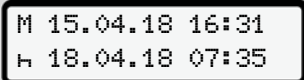
e. 

Obr. 20: Voliteľné možnosti zadania

M = manuálne zadanie

H = zadávacie pole aktivity bliká

Časové obdobie medzi vybratím (1. riadok) a aktuálnym zasunutím (2. riadok) sa zobrazí v miestnom čase.

→ *Nastavenie aktivít* [▶ 56]

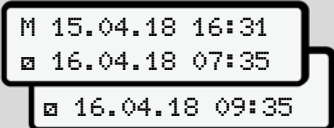
f. 

Obr. 21: 2. riadok = zadávací blok

- Potrebne údaje (blikajúce zadávacie polia) môžete zadať v nasledovnom poradí: Aktivita/ deň/mesiac/rok/hodina/ minúta.

Postup sa ukončí, ak sa dosiahne čas zasunutia.

Potom sa zobrazí výzva na zadanie krajiny.

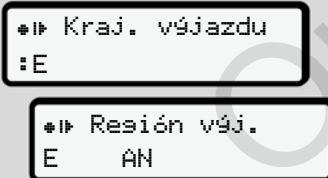
g. 

Obr. 22: Výber krajiny

- Vyberte krajinu a príp. región, pre ktorý má platiť dodatok a váš výber potvrdte pomocou **OK**.
- *Značky krajín* [▶ 38]

### UPOZORNENIE

Pre Španielsko musíte dodatočne uviesť región.

### UPOZORNENIE

Pomocou tlačidla **ESC** môžete zrušiť zadanie, ak chcete vo vašej zmene pokračovať ihneď.

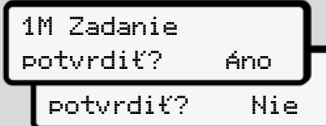
h. 

Obr. 23: Potvrdenie zadania

- Zadanie potvrdte pomocou **Áno** alebo **Nie**.
- Prvé vloženie  
Pri prvom vložení karty vodiča sa zobrazia dodatočné dotazy:  
→ *Prvé vloženie karty vodiča* [▶ 66]

Zobrazí sa štandardné zobrazenie.

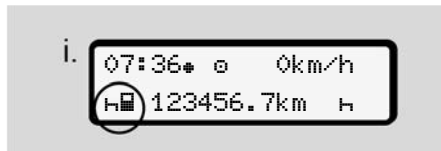

Obr. 24: Štandardné zobrazenie s vloženou kartou

Zobrazené symboly majú nasledujúci význam:

- □ = karta vodiča sa nachádza v otvore pre kartu.
- ■ = môžete zahájiť jazdu, údaje sú načítané.

## UPOZORNENIE

Pre oba otvory pre kartu sa zobrazí symbol ■.

Ak sú karty pre vodiča 1 a vodiča 2 vložené, je možné zahájiť jazdu, pokiaľ sa pre vodiča 1 zobrazí symbol ■.

## ► 2. Nastavenie aktivity

Pomocou kombinovaného tlačidla nastavte k príslušnému otvoru pre kartu ■ aktivitu, ktorú chcete vykonať.

→ *Nastavenie aktivít* [► 56]

- Pri zmene miestneho času: Nastavte čas na aktuálny miestny čas.  
→ *Nastavenie miestneho času* [► 95]

Tachograf DTCO 4.0 je pripravený.

## UPOZORNENIE

Zahájenie jazdy ukončí každé začaté manuálne zadanie – aj pre vodiča 2.

## ⚠ POZOR

Pri prestávke alebo dobe odpočinku bezpodmienečne nastavte aktivitu na □.

Poruchy na tachografe DTCO 4.0 alebo systémových komponentoch sa zobrazia na displeji.

- Hlásenie potvrdíte tlačidlom **OK**.  
→ *Význam hlásení* [► 100]

## ► Zadanie krajiny (manuálne zadanie)

### Údaj o krajine na začiatku zmeny

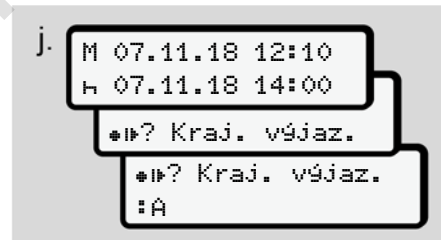

Obr. 25: Voliteľná možnosť zadania – Východisková krajina

- Vyberte a potvrdte symbol ■? Východisková krajina.
- Vyberte krajinu a potvrdte ju.  
→ *Značky krajín* [► 38]

## UPOZORNENIE

V Španielsku musíte dodatočne uviesť región, v ktorom sa začne vaša jazda.

→ *Španielske regióny* [► 40]

5

## Údaj o krajine na konci zmeny

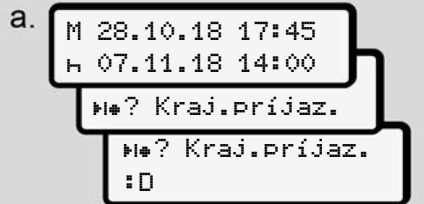

Obr. 26: Zadanie – Cieľová krajina

- V prvom zadávacom poli **H** vyberte a potvrdte symbol **H\*?** Vyberte a potvrdte Cieľová krajina. Možné to je len vtedy, ak sa čas prvého manuálneho zadania nezhoduje s časom na zadanie krajiny pri poslednom vybratí karty.
- Vyberte krajinu a potvrdte ju.

## Výber krajín

Pri opakovanom výbere sa najskôr zobrazí predtým zadaná krajina.

Prostredníctvom tlačidiel **▲/▼** sa zobrazia 4 naposledy zadané krajiny. Označenie: Dvojbodka pred značkou krajiny **:B**

Ďalší výber sa vykonáva v abecednom poradí, začínajúc písmenom **A**:

- Tlačidlo **▲**: A, Z, Y, X, ... atď.
- Tlačidlo **▼**: A, B, C, D, ... atď.

### UPOZORNENIE

Prostredníctvom stlačenia a podržania tlačidla **▲/▼** môžete výber zrýchliť (funkcia automatického opakovania).

### ► Zrušenie procesu zadávania

Ak sa v priebehu 30 sekúnd nevykoná žiadne zadanie, zobrazí sa nasledujúci displej:

Obr. 27: Výzva na zadanie na displeji

Ak sa v priebehu ďalších 30 sekúnd stlačí tlačidlo **OK**, v zadaní môžete pokračovať.

V opačnom prípade alebo pri začiatku jazdy sa na displeji zobrazí štandardné zobrazenie **(a)**.

Už zadané údaje sa neuložia na zabezpečenie toho, aby sa uložili iba správne a vami potvrdené údaje. Toto sa týka vzdialeného zadávania a priameho zadania na tachografe DTCO 4.0.





Vyžiadanie karty stlačením kombinovaného tlačidla **☛** preruší **Manuálne zadanie**.



## ■ Nastavenie aktivít

### ► Možné aktivity

Nastaviť je možné nasledujúce aktivity:

	Doba riadenia (automaticky pri jazde)
	Všetky ostatné pracovné doby
	Doby pohotovosti (doby čakania, doby druhého vodiča, doba v spacej kabíne počas jazdy pre vodiča 2)
	Prestávky a doby odpočinku

### ► Zmena aktivity



#### UPOZORNENIE

Nastavenie aktivít je možné len v prípade, že vozidlo stojí.

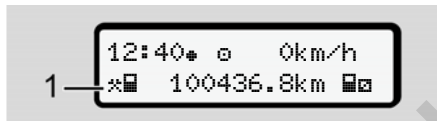
- a. Stlačte kombinované tlačidlo  pre vodiča 1.  
Zobrazí sa štandardné zobrazenie.



Obr. 28: Štandardné zobrazenie s aktivitou (1)

- b. Stlačte kombinované tlačidlo , dokým sa na displeji (1) nezobrazí želaná aktivita.
- c. V tímovej prevádzke: Ako spolujazdec (vodič 2) stlačte príslušné tlačidlo .

### ► Automatické nastavenie

Tachograf DTCO 4.0 sa automaticky prepne na nasledujúce aktivity:

pri ...	Vodič 1	Vodič 2
Jazda		
Zastavenie vozidla		

#### UPOZORNENIE

Zabezpečte správny výpočet Counteru (voliteľná možnosť):

- Na konci zmeny alebo pri prestávke bezpodmienečne nastavte aktivitu H.

### Automatické nastavenie po zapnutí/vypnutí zapalovania (prednastavenie)

Po zapnutí/vypnutí zapalovania môže tachograf DTCO 4.0 vykonať prepnutie na definovanú aktivitu; napríklad H.

Túto aktivitu je možné naprogramovať s podnikovou kartou alebo prostredníctvom autorizovaného odborného servisu.

Aktivita (1) a/ alebo (2), ktorá sa automaticky zmení na základe zapnutia zapalovania alebo vypnutia zapalovania, sa zobrazí v štandardnom zobrazení. Bliká cca 5 sekúnd.

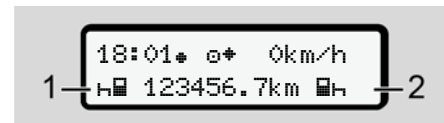

Obr. 29: Blikanie aktivity v štandardnom zobrazení

Po zapnutí zapalovania sa opäť zobrazí predchádzajúce zobrazenie.

#### Príklad:

5

Vybrali ste Counter a vypniete zapalovanie.

Po zapnutí zapalovania sa Counter opäť zobrazí po 5 sekundách.

### ► Písomné zaznamenanie aktivít

#### UPOZORNENIE

Dodržiavajte nariadenie.

Podľa nariadenia (EÚ) 165/2014 sa musia aktivity, ktoré nie je možné zaznamenať na karte vodiča, dodatočne zaznamenať písomne.

Aktivity sa musia zaznamenať písomne v nasledujúcich prípadoch:

- Pri poruche tachografu DTCO 4.0
- Pri strate, odcudzení, poškodení alebo chybnéj funkcii karty vodiča

V týchto prípadoch musíte na začiatku a na konci jazdy, príp. zmeny vytvoriť denný výtláčok v tachografe DTCO 4.0.

Na zadnej strane výtláčku máte možné vaše aktivity zaznamenať písomne a výtláčok doplniť o osobné údaje.



Obr. 30: Písomný záznam aktivít

#### Význam symbolov

⊙	Meno a priezvisko
⊙	Číslo karty vodiča alebo vodičského preukazu

#### Význam symbolov

⊙	Značka vozidla
⊕	Miesto začiatku zmeny
⊖	Miesto na konci zmeny
⊕ km	Stav km na konci zmeny
⊖ km	Stav km na začiatku zmeny
km	Prejdené kilometre
Dát.	Dátum
Pod.	Vlastnoručný podpis

#### UPOZORNENIE

Dodržiujte zákonné ustanovenia platné pre vašu krajinu.

## ■ Koniec zmeny – vybratie karty vodiča

### UPOZORNENIE

Na ochranu osobných údajov by ste mali na konci každej zmeny vybrať vašu kartu vodiča.

Kartu vodiča môžete z otvoru pre kartu vybrať len v prípade, že vozidlo stojí.

### UPOZORNENIE

K obsluhu variantu ADR musí byť zapnuté zapalovanie.

Dbajte na osobitné bezpečnostné upozornenia pre obsluhu variantu ADR v prostredí s nebezpečenstvom výbuchu.

→ *Variant ADR (variant pre výbušné prostredia)* [ 25]

1. Na konci zmeny (konci pracovného dňa) alebo pri zmene vozidla nastavte príslušnú aktivitu, napr. doba odpočinku H.  
→ *Nastavenie aktivít* [ 56]

2. Tlačidlo  podržte stlačené na minimálne 2 sekundy.





Obr. 31: Prenášanie údajov zmeny

Zobrazí sa číslo otvoru pre kartu a priezvisko vodiča.

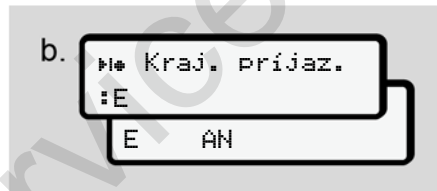
Pás priebehu zobrazuje zápis na kartu vodiča.



Obr. 32: Údaje a momentálnom stanovisku

3. Pomocou tlačidiel  /  vyberte krajinu a výber potvrdíte tlačidlom .
- *Údaj o krajine na začiatku zmeny* [ 55]

### UPOZORNENIE

Ak v priebehu jednej minúty nedôjde k zadaniu krajiny, vysunutie karty sa zruší.

4. Vašu kartu vodiča vyberte z otvoru pre kartu.  
→ *Vybratie karty* [ 47]  
Toto platí aj pri zmene vodiča pri tímovej prevádzke. Potom ju vložte do druhého otvoru.  
Displej zobrazí:

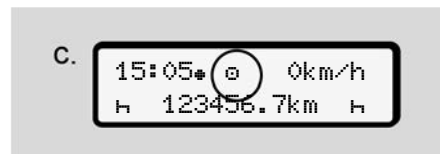

Obr. 33: Štandardné zobrazenie bez kariet

5. Ak sa to požaduje, vytlačte uložené aktivity a udalosti pomocou menu tlačie.  
→ *Druhá úroveň menu – funkcie menu* [ 83]

**UPOZORNENIE**

Ak si želáte výtláčok za posledných 24 hodín, tak počkajte do nasledujúceho dňa, ak je to možné.

Zabezpečte tak, že vo výtláčku bude kompletne vykázaná aj posledná aktivita.

**Manuálne zadania (záznam/dodatok)**

Ak ste po vložení karty vodiča pri dotaze **Zadanie dodatku?** tento potvrdili pomocou **Áno** (krok d), zobrazia sa záznamy, ktoré je možné zmeniť manuálne (krok e).



Obr. 34: Displeje pre možnosť korekcie

Záznamy teraz môžete vykonať za sebou (tlačidlá **▲/▼** a **OK**).

Pri nesprávnom zadaní sa môžete tlačidlom **↩** skočiť späť a zadanie zopakovať.

Vybratie (15.04.18)  
16:31 Miestny čas

Zasunutie (18.04.18)  
07:35 Miestny čas



Obr. 35: Príklad časového obdobia s neznámou aktivitou

Možné sú nasledujúce zadania:

- Doplňenie aktivity **Doba odpočinku** **H**:  
→ *Doplňenie aktivity Doba odpočinku* [▶ 62]
- Pokračovanie v pracovnej dobe:  
→ *Pokračovanie v aktivitách* [▶ 63]
- Pokračovanie v pracovnej dobe, ukončiť a/alebo prednastavenie aktivít pracovnej doby:  
→ *Pokračovanie v aktivitách a prednastavenie aktivít iných* [▶ 64]



Tieto možnosti po vložení vašej karty vodiča platia aj všeobecne pre výber aktuálnej aktivity.

### ► Vyžiadanie karty počas manuálneho zadania

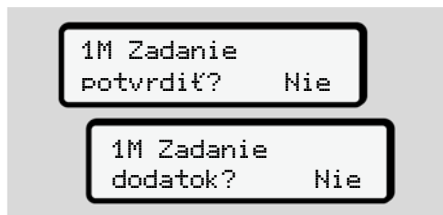
1. Prostredníctvom tlačidla  vyžiadajte vysunutie karty.  
Zobrazí sa dotaz k manuálnemu zadaniu:



Obr. 36: Dodatok ako voliteľná možnosť

2. Pomocou tlačidiel  /  vyberte **Nie** a vykonajte potvrdenie tlačidlom .
3. Pokračovanie s krokom 3.  
→ *Koniec zmeny – vybratie karty vodiča [► 58]*

Manuálne zadanie sa zruší. Tachograf DTCO 4.0 uloží za časové obdobie neznámu aktivitu ? .

5

## ► Doplnenie aktivity Doba odpočinku

Vybratie (15.04.18) 16:31 Miestny čas	Zasunutie (18.04.18) 07:35 Miestny čas
--	---

Doplnenie odpočinku

Nezabudnite: Zadanie sa realizuje v miestnom čase.

- a. Po výbere **ÁNO** pre dodatok:
- b. Vyberte a potvrdte aktivitu **H** prostredníctvom tlačidla **OK**.  
Zobrazenie skočí na nasledujúce blikajúce zadávacie pole. Ak budete držať tlačidlo **OK** stlačené, zobrazenie skočí na posledný záznam zobrazenia.
- c. Aj posledné zadanie minút potvrdte prostredníctvom tlačidla **OK**.
- d. Nasledujte pokyny menu.

## ► Pokračovanie v aktivitách

Vybratie (24.02.18) 23:32 Miestny čas  
 Zasunutie (25.02.18) 02:30 Miestny čas  
 00:20 Miestny čas

Doplnenie aktivít

Nezabudnite: Zadanie sa realizuje v miestnom čase.

- Vyberte a potvrdte prvú aktivitu  prostredníctvom tlačidla **OK**.
- Postupne zadajte deň a čas a vždy to potvrdte prostredníctvom tlačidla **OK**.
- Vyberte a potvrdte druhú aktivitu  prostredníctvom tlačidla **OK**.
- Opäť zadajte deň a čas a potvrdte to prostredníctvom tlačidla **OK**.
- Aj posledné zadanie minút potvrdte prostredníctvom tlačidla **OK**.
- Nasledujte pokyny menu.

5

### ► Pokračovanie v aktivitách a prednastavenie aktivít iných

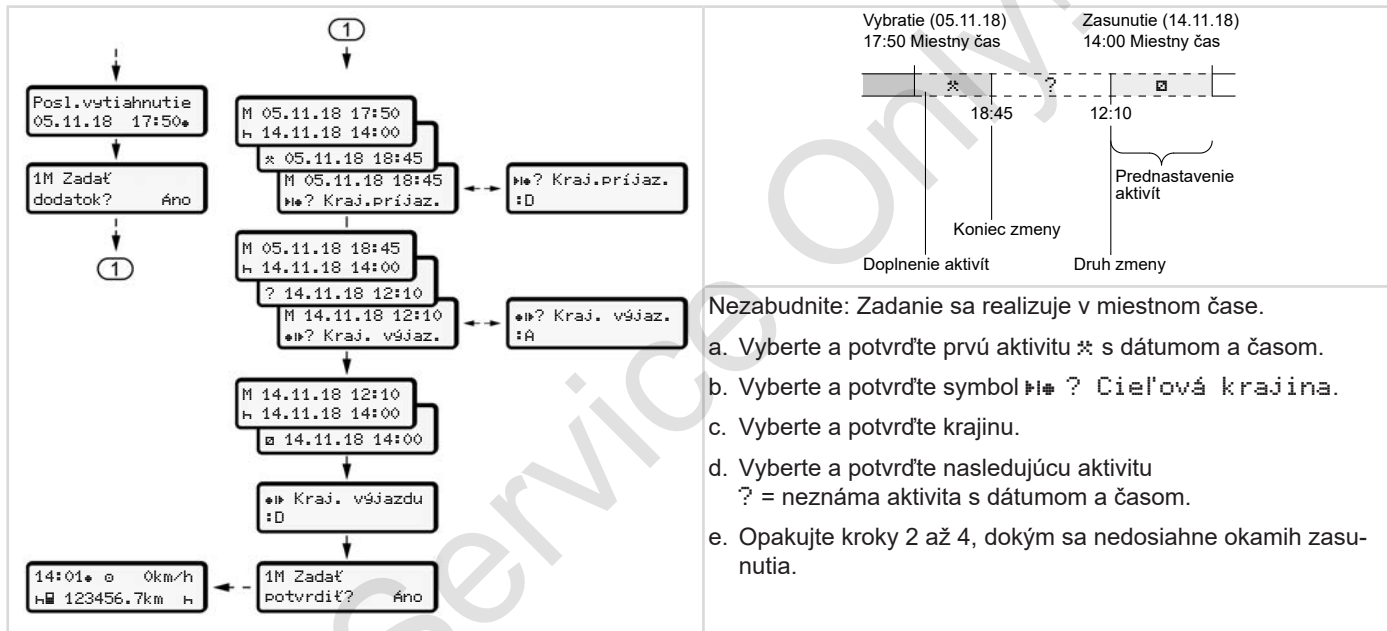



## ■ Výmena vodiča/vozidla



Obr. 37: Výmena karty vodiča



### ► Prípád 1 – tímová prevádzka

Vodič 2 sa stane vodičom 1.

- Karty vodičov vyberte z otvorov pre karty a zasuňte do príslušného druhého otvoru pre kartu.
- Nastavte požadovanú aktivitu:  
→ *Nastavenie aktivít* [▶ 56]

### UPOZORNENIE

V tímovej prevádzke je možné kartu vodiča 1 vložiť najskôr, aby sa mohla rýchlo zahájiť jazda. Kartu vodiča 2 je možné vložiť už počas načítavania karty vodiča 1.

Jazdu je možné zahájiť, len čo sa zobrazí symbol  pre vodiča 1 a symbol  pre vodiča 2.

### ► Prípád 2 – koniec zmeny

Vodič 1 a/alebo vodič 2 opustí vozidlo.

- Príslušný vodič v prípade potreby vytvorí denný výťažok, vyžiada si svoju kartu vodiča, a kartu vodiča vyberie z otvoru pre kartu.
- Nová posádka vozidla vloží karty vodiča, podľa funkcie (vodič 1 alebo vodič 2), do otvoru pre kartu.

### ► Prípád 3 – zmiešaná prevádzka

Jazda s rôznymi typmi tachografov.

- Napríklad analógovým tachografom so záznamom na zapisovací kotúč alebo ...
- Digitálnym tachografom s kartou vodiča podľa nariadenia (EÚ) 165/2014, napríklad tachograf DTCO 4.0.

Pri cestnej kontrole musí vodič predložiť za aktuálny týždeň a za posledných 28 dní nasledovné:

- kartu vodiča **(1)**,
- relevantné denné výťažky z digitálneho tachografu **(2)**, napríklad pri poškodení alebo chybnéj funkcii karty vodiča,
- popísané záznamové listy **(3)**,
- pisomné záznamy aktivít.

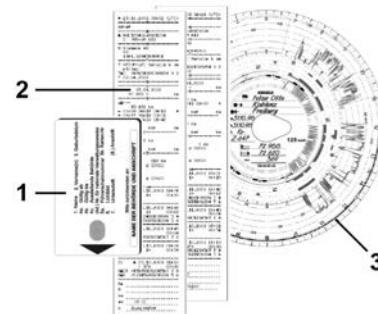

Obr. 38: Príklady dokumentov, ktoré musíte viesť so sebou

5

**UPOZORNENIE**

Dodržiňte zákonné ustanovenia platné pre vašu krajinu.

**■ Prvé vloženie karty vodiča****► Používanie údajov**

Pri prvom vložení karty vám bude položená otázka ohľadom ochrany vašich osobných údajov, či súhlasíte so spracovaním osobných údajov.

→ *Ochrana údajov [P 9]*

**► Priebeh prihlásenia**

Dotaz sa zobrazuje automaticky v priebehu prvého prihlásenia v tachografe DTCO 4.0.

Zobrazuje sa po výbere krajiny.

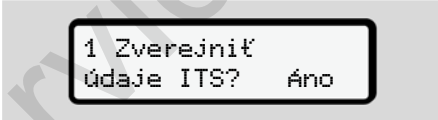

1 Zverejniť  
údaje ITS? Áno

Obr. 39: Dotaz ohľadom osobných údajov

1. Pomocou tlačidiel **▲/▼** vyberte **Áno** alebo **Nie**.
2. Pomocou tlačidla **OK** vykonajte potvrdenie.  
Zobrazí sa hlásenie na uloženie zadaných údajov:



Zadania uložené

Obr. 40: Potvrdenie uloženia

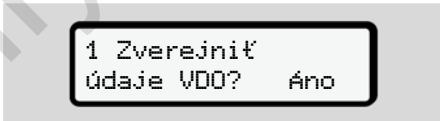

1 Zverejniť  
údaje VDO? Áno

Obr. 41: Dotaz ohľadom osobných zvláštnych údajov

3. Pomocou tlačidiel **▲/▼** vyberte **Áno** alebo **Nie**.
4. Pomocou tlačidla **OK** vykonajte potvrdenie.  
Zobrazí sa hlásenie na uloženie zadaných údajov:



Zadania uložené

Obr. 42: Potvrdenie druhého uloženia

Teraz sa vykoná bežné prihlásenie v tachografe DTCO 4.0.

→ *Začiatok zmeny – vloženia karty vodiča [P 52]*

**UPOZORNENIE**

Nastavenia sa uložia až pre 88 rôznych kariet tachografu.

Nastavenie môžete zmeniť:

→ *Zmena nastavení k osobným údajom ITS* [▶ 92]

Service Only!

## **Obsluha prostredníctvom podnikateľa**

**Funkcie podnikovej karty**

**Funkcie menu v prevádzkovom režime Podnik**

**Prihlásenie – vloženie podnikovej karty**

**Zadanie členského štátu a evidenčného čísla**

**Vybratie podnikovej karty**

Service Only

## Obsluha prostredníctvom podnikateľa

### ■ Funkcie podnikovej karty

#### UPOZORNENIE

Podniková karta slúž výhradne na správu údajov podniku a nie pre jazdnú prevádzku.

Ak jazdíte s podnikovou kartou, zobrazí sa hlásenie ! Jazda bez platnej karty.

#### UPOZORNENIE

Dodržiavajte ustanovenia krajiny.

Podnik sa stará o riadne používanie karty podnikových kariet.

- Dodržujte zákonné ustanovenia platné pre vašu krajinu.

Podnikovou kartou sa podnik preukazuje v tachografe DTCO 4.0.

Pri prvom vložení podnikovej karty sa podnik prihlási v tachografe DTCO 4.0, takže tento bude až do odhlásenia alebo vloženia inej podnikovej karty vedený ako tachograf tohto podniku. Tým budú zaistené prístupové práva k údajom priradených k podniku.

Podniková karta ponúka v rámci jej úrovne oprávnenia nasledujúce možnosti:

- Prihlásenie a odhlásenie firmy v tachografe DTCO 4.0, napríklad pri predaji vozidla, uplynutí doby prenájmu vozidla
- Zadanie členského štátu a evidenčného čísla vozidla  
→ *Zadanie členského štátu a evidenčného čísla [ 71]*
- Prístup k údajom veľkokapacitnej pamäte a k údajom priradený podniku, napr. udalosti, poruchy, rýchlosť, meno vodiča
- Prístup k údajom na vloženej karte vodiča

- Prístup k prednému rozhraniu na autorizované stiahnutie údajov veľkokapacitnej pamäte

V EÚ sa musia údaje z veľkokapacitnej pamäte stiahnuť každé 3 mesiace.

Údaje je dodatočne potrebné stiahnuť v nasledujúcich prípadoch:

- Predaj vozidla
- Vyradenie vozidla z evidencie
- Pri výmene tachografu DTCO 4.0

## ■ Funkcie menu v prevádzkovom režime Podnik

Navigácia vo funkciách menu prebieha vždy podľa rovnakej systematiky.

→ *Pohybovanie v menu* [► 45]

Ak sa v otvore pre kartu 2 nachádza podniková karta, zostanú zablokované všetky hlavné menu, ktoré sú priradené k tomuto otvoru pre kartu.

→ *Blokovanie prístupu do menu* [► 86]

V tomto prípade môžete zobrazíť, tlačíť alebo sťahovať len údaje z karty vodiča vlozenej do otvoru pre kartu 1.

→ *Prvá úroveň menu – štandardné údaje* [► 76]

## ■ Prihlásenie – vloženie podnikovej karty

### UPOZORNENIE

Obsluha prostredníctvom podnikateľa zodpovedá prevádzkovému režimu Podnikateľ zodpovedajúc vykonávaciemu nariadeniu (EÚ) 2016/799 príloha I C v aktuálne platnom znení.

- Podnikovú kartu vložte do voľného otvoru pre kartu;
  - *Vloženie karty* [► 45]
 Po vložení podnikovej karty sa na displeji nastaví jazyk uložený na karte.

### UPOZORNENIE

Vami uprednostňovaný jazyk môžete nastaviť individuálne.

→ *Nastavenie jazyka* [► 77]

Zobrazené menu vás krok za krokom prevedie k úplnej pripravenosti tachografu DTCO 4.0 na prevádzku:

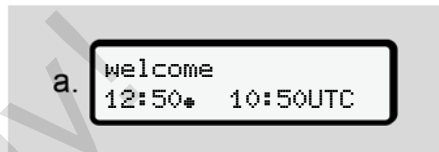

Obr. 43: Uvítacie zobrazenie

Uvítací text: Na cca 3 sekundy sa zobrazí nastavený miestny čas 12:50 a čas UTC 10:50UTC (časový rozdiel = 2 hodiny pri letnom čase).

### UPOZORNENIE

Počas procesu načítavania karty nie sú možné žiadne zadania.

Ak sa stlačí nejaké tlačidlo, zobrazí sa hlásenie.

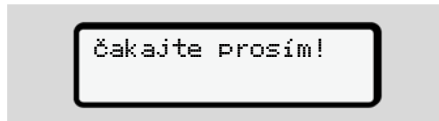

Obr. 44: Hlásenie – voliteľná možnosť I

Alebo

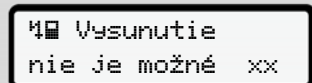

Vysunutie  
nie je možné xx

Obr. 45: Hlásenie – voliteľná možnosť II

Vykoná sa načítanie informácie karty:



b. 2 Sped. Muster  
-----

Obr. 46: Načítanie informácií karty

Vľavo sa nachádza číslo otvoru pre kartu, v ktorom je zasunutá karta.

Vedľa neho sa nachádza označenie podniku (načítané z podnikovej karty).

Pás postupu zobrazuje ďalšie načítavanie podnikovej karty.

- Ak na to budete vyzvaní, zadajte skratku krajiny a evidenčné číslo vozidla:  
→ *Zadanie členského štátu a evidenčného čísla [ 71]*

- Ak sa to v tomto tachografe DTCO 4.0 ešte nevykonalo, teraz sa prihlási podnik:



c. Podnik prihlásený  
/  
Podnik je prihlásený

Obr. 47: Prihlásenie podniku



S prihlásením sa teraz až do zrušenia aktivuje blokovanie podniku.

Tým je zaručené, že proti prístupu budú chránené údaje vodičov špecifické pre podnik, ako aj špecifické pre osoby, ktoré sú priradené tomuto podniku.

Zobrazí sa štandardné zobrazenie.

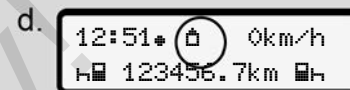
Tachograf DTCO 4.0 sa nachádza v prevádzkovom režime Podnik, symbol :



d. 12:51  0km/h  
123456.7km 

Obr. 48: Štandardné zobrazenie s vloženou podnikovou kartou

**Výsledok:** Tachograf DTCO 4.0 je pripravený.

- Teraz môžete stiahnuť údaje veľkocapacitnej pamäte, aby ste ich archivovali zodpovedajúc zákonným nariadeniam a vyhodnotili.  
→ *Sťahovanie údajov [ 49]*
- Môžete získať aj prístup k údajom taktiež vlozenej karty vodiča, aby ste ich napr. stiahli.
- Poruchy na tachografe DTCO 4.0 alebo systémových komponentoch sa zobrazia na displeji. Hlásenie potvrdte tlačidlom .  
→ *Význam hlásení [ 100]*

6

## ■ Zadanie členského štátu a evidenčného čísla

Značku krajiny a evidenčné číslo štandardne ukladá odborný servis spolu s inštaláciou a kalibráciou.

Ak to nebol tento prípad, tachografom DTCO 4.0 na to budete vyzvaní po prvom vložení podnikovej karty.

Zadania sa uložia v tachografe DTCO 4.0.

### UPOZORNENIE

Správne zadajte evidenčné číslo.

Zadanie evidenčného čísla smie vami tachograf DTCO 4.0 vykonať iba raz.

Evidenčné číslo preto zadajte presne tak, ako je uvedená na značke vozidla.

Zmena je potom možná iba prostredníctvom autorizovaného odborného servisu s dielenskou kartou.

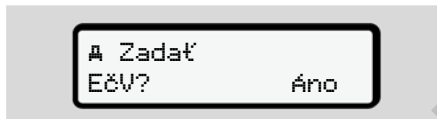

Obr. 49: Dotaz na zadanie evidenčného čísla

1. Pomocou tlačidiel **▲/▼** vyberte **Áno** a vykonajte potvrdenie tlačidlom **OK**. Nasleduje zobrazenie na zadanie členského štátu:

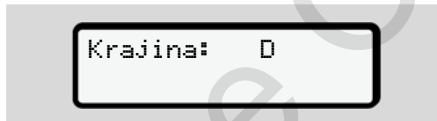

Obr. 50: Pozícia výberu krajiny

2. Pomocou tlačidiel **▲/▼** vyberte značku krajiny členského štátu a vykonajte potvrdenie tlačidlom **OK**.

Nasleduje zobrazenie na zadanie evidenčného čísla. Prvé zadávané miesto blíkajú ...

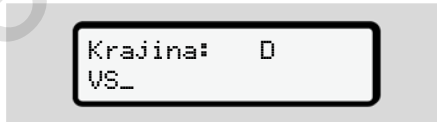

Obr. 51: Zadanie evidenčného čísla

3. Pomocou tlačidiel **▲/▼** vyberte želanú značku a vykonajte potvrdenie tlačidlom **OK**.

### UPOZORNENIE

Pomocou tlačidla **⏪** môžete vykonať navigovanie späť po krokoch a skorigovať zadania.

- Nasledujúce zadávané miesto blíkajú ...
4. Krok 3 opakujte dovtedy, dokým nezadáte celé evidenčné číslo. Možných je maximálne 13 znakov.
  5. Zadané evidenčné číslo ešte raz potvrdíte tlačidlom **OK**. S potvrdením sa automaticky vytvorí kontrolný výtlačok:



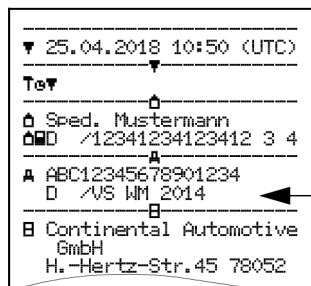

Obr. 52: Kontrolný výtláčok

- Na displeji a ešte raz zobrazí evidenčné číslo, ešte s možnosťou korekcie chyby:

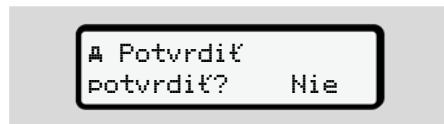

Obr. 53: Výber na potvrdenie

6. Skontrolujte, či je evidenčné číslo na výtláčku správne.
7. Pomocou tlačidiel **↵** / **⏏** vyberte:
  - **Nie**, ak nie je evidenčné číslo správne, a vykonajte potvrdenie tlačidlom **⏏**.

Displej ku kroku 1 sa zobrazí znovu a vy môžete zopakovať vaše zadania.

- **Áno**, ak je evidenčné číslo správne, a potvrďte to tlačidlom **⏏**.

Značka krajiny a evidenčné číslo vozidla sú uložené v tachografe DTCO 4.0.

Ak by bola potrebná zmena, napr. vplyvom zmeny stanoviska, obráťte sa na autorizovaný odborný servis s dielenskou kartou.

## ■ Vybratie podnikovej karty

### UPOZORNENIE

Na ochranu údajov vášho podniku, ako aj na ochranu proti zneužitiu samotnej karty by ste túto nemali nechávať vo vozidle.

Podnikovú kartu môžete z otvoru pre kartu vybrať len v prípade, že vozidlo stojí.

### UPOZORNENIE

K obsluhu variantu ADR musí byť zapnuté zapaľovanie.

Dbajte na osobitné bezpečnostné upozornenia pre obsluhu variantu ADR tachografu DTCO 4.0 v oblastiach s nebezpečenstvom výbuchu.

➔ *Variant ADR (variant pre výbušné prostredia)* [ 25]

6



Obr. 54: Vysunutie karty vodiča

Kombinované tlačidlo pre otvor pre kartu 1 alebo otvor pre kartu 2 držte stlačené minimálne 2 sekundy.



Obr. 55: Prenášanie údajov o používaní

Zobrazí sa názov podniku.

Pás postupu zobrazuje ďalší zápis na podnikovú kartu.

Zobrazí sa dotaz na odhlásenie podniku.

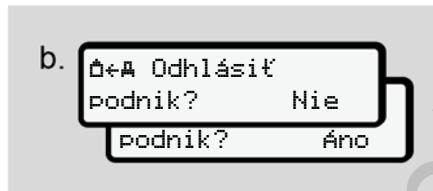

Obr. 56: Odhlásenie podniku v tachografe DTCO 4.0

1. Pomocou tlačidiel / vyberte:

- **Nie:** Podnik sa neodhlási a blokovanie podniku ostane aktívne.
- **Áno:** Podnik sa odhlási a blokovanie podniku je deaktivované.

Vykonajte potvrdenie prostredníctvom tlačidla .

### UPOZORNENIE

Napriek deaktivovanému blokovaniu podniku ostanú uložené údaje vášho podniku pre cudzí podnik zablokované.

### UPOZORNENIE

Zobrazí sa upozornenie, ak sa má vykonať periodické preskúšanie tachografu DTCO 4.0 alebo ak uplynie platnosť podnikovej karty.

2. Podnikovú kartu vodiča vyberte z otvoru pre kartu.

➔ *Vybratie podnikovej karty* [► 73]  
Displej zobrazí:

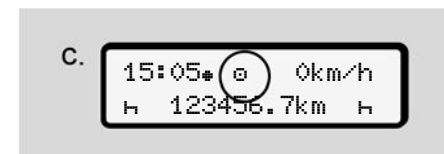

Obr. 57: Štandardné zobrazenie bez kariet

Tachograf DTCO 4.0 sa opäť nachádza v prevádzkovom režime *Prevádzka*, symbol .

## Menu

Prvá úroveň menu – štandardné údaje

Druhá úroveň menu – funkcie menu

Service Only

## Menu

### ■ Prvá úroveň menu – štandardné údaje

#### ► Zobrazenie pri stojacom vozidle

V tejto kapitole sa opisujú menu DTCO 4.0, ktoré je možné zvoliť pri stojacom vozidle.

Východiskovým bodom je štandardné zobrazenie (a), ktoré sa zobrazí na displeji po zapnutí zapalovania. (prednastavenie).

#### UPOZORNENIE

Ak je to aktivované, ako štandardné zobrazenie sa môže zobrazíť aj voliteľná funkcia VDO Counter.

#### UPOZORNENIE

Funkcie menu pre zobrazenie a tlač údajov vodiča sú dostupné len vtedy, keď je vložená príslušná karta.

Preto sa napr. bod menu **Vstlačok vodiča 2** zobrazí len vtedy, keď je v otvore pre kartu 2 vložená karta vodiča.

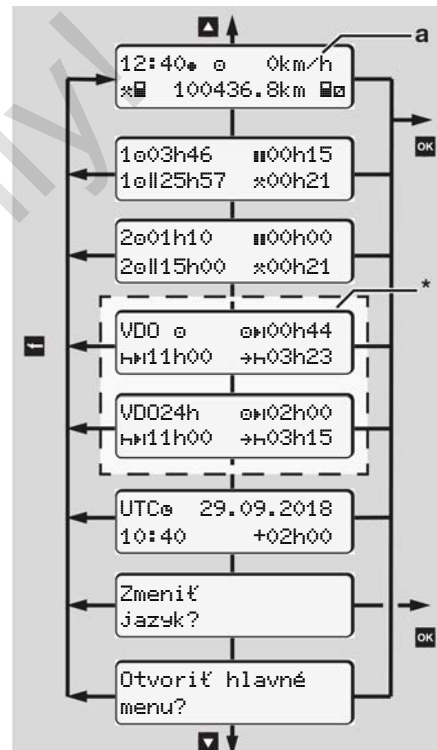

Obr. 58: Prvá úroveň menu  
(\* = voliteľná možnosť VDO Counter)

Vychádzajúc zo štandardného zobrazenia **(a)** ako aj zodpovedajúc vloženej karty môžete tlačidlami **↕** / **↕** vyvolať nasledujúce informácie:

- Štandardné zobrazenie **(a)** (napr. po zapnutí zapalovania)
- Dve menu s informáciami o časoch vloženej karty vodiča (1 = Vodič 1, 2 = Vodič 2)  
→ *Zobrazenie časov karty vodiča* [ 77]
- (VDO) = denné/týždenné plánovanie pomocou VDO Countera (voliteľná možnosť)  
→ *VDO Counter (voliteľná možnosť)* [ 78]
- (UTC) = čas UTC s dátumom, ako aj nastavený časový posun (offset) pre miestny čas  
→ *Nastavenie miestneho času* [ 95]
- Menu pre nastavenie požadovaného jazyka  
→ *Nastavenie jazyka* [ 77]

Pomocou tlačidla **↵** sa dostanete priamo späť k štandardnému zobrazeniu **(a)**.

Stlačením tlačidla **OK** sa dostanete do druhej úrovne k funkciám menu.

→ *Druhá úroveň menu – funkcie menu* [ 83]

### ► Zobrazenie časov karty vodiča

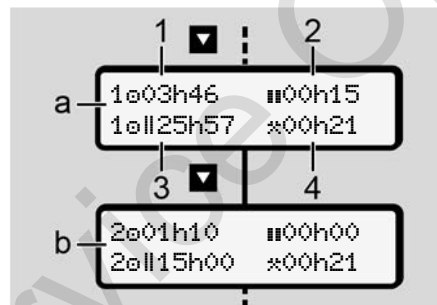

Obr. 59: Údaje z karty vodiča 1 alebo 2

<b>(a)</b>	Doby vodiča 1
<b>(b)</b>	Doby vodiča 2
<b>(1)</b>	Doba riadenia <b>⊗</b> vodiča 1 od platnej doby odpočinku

<b>(2)</b>	Platná doba odpočinku <b>⏸</b> s časovočasnými prerušeniami na minimálne 15 minút a následnými na 30 minút, podľa nariadenia (ES) 561/2006.
<b>(3)</b>	Súčet doby riadenia dvojtýždňa
<b>(4)</b>	Doba trvania nastavenej aktivity

### UPOZORNENIE

Ak nie je vložená karta vodiča, zobrazia sa časy – okrem **(3)** – ktoré zodpovedajú poslednému stavu v príslušnom Otvore pre kartu -1 alebo -2.

### ► Nastavenie jazyka

Štandardne je každej karte vodiča pre zobrazenie na displeji priradený jazyk podľa podania žiadosti (vydávajúci úrad).

Toto prednastavenie môžete v každom tachografe DTCO 4.0 zmeniť nastavením iného jazyka.

Tachograf DTCO 4.0 si nastavený jazyk zapamätá prostredníctvom čísla vloženej karty.

7

Uložiť je možné až 5 jazykov.

1. Pomocou tlačidiel **▲/▼** vyberte funkciu **Vybrať jazyk?** a stlačte tlačidlo **OK**.
2. Pomocou tlačidiel **▲/▼** vyberte požadovaný jazyk a výber potvrdte tlačidlom **OK**.

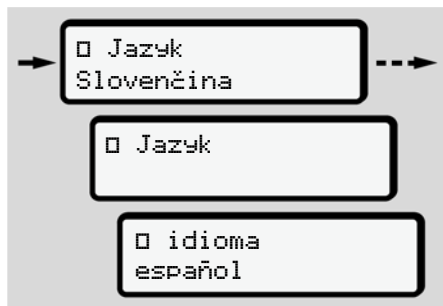

Obr. 60: Výber požadovaného jazyka

3. Tachograf DTCO 4.0 zobrazí úspešné uloženie jazyka v novo vybratom jazyku.

### ► VDO Counter (voliteľná možnosť)

#### UPOZORNENIE

VDO Counter je možné voliteľne aktivovať.

V danom prípade sa obráťte na váš autorizovaný odborný servis.

VDO Counter (voliteľná možnosť) podporuje vaše denné/týždenné plánovanie prostredníctvom zobrazenia zostávajúcich dôb riadenia a odpočinku.

#### UPOZORNENIE

Dodržiavajte zákonné predpisy.

Na základe možných rozdielnych výkladov nariadenia (ES) 561/2006 a predpisov AETR národnými kontrolnými úradmi, ako aj ďalších systémových obmedzení platí aj naďalej neobmedzene:

VDO Counter nezbavuje používateľa povinnosti, aby zaznamenával a sám vyhodnocoval doby riadenia, odpočinku, pohotovosti a iné pracovné doby, to znamená, aby dodržal platné predpisy.

Inými slovami: VDO Counter si nevyhradzuje nárok na všeobecne platné, bezchybné oznamovanie zákonných predpisov.

Ďalšie informácie k VDO Counter nájdete na internete na [www.fleet.vdo.com](http://www.fleet.vdo.com).

**UPOZORNENIE**

Aby VDO Counter zobrazoval platné informácie, pre vyhodnotenie údajov musia byť splnené nasledujúce podmienky:

- Úplné zadanie vašich aktivít na kartu vodiča.  
→ *Manuálne zadania (záznam/dodatok)* [ 60]
- Správne nastavenie momentálnej činnosti – bez chybnjej obsluhy; napríklad nechcené nastavenie aktivity Pracovná doba : $\ast$  namiesto dennej doby odpočinku H.  
→ *Nastavenie aktivít* [ 56]
- Zadanie trajektu/vlaku a vašej momentálnej činnosti.  
→ *Trajekt/vlak: Zadanie začiatku/konca* [ 94]

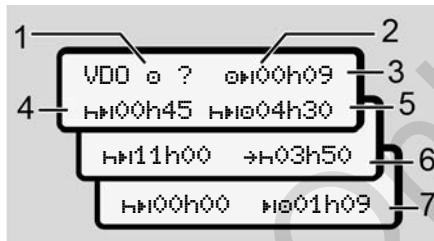
**Opis zobrazenia VDO Countera**

Obr. 61: VDO Counter – štruktúra zobrazenia

**UPOZORNENIE**

Blikajúce H znamená: Táto časť zobrazenia je momentálne aktívna.

- (1) **Práve nastavená aktivita**
- (2) **? = pokyn pre užívateľa**

Na karte vodiča sú uložené časové úseky s neznámou aktivitou ? alebo zaznamenané nedostatočné údaje (napríklad použitie novej karty vodiča).

VDO Counter vypočíta chýbajúce aktivity, ako aktivitu H. Ak sa v aktivitách vodiča zistí relevantné časo-

vé prekryvanie, zobrazuje sa to na displeji prostredníctvom symbolu !  $\ast$  namiesto symbolu ? a aktivity vodiča.

- (3) **Zostávajúca doba riadenia 01**

Počas jazdy: zobrazenie, ako dlho ešte smiete riadiť.

(01 00h00 = doba riadenia ukončená)

- (4) **Zostávajúca doba odpočinku H1**

Doba trvania nasledujúcej potrebnej doby prestávky/odpočinku.

Pri nastavenej aktivite H sa realizuje spätné odpočítavanie zostávajúcej doby prestávky/odpočinku. (H1 00h00 = prestávka ukončená).

- (5) **Budúca doba riadenia H1P0**

Budúca doba riadenia po dodržaní doby prestávky/odpočinku.

- (6) **Najneskorší začiatok dennej doby odpočinku +H**

7

Pri nastavenej aktivite ✖ sa napríklad zobrazí ostávajúca doba, až po začiatok vašej potrebnej dennej doby odpočinku.

### (7) Začiatok nasledujúcej doby riadenia

Nasledujúca doba riadenia smie začať až po uplynutí tejto doby.

## VDO Counter – zobrazenia počas jazdy

### UPOZORNENIE

Dbajte na právne úpravy pracovnej doby špecifické pre krajinu.

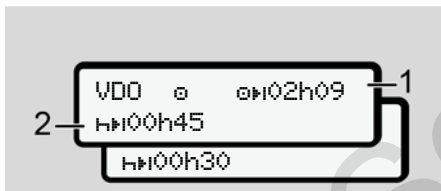

Obr. 62: Aktivita  - zostávajúca doba riadenia vs. denná doba odpočinku

(1) Zostávajúca doba riadenia.

(2) Najneskôr po uplynutí zobrazenej doby riadenia (1) sa musí vykonať prestávka alebo pokračovanie kumulovanej prestávky.

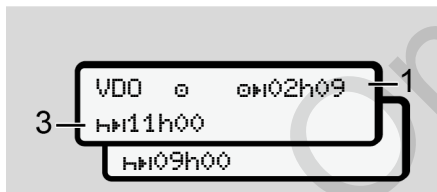

Obr. 63: Aktivita  - zostávajúca doba riadenia vs. denná doba odpočinku

(3) Najneskôr po uplynutí zobrazenej doby riadenia (1) musí nasledovať predpísaná denná doba odpočinku.

Ak je to povolené, môže sa táto doba odpočinku realizovať v dvoch častiach, pričom druhá časť musí obsahovať nepreerušovaný časový úsek 9 hodín.

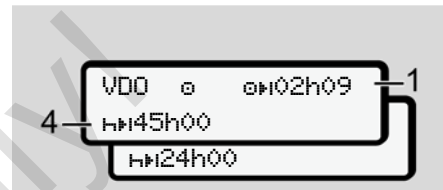

Obr. 64: Aktivita  - zostávajúca doba riadenia vs. týždenná doba odpočinku

(4) Najneskôr po uplynutí zobrazenej doby riadenia (1) musí nasledovať pravidelná týždenná doba odpočinku.

Ak je to dovolené, nastavujúcu týždennú dobu odpočinku je možné skrátiť.

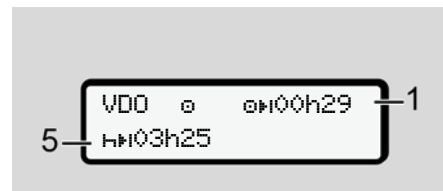

Obr. 65: Aktivita  - trajekt/vlak vs. pokračovanie doby odpočinku

(5) VDO Counter rozpozná pobyt na trajekte/vlaku.



**Predpoklad:** Správne zadanie tejto funkcie:

→ *Trajekt/vlak: Zadanie začiatku/konca* [ 94]

Najneskôr po uplynutí doby riadenia (1) musí nasledovať pokračovanie dennej doby odpočinku.

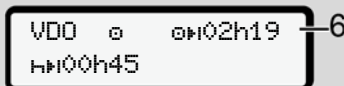

Obr. 66: Aktivita E – Out of scope

- (6) Zobrazenie zostávajúcej doby riadenia je aktívne (H blinká), nerealizuje sa spätné odpočítavanie.

VDO Counter vyhodnotí aktivitu E ako aktivitu \*

## UPOZORNENIE

Nezabudnite, že výpočty dôb riadenia a odpočinku pre VDO Counter sa vykonávajú podľa nariadenia

(ES) 561/2006 a nie podľa vykonávacieho nariadenia (EÚ) 2016/799 príloha I C v aktuálne platnom znení.

Preto môže dôjsť k odchýlkam od štandardných zobrazení tachografu DTCO 4.0.

## VDO Counter – zobrazenia pri aktivite Doba odpočinku

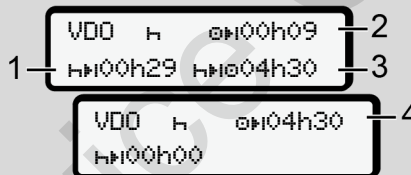

Obr. 67: Aktivita H – doba odpočinku vs. dostupná doba riadenia

- (1) Zostávajúca doba odpočinku
- (2) Zostávajúca doba riadenia, ak sa doba odpočinku (1) nedodrží.
- (3) Doba trvania následne disponibilnej doby riadenia po uplynutí zobrazenej doby odpočinku (1).

- (4) Dostupná doba riadenia po platnej dobe odpočinku.

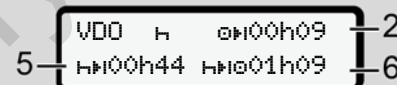

Obr. 68: Aktivita H – doba odpočinku vs. dostupná doba odpočinku

- (5) Zostávajúca doba odpočinku.  
(6) Doba trvania dostupnej dennej doby riadenia po uplynutí doby odpočinku (5).



Obr. 69: Aktivita H – denná doba odpočinku

- (7) Zostávajúca denná doba odpočinku.

7

Ak je to povolené, rozdelená na 3 + 9 hodín.

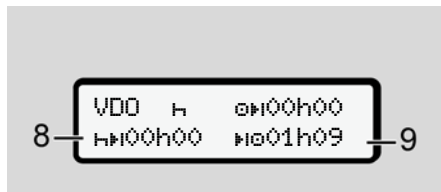

Obr. 70: Aktivita H – koniec doby odpočinku

#### (8) Platná doba odpočinku ukončená.

Zobrazenie 00h00 bliká po dobu 10 sekúnd. Ak pokračuje doba odpočinku, prejde VDO Counter na dobu nasledujúcej dennej, resp. týždennej doby odpočinku.

#### (9) Začiatok nasledujúcej doby riadenia.

Situácia: Maximálna týždenná doba riadenia alebo dvojtýždňová doba riadenia už bola dosiahnutá.

Aj keď sa platné prerušenie dodržalo, VDO Counter rozpoznáva, že nová perióda jazdy je možná až po uplynutí zobrazenej doby.

## VDO Counter – zobrazenia pri aktivite Pracovná doba

### UPOZORNENIE

Dajte na právne úpravy pracovnej doby špecifické pre krajinu.

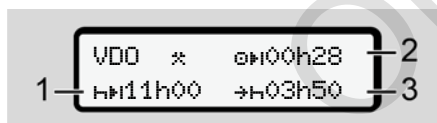

Obr. 71: Aktivita \* – pracovná doba vs. doba odpočinku

- (1) Doba trvania nasledujúcej dennej doby odpočinku
- (2) Ešte zostávajúca doba riadenia
- (3) Začiatok nasledujúcej dennej doby odpočinku. Najneskôr pred uplynutím zobrazenej doby sa musí začať denná doba odpočinku.

### Poznámka:

Aktivitu  vyhodnocuje VDO Counter počas prerušenia doby riadenia porovnateľne ako aktivitu H (okrem dennej doby odpočinku).

Pomocou tlačidiel  /  môžete vyvolať ďalšie informácie.

## VDO Counter – zobrazenie denných hodnôt

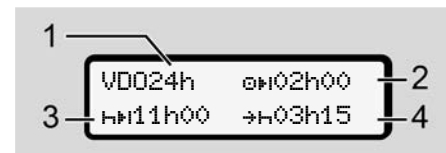

Obr. 72: Aktivita \* /  – denné hodnoty

- (1) Označenie pre zobrazenie denných hodnôt
- (2) Zostávajúca denná doba riadenia
- (3) Doba trvania nasledujúcej dennej doby odpočinku
- (4) Najneskôr pred uplynutím zobrazenej doby sa musí začať denná doba odpočinku.

### VDO Counter – zobrazenie týždenných hodnôt

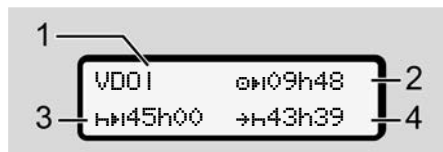

Obr. 73: Aktivita 2/3 – týždenné hodnoty

- (1) Označenie pre zobrazenie týždenných hodnôt od poslednej týždennej doby odpočinku.
- (2) Zostávajúca doba týždenného riadenia.
- (3) Doba trvania týždennej doby odpočinku. Najneskôr po šiestich dňoch riadenia sa musí realizovať týždenná doba odpočinku.
- (4) Najneskôr pred uplynutím zobrazenej doby sa musí začať týždenná doba odpočinku.

#### UPOZORNENIE

Zobrazenia týždennej doby odpočinku (3) a (4) môžu byť pre medzinárodnú osobnú dopravu deaktivované.

Ak je výpočet týždenných hodnôt vo VDO Counteri deaktivovaný, potom sa hodnoty nezobrazia.

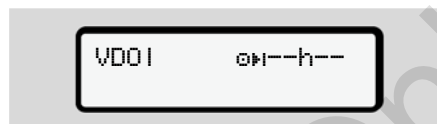

Obr. 74: Zobrazenie deaktivovaného výpočtu

### VDO Counter – zobrazenie stavu



Obr. 75: VDO Counter – zobrazenie stavu

- (1) Označenie pre zobrazenie stavu.
- (2) Označenie pre tímovú prevádzku

Zobrazí sa, ak ide od začiatku práce o tímovú prevádzku. Pravidlá platné k tejto prevádzke zohľadňuje VDO Counter pri výpočtoch.

- (3) V tomto týždni sú povolené ešte dve redukované denné doby odpočinku (možné max. 3x za týždeň).

- (4) V tomto týždni je povolená ešte jedna predĺžená denná doba riadenia s dĺžkou max. 10 hodín (možné max. 2x za týždeň).
- (5) Vyrovnávanie skrátenej týždennej doby odpočinku

Na základe skrátenej týždennej doby odpočinku sa musí vyrovnávať zobrazený čas a síce spolu s minimálne 9-hodinovou prestávkou na odpočinkov.

#### UPOZORNENIE

Zobrazenie ku skrátenej týždennej dobe odpočinku (5) môže byť pre medzinárodnú osobnú dopravu deaktivované.

Ak je výpočet týždenných hodnôt vo VDO Counteri deaktivovaný, potom sa hodnoty nezobrazia.

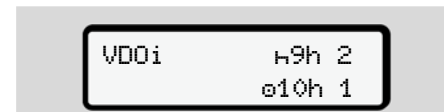

Obr. 76: Zobrazenie deaktivovaného výpočtu

## ■ Druhá úroveň menu – funkcie menu

Do druhej úrovne menu sa dostanete, ak ste v prvej úrovni stlačili **M** alebo vyberiete bod menu **Vyvolať funkcie menu**.

➔ *Prvá úroveň menu – štandardné údaje* [▶ 76]

### UPOZORNENIE

Ak ste vybrali bod menu, ale v priebehu 30 sekúnd nevykonáte žiadne zadanie, tachograf DTCO 4.0 sa vráti späť na prvú úroveň menu.

Všetky dovtedy nepotvrdené zadania sa zahodia.

### UPOZORNENIE

Vyvolanie funkcií menu je možné len v prípade, pokiaľ vozidlo stojí.

Ak sa s vozidlom nenachádzate v oblasti ohrozenej výbuchom, pre obsluhu variantu ADR sa musí zapnúť zapalovanie.

### ► Funkcie menu (prehľad)

>V9tlačok **M** vodiča 1 1)

|-- 24h **M** denná hodnota

|-- !x **M** udalosť

|-- **M** aktivity

▼

>V9tlačok **M** vodiča 2 2)

|-- 24h **M** denná hodnota

|-- !x **M** udalosť

|-- **M** aktivity

▼

>V9tlačok **A** vozidla

|-- 24h **A** denná hodnota

|-- !x **A** udalosť

|-- >> **A** rýchlosť

|-- Te **A** techn. údaje

|-- **M** diaqram v

|-- **B** karty

|-- **M** stav D1/D2 \*

|-- %v **A** profily v \*

|-- %n **A** profily n \*

▼

>zadanie v vodiča 1

|-- **M** východisková krajina

|-- **M** cieľová krajina

|-- ?v nastavenia

|-- R diaľkové ovládanie

▼

>zadanie v vodiča 2

|-- **M** východisková krajina

|-- **M** cieľová krajina

|-- ?v nastavenia

|-- R diaľkové ovládanie

▼

>zadanie **A** vozidla

|-- OUT+ začiatok/+OUT koniec

|-- **M** začiatok/+**M** koniec trajekt/vlak

|-- **M** miestny čas

```

|-- 00 lokálny čas pod-
   niku
|-- $ licenčný kód
▼
>zobrazenie 00 vodiča 1)
1
|-- 24h00 denná hodnota
|-- !x00 udalosť
▼
>zobrazenie 00 vodiča 2)
2
|-- 24h00 denná hodnota
|-- !x00 udalosť
▼
>zobrazenie A0 vozidla
|-- 24hA0 denná hodnota
|-- !xA0 udalosť
|-- >>0 rýchlosť
|-- Te0 techn. údaje
|-- 0000 karty
|-- 00 podnik
---
```

> Bod menu

\* Voliteľná možnosť

- 1) Funkcie menu len so zasunutou kartou vodiča v otvore pre kartu 1
- 2) Funkcie menu len so zasunutou kartou vodiča v otvore pre kartu 2

### ► Navigácia vo funkciách menu

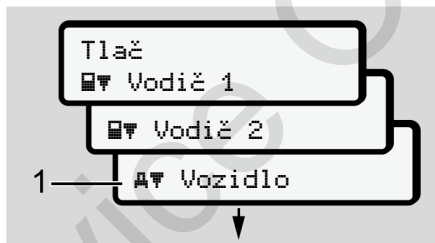

Obr. 77: Listovanie v (hlavnom) menu

1. Pomocou tlačidiel ▲/▼ sa dostanete k požadovanému hlavnému menu (sivé polia predchádzajúceho zoznamu), napríklad na vytlačenie údajov vozidla (1). Blikanie v 2. riadku (zobrazené kurzívou) vám zobrazuje, že existujú ďalšie možnosti výberu.

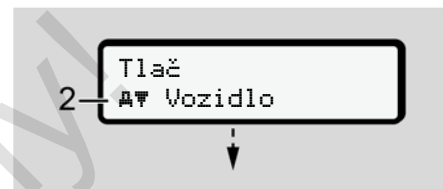

Obr. 78: Výber bodu menu

2. Stlačte tlačidlo OK, ak sa chcete dostať k požadovanej funkcii (2) s príp. ďalšími možnosťami výberu.



Obr. 79: Výber funkcie menu

Vybratý bod menu (3) sa zobrazí, ďalšie možné funkcie blikajú v 2. Riadok (4).

Zobrazenie zobrazovacích a tlačových menu sa orientuje podľa zasunutých kariet vodičov v otvore pre kartu 1 a 2:

7

- Ak je v otvore pre kartu 1 zasunutá karta vodiča, zobrazí sa výtláčok vodiča 1.
- Ak je v otvore pre kartu 2 zasunutá karta vodiča, zobrazí sa výtláčok vodiča 2.
- Ak nie sú zasunuté žiadne karty vodičov, zobrazí sa výhradne výtláčok vozidla.

Neplatí to pre zadávacie menu.

- Pomocou tlačidiel **▲/▼** vyberte požadovaný bod menu, napríklad výtláčok dennej hodnoty (4) a výber potvrdíte tlačidlom **OK**.

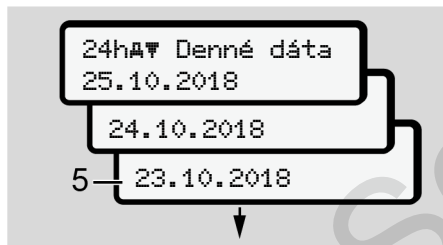

Obr. 80: Výber požadovaného dňa

- Pomocou tlačidiel **▲/▼** vyberte požadovaný deň a výber potvrdíte tlačidlom **OK**.

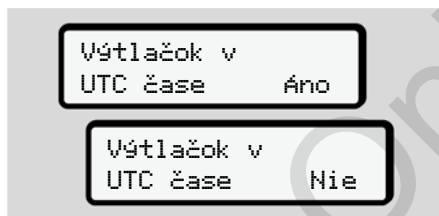

Obr. 81: Nie = výtláčok v miestom čase

- Pomocou tlačidiel **▲/▼** vyberte požadovaný typ výtláčku a výber potvrdíte tlačidlom **OK**.

Po dobu 3 sekúnd hlási DTCO 4.0, že sa spustila tlač. Tlač môžete zrušiť.

→ Zrušenie tlače [ 116]

Následne sa zobrazí posledný vybraný bod menu.

- Ďalší postup:

- Pomocou tlačidiel **▲/▼** vyberte ďalší výtláčok.
- Pomocou tlačidla **↵** sa dostanete späť do nasledujúcej vyššej úrovne menu.

### ► Blokovanie prístupu do menu

Podľa nariadení je prístup k uloženým údajom regulovaný prostredníctvom prístupových práv a prostredníctvom príslušných kariet tachografu.

Príklad zobrazenia chýbajúceho oprávnenia:

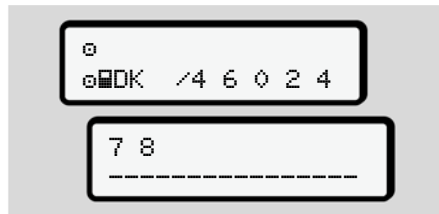

Obr. 82: Chýbajúce oprávnenie

Očakávané údaje sa zobrazujú neúplne. Osobné údaje sa úplne alebo čiastočne skryjú.

### ► Opustenie funkcií menu

#### Automaticky

Menu sa automaticky opustí v nasledujúcich situáciách:





- Po vložení alebo vybratí karty tachografu
- Po 1 minúte nečinnosti
- So zahájením jazdy

### Manuálne

1. Stlačte tlačidlo .
  - Začatý výber alebo zadanie sa ukončí.
  - Opäť sa zobrazí nasledujúca vyššia úroveň výberu.
  - Zobrazí sa nasledujúci dotaz:



Obr. 83: Opustenie funkcie menu

2. Pomocou tlačidiel  /  Áno vyberte a vykonajte potvrdenie tlačidlom . Alebo prostredníctvom tlačidla  prejdite

дите dotazovanie.  
Displej opäť zobrazuje štandardné zobrazenie (a).

### ► Bod menu Výtláčok vodiča 1/ vodiča 2

Pomocou tohto bodu menu môžete vytlačiť údaje z vlozenej karty vodiča.

#### Poznámka:

- Postup je rovnaký pre obidve karty vodiča.
- Pred každou tlačou môžete zvoliť požadovaný typ výtláčku.



Obr. 84: Nie = výtláčok v miestom čase

### Tlač dennej hodnoty

#### UPOZORNENIE

Výtláčok podľa možnosti vytvoríte ráno za predchádzajúci deň. Zabezpečíte tak, že sa vo výtláčku zohľadní posledná registrovaná aktivita predchádzajúceho dňa.

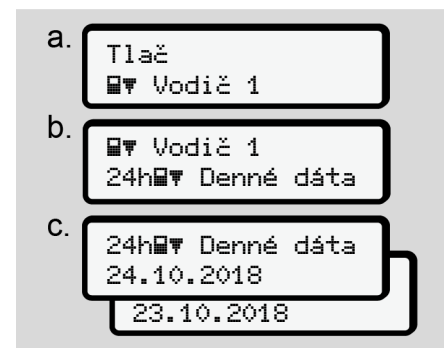

Obr. 85: Sled menu výtláčku – denná hodnota pre vodiča 1

Zodpovedajúc výberu sa vykoná tlač všetkých aktivít zvoleného dňa.  
→ *Výtláčky (příklady)* [ 119]

7

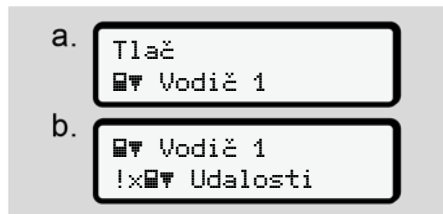
**Tlač udalostí**

Obr. 86: Sled menu výtlačku – udalosti

Zodpovedajúc výberu sa vykoná tlač uložených alebo ešte aktívnych udalostí a porúch.

→ *Technické údaje* [▶ 123]

**Výtláčenie aktivít**

Obr. 87: Sled menu výtlačku – aktivity

Zo zvoleného dňa sa vykoná tlač všetkých aktivít za posledných 7 kalendárnych dní.

→ *Aktivity vodiča* [▶ 124]

**► Bod menu Výtláčok vozidla**

Pomocou tohto bodu menu môžete vytlačiť údaje vozidla z veľkokapacitnej pamäte.

Vyberte požadovanú funkciu (opísané v nasledujúcom texte).

Potom sa bude dotazovať požadovaný čas.



Obr. 88: Nie = výtlačok v miestom čase

**Tlač dennej hodnoty****UPOZORNENIE**

Výtlačok podľa možnosti vytvorte ráno za predchádzajúci deň. Zabezpečte tak, že sa vo výtlačku zohľadní posledná registrovaná aktivita predchádzajúceho dňa.



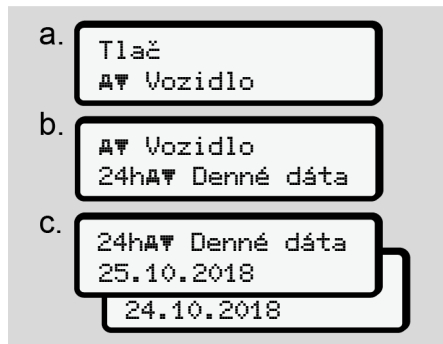

Obr. 89: Sled menu výtlačku – denná hodnota pre vodiča 1 a vodiča 2

Zodpovedajúc výberu sa vykoná tlač všetkých aktivít vodiča v chronologicky oddelenom poradí podľa vodiča 1/ vodiča 2.

→ *Denný výtlačok vozidla* [ 121]

### Tlač udalostí (vozidla)

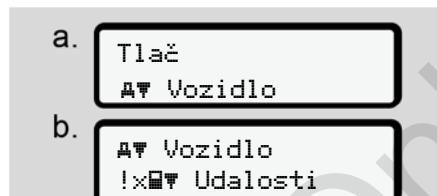

Obr. 90: Sled menu výtlačku – udalosti vozidla

Zodpovedajúc výberu sa vykoná tlač uložených alebo ešte aktívnych udalostí a porúch.

→ *Udalosti/poruchy vozidla* [ 122]

### Tlač prekročení rýchlosti



Obr. 91: Sled menu výtlačku – prekročenie rýchlosti

Zodpovedajúc výberu sa vykoná tlač prekročení hodnoty rýchlosti nastavenej v tachografe DTCO 4.0.

→ *Prekročenia rýchlosti* [ 123]

### Tlač technických údajov

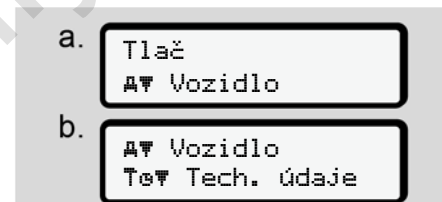

Obr. 92: Sled menu výtlačku – technické údaje

Zodpovedajúc výberu sa vykoná tlač údajov k identifikácii vozidla, identifikácii snímača a kalibrácii.

→ *Technické údaje* [ 123]

7

### Tlač informácií k vloženým kartám tachografu



Obr. 93: Sled menu výtlačku – informácie o kartách tachografu

Vykoná sa tlač údajov všetkých vložených kariet tachografu.

→ *Zasunuté karty tachografu* [ 126]

### Tlač diagramu „v“



Obr. 94: Sled menu výtlačku – diagram „v“

Zo zvoleného dňa sa vykoná tlač priebehu rýchlosti.

→ *Diagram „v“* [ 124]

### Tlač stavu D1/D2 (voliteľná možnosť)

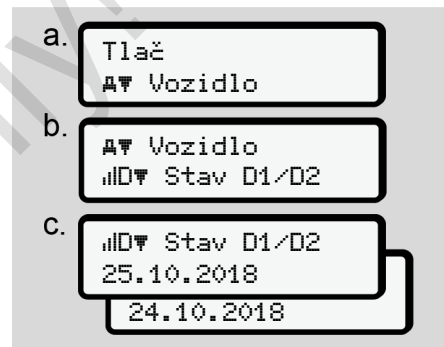

Obr. 95: Sled menu výtlačku – stav D1/D2

Zo zvoleného dňa sa vykoná tlač všetkých vstupných stavov za posledných 7 kalendárnych dní.

→ *Diagram stavu D1/D2 (voliteľná funkcia)* [ 125]

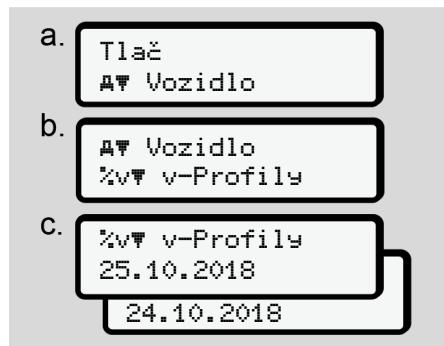
**Tlač rýchlostných profilov (voliteľná možnosť)**

Obr. 96: Sled menu výtlačku – rýchlostný profil

Zodpovedajúc výberu sa vykoná tlač rýchlostných profilov, s ktorými sa jazdilo.

➔ *Rýchlostné profily (voliteľná funkcia)*  
[ 125]

**Tlač profilov frekvencie otáčok (voliteľná možnosť)**

Obr. 97: Sled menu výtlačku – profily frekvencie otáčok

Zodpovedajúc výberu sa vykoná tlač profilov otáčok motora.

➔ *Profily frekvencie otáčok (voliteľná funkcia)* [ 125]

**► Bod menu Zadanie vodiča 1/ vodiča 2****Zadanie krajiny**

Dodatočne k zadaniu krajiny pri vložení alebo vytiahnutí karty vodiča môžete zadania krajiny vykonať aj v tomto bode menu.

**UPOZORNENIE**

Podľa nariadenia musí vodič 1, ako aj vodič 2 zadať v tachografe krajinu, v ktorej začína alebo končí zmena.

**Poznámka:**

- Postup je rovnaký pre oboch vodičov.

**Východisková krajina**

Zvoľte si postupne uvedené funkcie.

7

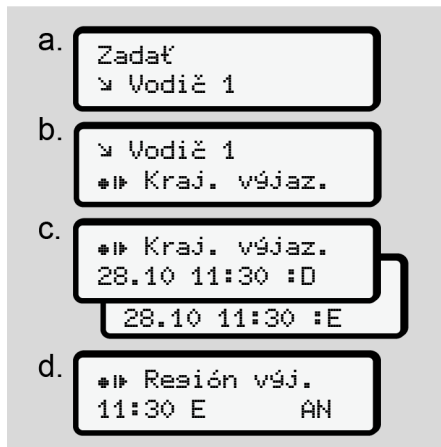

Obr. 98: Sled menu zadania – východisková krajina

Ak ste ako krajinu zvolili Španielsko, potom budete automaticky vyzvaní na zadanie regiónu (krok d).

### Cieľová krajina

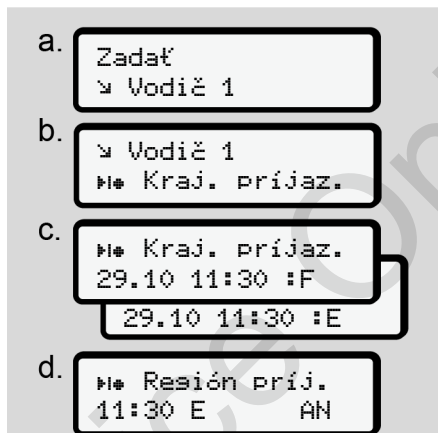

Obr. 99: Sled menu zadania – cieľová krajina

Ak ste ako krajinu zvolili Španielsko, potom budete automaticky vyzvaní na zadanie regiónu (krok d).

### Zmena nastavení k osobným údajom ITS

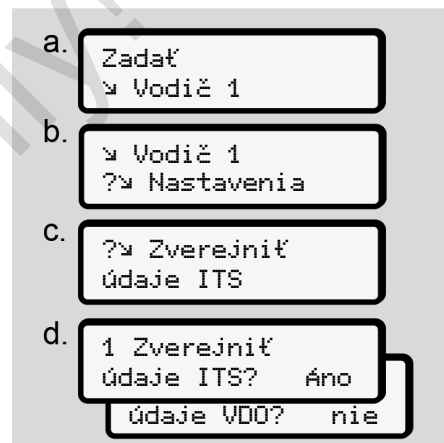

Obr. 100: Sled menu zadania – osobné údaje

→ Prvé vloženie karty vodiča [ 66]

### Zmena nastavení k osobným údajom VDO

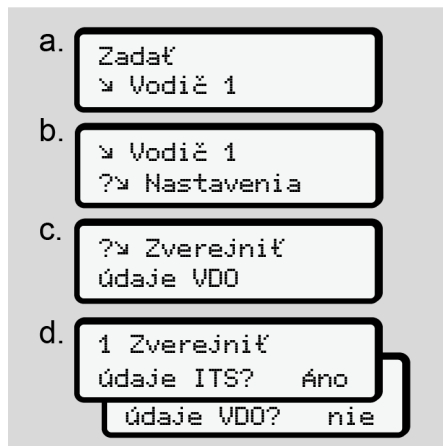

Obr. 101: Sled menu zadania – zvláštne osobné údaje

→ Prvé vloženie karty vodiča [ 66]

### Aktivovanie diaľkového ovládania

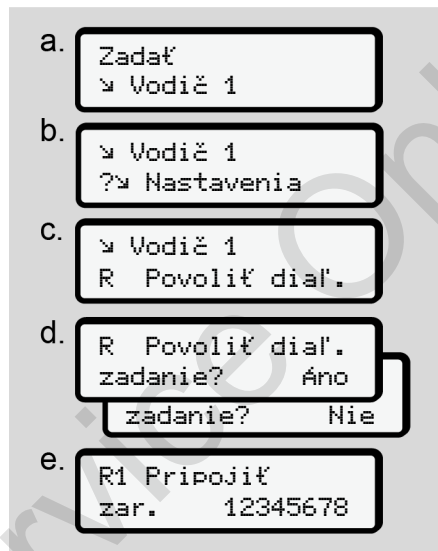

Obr. 102: Sled menu zadania – aktivovanie diaľkového ovládania

#### Predpoklady:

- V tachografe je vložený DTCO® SmartLink (voliteľná možnosť).

- Zariadenie s podporou Bluetooth vytvorí spojenie s DTCO® SmartLink.

Na vytvorenie spojenia medzi DTCO® SmartLink a vašim koncovým zariadením postupujte takto:

1. Displej tachografu DTCO 4.0 zobrazuje sled číslíc (**Krok e**).
2. Tento sled číslíc zadajte vo vašom zariadení s podporou Bluetooth.

Oba zariadenia sú teraz spojené a pripravené na diaľkové ovládanie.

**UPOZORNENIE**

Pri používaní diaľkového ovládania je za zákonnú úplnosť a správnosť zadaní zodpovedný používateľ a tento to uzná prostredníctvom používania diaľkového ovládania.

Používanie diaľkového ovládania nie je súčasťou zákonného systému tachografu. Používanie je realizované na vlastnú zodpovednosť.

Časové obdobia, v ktorých bolo používané diaľkové ovládanie, je možné vytlačiť a zobraziť.

→ *Denný výtláčok vozidla* [ 121]

**► Bod menu Zadanie vozidla****Zadanie Out začiatoč/koniec**

Ak s vozidlom cestujete mimo oblasť pôsobnosti nariadenia, potom môžete nastaviť a v prípade potreby opäť ukončiť funkciu Out of scope.

Nasledujúce jazdy sa môžu nachádzať mimo rozsah platnosti:

- Jazdenie na neverejných komunikáciách
- Jazdenie mimo štátov AETR
- Jazdy, pri ktorých nevyžaduje celková celková hmotnosť vozidla predpisové používanie DTCO 4.0.

Zvoľte si postupne uvedené funkcie.



Obr. 103: Sled menu zadania – Out začiatoč/koniec

**UPOZORNENIE**

Nastavenie Out of scope sa automaticky ukončí, keď vyberiete alebo vložíte kartu vodiča.

**Trajekt/vlak: Zadanie začiatku/konca**

Pobyt vozidla na trajekte alebo vlaku zadajte, hneď ako ste zaujali svoju pozíciu pri preprave.

**UPOZORNENIE**

Podľa nariadenia (EÚ) 2016/799, príloha I C, v aktuálne platnom znení, sa musí záznam trajekt/vlak spustiť predtým, ako sa motor vozidla vypne na trajekte/vlaku.

1. Vyberte nasledujúce body menu:



Obr. 104: Sled menu zadania – trajekt/vlak

2. Nastavte začiatok alebo koniec pobytu na trajekte/vlaku.

Záznam trajektu/vlaku sa ukončí, len čo sa to ukončí v menu alebo sa vyberie karta vodiča.

### UPOZORNENIE

Ak sa na trajekte/vlaku vyberie a opäť vloží karta, zadanie trajektu/vlaku sa musí opäť nastaviť.

### Nastavenie miestneho času

#### UPOZORNENIE

Pred vykonaním zmeny sa najskôr oboznáňte s kapitolou časové zóny.

→ Časové zóny [ 33]



Obr. 105: Sled menu zadania – miestny čas

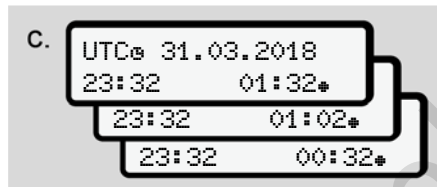

Obr. 106: Sled menu zadania – zadanie miestneho času

Pre štandardné zobrazenie môžete údaj o čase prispôbiť miestnej časovej zóne, ako aj začiatku alebo koncu letného času.

Posledné uvedené sa vykonáva v krokoch ±30 minút.

### UPOZORNENIE

Dodržiňte zákonné ustanovenia platné pre vašu krajinu.

### Nastavenie lokálneho času podniku

Tachograf DTCO 4.0 ponúka počítadlo pracovnej doby na jednoduchý výpočet pracovných dôb, ktoré sa vzťahujú k lokálnemu času podniku.

Tieto informácie je možné vyvolať prostredníctvom predného rozhrania.

1. Vyberte nasledujúce body menu:



Obr. 107: Sled menu zadania – miestny čas

2. V kroku b zadajte dátum a čas sídla podniku, ako aj odchýlku voči času UTC.

### Aktivovanie prídavných funkcií

Na tachografe DTCO 4.0 môžete prostredníctvom zadania licenčného kódu aktivovať prídavné funkcie.

7

- a. Zadať  
A> Vozidlo
- b. A> Vozidlo  
\$ Licenčný kód
- c. \$ Licenčný kód  
12345678

Obr. 108: Sled menu zadania – licenčný kód

**UPOZORNENIE**

Ak sa už zadal licenčný kód, tento sa kompletne zobrazí a viac ho nie je možné zmeniť.

V tomto prípade sú už prídavné funkcie aktivované.

**UPOZORNENIE**

Licenčný kód je možné si zakúpiť prostredníctvom online obchodu VDO.

**► Bod menu Zobrazenie vodiča 1/ vodiča 2**

Pomocou tohto bodu menu si môžete nechať zobraziť údaje vlozenej karty vodiča.

**UPOZORNENIE**

Porovnatelne s výtláčkom sa údaje zobrazia na displeji, pričom riadok výtláčku (24 znakov) sa zobrazí rozdelené na dva riadky.



Obr. 109: Príklad zobrazenia údajov

Ak pri listovaní v informáciách pomocou tlačidiel **◀**/**▶** listujete späť, vyvolať môžete iba cca 20 predchádzajúcich riadkov výtláčku.

Pomocou tlačidla **⏏** opustíte zobrazenie.

Poznámka:

- Vyvolanie funkcií na zobrazenie údajov je identické s vyvolaním funkcií na tlač údajov. V nasledujúcom texte to preto nie je viacej opísané.
- Existuje možnosť vyvolania každého zobrazenia v miestnom čase.

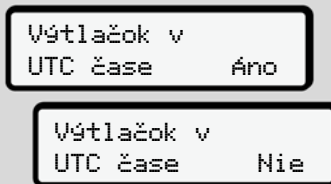

Obr. 110: Nie – výtláčok v miestom čase

- Zvoľte si postupne možné zobrazenia pre vodiča 1 a vodiča 2.



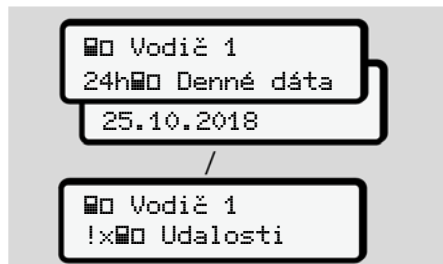

Obr. 111: Sled menu zobrazenia pre vodiča 1

Všetky aktivity vybraného dňa alebo všetky uložené alebo ešte aktívne udalosti a poruchy si môžete zobrazit' listovaním.

### ► Bod menu Zobrazenie vozidla

Pomocou tohto bodu menu si môžete nechať zobraziť údaje z veľkokapacitnej pamäte.

#### UPOZORNENIE

Porovnateľne s výtlačkom sa údaje zobrazia na displeji, pričom riadok výtlačku (24 znakov) sa zobrazí rozdelené na dva riadky.

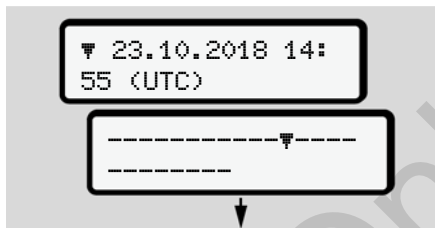

Obr. 112: Príklad zobrazenia údajov

Ak pri listovaní v informáciách pomocou tlačidiel **▲**/**▼** listujete späť, vyvolať môžete iba cca 20 predchádzajúcich riadkov výtlačku.

Pomocou tlačidla **■** opustíte zobrazenie.

Poznámka:

- Vyvolanie funkcií na zobrazenie údajov je identické s vyvolaním funkcií na tlač údajov. V nasledujúcom texte to preto nie je viacej opísané.
- Existuje možnosť vyvolania každého zobrazenia v miestnom čase.



Obr. 113: Nie – zobrazenie v miestom čase

Zvoľte si postupne uvedené funkcie:

- Zobrazenie všetkých aktivít v chronologickom poradí.
- Zobrazenie všetkých alebo ešte aktívnych udalostí a porúch.
- Zobrazenie prekročenia nastavenej hodnoty rýchlosti.
- Zobrazenie údajov o vozidle, identifikácii vysielača a kalibrování.

Alebo

- Zobrazenie čísla podnikovej karty prihláseného podniku. Ak nie je prihlásený žiadny podnik, zobrazí sa \_\_\_\_.

7



Obr. 114: Sled menu zobrazenia pre vozidlo

## **Hlásenia**

**Význam hlásení**

**Osobitné hlásenia**

**Prehľad možných udalostí**

**Prehľad možných porúch**

**Výstrahy pred prekročením doby riadenia**

**Prehľad možných upozornení obsluhy**

Service Only

## Hlásenia

### ■ Význam hlásení

Chyby v niektorom komponente, v prístroji alebo pri obsluhu sa okamžite po svojom výskyte zobrazia na displeji ako hlásenie.

Existujú nasledujúce príznaky:

!	Udalosť
×	Porucha
⚠	Výstraha pred prekročením doby riadenia
⚠	Upozornenie obsluhy

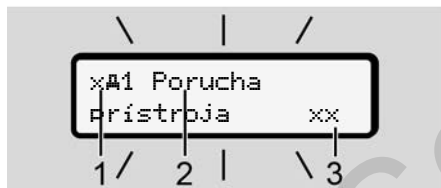

Obr. 115: Zobrazenie hlásenia (dočasne blikajúce)

**(1)** Kombinácia piktogramov, prípadne s číslom otvoru pre kartu

**(2)** Nekódovaný text hlásenia

**(3)** Kód chyby

### ⚠ VÝSTRAHA

#### Odpútanie pozornosti hláseniami prístroja

Existuje nebezpečenstvo odpútania pozornosti, ak sa počas jazdy na displeji zobrazia hlásenia alebo sa automaticky vysunie karta.

- Nenechajte sa rozptyľovať hláseniami, svoju plnú pozornosť venujte cestnej premávke.

### UPOZORNENIE

Prí hláseniach so vzťahom ku karte tachografu sa vedľa piktogramu zobrazí číslo príslušného otvoru pre kartu.

### ► Príznaky hlásení

#### Udalosti, poruchy

- XPri zobrazení udalostí alebo porúch na cca 30 sekúnd bliká podsvietenie displeja. Príčina sa zobrazí s piktogramom, nekódovaným textom hlásenia a kódom chyby.
- Toto hlásenie musíte potvrdiť tlačidlom **OK**.
- Tachograf DTCO 4.0 uloží (zodpovedajúc predpisom na ukladanie nariadenia) udalosť alebo poruchu nielen vo veľkokapacitnej pamäti, ale aj na karte vodiča. Tieto údaje môžete zobrazit' alebo vytlačit' prostredníctvom funkcie menu.

### UPOZORNENIE

Ak sa niektorá udalosť neustále opakuje, vyhľadajte autorizovaný odborný servis.

**UPOZORNENIE****Správanie sa pri chybnjej funkcii**

Pri chybnjej funkcii tachografu ste ako vodiči povinní, na zvláštny list alebo na zadnú stranu výťažku zaznamenať údaje o aktivitách, ktoré neboli tachografom zaznamenané alebo neboli správne vytlačené.

➔ *Písomné zaznamenanie aktivít*  
[ 58]

**Výstrahy pred prekročením doby riadenia**

- Hlásenie **W** Výstraha pred prekročením doby riadenia varuje vodiča pred prekročením doby riadenia.
- Toto hlásenie sa zobrazuje s blikajúcim podsvietením a musí sa potvrdiť tlačidlom **OK**.

**Upozornenia obsluhy**

Upozornenia obsluhy sa zobrazujú **bez** blikajúceho podsvietenia a zhasnú (až na jednotlivé hlásenia) automaticky po 3 alebo 30 sekundách.

**Zobrazovacie prístroje s podporou tachografu DTCO 4.0**

Ak je vo vozidle zabudovaný zobrazovací prístroj, ktorý dokáže komunikovať s tachografom DTCO 4.0 kontrola funkčnosti **T** upozorní na hlásenia tachografu DTCO 4.0.

**UPOZORNENIE**

Pre detailné informácie dbajte na návod na obsluhu vášho vozidla.

**► Potvrdenie hlásení**

1. Stlačte tlačidlo **OK**. Hlásenie ste tým potvrdili a podsvietenie prestane blikať.

2. Ešte raz stlačte tlačidlo **OK**. Hlásenie tým zhasne a opäť sa zobrazí predtým nastavené štandardné zobrazenie.

**Poznámky:**

Upozornenie obsluhy zhasne po prvom stlačení tlačidla **OK**.

Pokiaľ sa vyskytne viac hlásení, jednotlivé hlásenia musíte postupne potvrdiť.

8

## ■ Osobitné hlásenia

### ► Stav z výroby

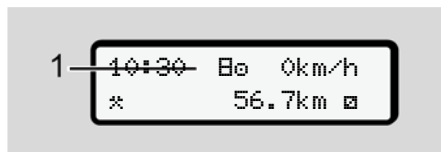

Obr. 116: Štandardné zobrazenie – stav z výroby

Ak tachograf DTCO 4.0 ešte nie je aktivovaný ako kontrolný prístroj, tak sa zobrazí **Stav z výroby**, symbol **⊠** (1).

Tachograf DTCO 4.0 akceptuje výhradne dielenskú kartu.

### UPOZORNENIE

Tachograf DTCO 4.0 nechajte uviesť do prevádzky podľa predpisov prostredníctvom autorizovaného odborného servisu.

### ► OUT (opustenie rozsahu platnosti nariadenia)

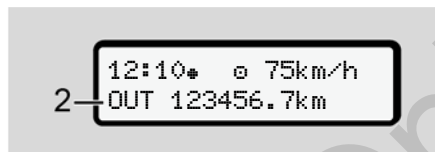

Obr. 117: Štandardné zobrazenie – Out of scope

Ak vozidlo jazdí mimo rozsah platnosti nariadenia, zobrazí sa symbol **OUT** (2).  
→ *Pomenovania* [ 10]

Túto funkciu môžete nastaviť prostredníctvom menu  
→ *Zadanie Out začiatok/koniec* [ 94]

Stlačením ľubovoľného tlačidla môžete prejsť na iné zobrazenie.

### ► Preprava trajektom/vlakom

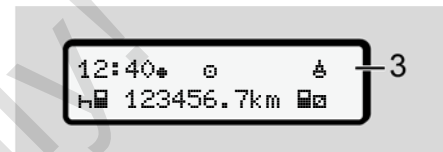

Obr. 118: Štandardné zobrazenie – preprava trajektom/vlakom

Ak symbol **⚠** (3) svieti, vozidlo sa nachádza na trajekte alebo vlaku.

Túto funkciu môžete nastaviť prostredníctvom menu.

→ *Trajekt/vlak: Zadanie začiatku/konca* [ 94]

### UPOZORNENIE

Dbajte na to, aby bola pred prepravou vozidla nastavená táto funkcia a jej momentálna aktivita.

Stlačením ľubovoľného tlačidla môžete prejsť na iné zobrazenie.

### ■ Prehľad možných udalostí

Hlásenie	Možné príčiny	Opatrenie
!Ⓜ Porušenie bezpečnosti	Chyba v dátovej pamäti; bezpečnosť údajov v tachografe DTCO 4.0 nie je zaručená. Údaje zo snímača už nie sú spoľahlivé. Tachograf DTCO 4.0 sa neoprávnene otvoril.	Potvrďte hlásenie.
!Ⓜ1 porušenie bezpečnosti	Uzamknutie karty má poruchu alebo je chybné. Tachograf DTCO 4.0 viac nerozpozná predtým správne vloženú kartu tachografu. Identita alebo pravosť karty tachografu nie je v poriadku alebo údaje zaznamenané na karte tachografu nie sú spoľahlivé.	Potvrďte hlásenie. Pokiaľ tachograf DTCO 4.0 rozpozná porušenia bezpečnosti, ktoré viac nezaručia správnosť údajov na karte tachografu, karta tachografu sa automaticky – aj za jazdy – vysunie. Kartu tachografu vložte ešte raz alebo ju nechajte skontrolovať.
!⚡ Prerušenie napätia	Bolo odpojené napájanie alebo napájacie napätie tachografu DTCO 4.0/snímača bolo príliš nízke alebo vysoké. Toto hlásenie sa môže zobraziť aj pri štartovaní motora.	Potvrďte hlásenie.
!Ⓜ Porucha vysielča	Komunikácia so snímačom má poruchu. Toto hlásenie sa zobrazí aj po prerušení napätia.	Potvrďte hlásenie.
!ⓂⓂ Konflikt pohybu	Rozpor vo vyhodnotení pohybu vozidla medzi vysielčom a nezávislým zdrojom signálu. Pri preprave nebola prípadne nastavená funkcia (trajekt/vlak).	Potvrďte hlásenie. Vyhľadajte autorizovaný odborný servis.
!Ⓜ Chýba GNSS	Žiadne údaje o pozícii počas troch hodín kumulovanej doby riadenia.	Potvrďte hlásenie.

8

Hlásenie	Možné príčiny	Opatrenie
!e časový konflikt	Medzi časom interných hodín tachografu DTCO 4.0 a informáciami o čase zo signálu GNSS je rozdiel viac ako jedna minúta.	Potvrďte hlásenie.
!Y porucha kom. DSRC	Medzi tachografom DTCO 4.0 a externým modulom DSRC-CAN sa vyskytla komunikačná chyba.	Potvrďte hlásenie. Pri viacnásobnom výskyte vyhľadajte autorizovaný odborný servis.
!o Jazda bez platnej karty	Jazda začala bez platnej karty vodiča v otvore pre kartu 1. Hlásenie sa zobrazí aj vtedy, ak prostredníctvom vloženia pred jazdou alebo počas nej vznikne neprípustná kombinácia kariet.	Potvrďte hlásenie. Zastavte vozidlo a vložte platnú kartu vodiča. V danom prípade vyberte vložení podnikovú kartu/kontrolnú kartu z tachografu DTCO 4.0 .
!e01 vloženie počas jazdy	Karta vodiča bola vložená po začatí jazdy.	Potvrďte hlásenie.
!e01 prekrývanie času	Nastavený čas UTC tohto tachografu sa oproti času UTC predchádzajúceho tachografu oneskoruje. Vznikne záporný časový rozdiel.	Potvrďte hlásenie. Určite tachograf s nesprávnym časom UTC a postarajte sa o to, aby ho skontroloval a skorigoval autorizovaný odborný servis.
!e1 neplatná karta	Platnosť karty tachografu buď uplynula, karta ešte nie je platná alebo zlyhala autentifikácia. Vložená karta vodiča, ktorá je po zmene dňa neplatná, sa po zastavení vozidla automaticky – bez vyžiadania – popíše a vysunie.	Potvrďte hlásenie. Skontrolujte kartu tachografu a vložte ju ešte raz.



Hlásenie	Možné príčiny	Opatrenie
!☐☐ Konflikt kariet	Tieto karty tachografu nesmú byť v tachografe DTCO 4.0 vložené spoločne. Napríklad podniková karta bola vložená spoločne s kontrolnou kartou.	Potvrďte hlásenie. Skontrolujte kartu tachografu a vložte ju ešte raz.
!☐A1 karta nie je uzavretá	Karta vodiča nebola z posledného tachografu vybratá riadne. Za určitých okolností sa neuložia údaje vzťahujúce sa k vodičovi.	Potvrďte hlásenie.
>> Príliš vysoká rýchlosť	Nastavená prípustná maximálna rýchlosť bola prekročená po dobu dlhšiu ako 60 sekúnd.	Potvrďte hlásenie. Znížte rýchlosť.

### ■ Prehľad možných porúch

Hlásenie	Možná príčina	Opatrenie
xA Porucha prístroja	Závažná porucha tachografu DTCO 4.0, je to možné z nasledujúcich dôvodov: Neočakávaná chyba programu, alebo doby spracovania.	Potvrďte hlásenie.
	Zablokované, alebo dlhšiu dobu súčasne stlačené tlačidlové prvky.	Skontrolujte funkciu tlačidlových prvkov.
	Porucha v komunikácii s externými prístrojmi.	Spojovacie vedenia alebo funkciu externých prístrojov nechajte skontrolovať autorizovaným odborným servisom.
	Porucha komunikácie so zobrazovacím prístrojom.	Spojovacie vedenia alebo funkciu zobrazovacieho prístroja nechajte skontrolovať autorizovaným odborným servisom.
	Porucha na výstupe impulzov.	Spojovacie vedenia alebo funkciu pripojenej riadiacej jednotky nechajte skontrolovať autorizovaným odborným servisom.
xA1 Porucha prístroja	Porucha mechaniky kariet, napríklad nie je uzavretý zámok karty.	Vyberte kartu tachografu a vložte ju ešte raz.
xA Porucha času	UTC čas tachografu DTCO 4.0 nie je vierohodný, alebo nebeží správne. Aby sa zabránilo vzniku nekonzistentných údajov, nanovo vložené karty vodiča/podnikové karty už nebudú akceptované.	Potvrďte hlásenie.

Hlásenie	Možná príčina	Opatrenie
x7 Porucha tlačiarne	Prerušilo sa napájacie napätie tlačiarne alebo je chybný teplotný snímač tlačovej hlavy.	Potvrďte hlásenie. Zopakujte postup, príp. predtým zapnite/vypnite zapaľovanie.
x7 Porucha pri sťahovaní	Porucha počas sťahovania údajov do externého prístroja.	Potvrďte hlásenie. Zopakujte sťahovanie údajov. Spojovacie vedenia (napr. uvoľnený kontakt) alebo externý prístroj nechajte skontrolovať autorizovaným odborným servisom.
x8 Porucha vysielača	Snímač po vlastnom teste nahlásil internú poruchu.	Potvrďte hlásenie.
x11 Porucha karty	Počas čítania/zapisovania na kartu tachografu nastala porucha v komunikácii, napríklad v dôsledku zašpinených kontaktov.	Potvrďte hlásenie. Vyčistite kontakty karty tachografu a vložte ju ešte raz.
x12 Porucha karty	Prípadne nebude možné údaje na kartu vodiča kompletne zaznamenať.	
x13 Interná porucha GNSS	Na zariadení GNSS sa vyskytla chyba: <ul style="list-style-type: none"> <li>• Interná chyba prístroja.</li> <li>• Skrat externej antény GNSS (voliteľná zostava).</li> <li>• Žiadne spojenie s externou anténou GNSS (voliteľná možnosť)</li> </ul>	Potvrďte hlásenie. Vyhľadajte autorizovaný odborný servis.

8

Hlásenie	Možná príčina	Opatrenie
xT Interná porucha DSRC	Vyskytla sa interná chyba v module DSRC. Vyskytla sa chyba v externej anténe alebo táto nie je pripojená.	Potvrďte hlásenie. Modul DSRC a spojovacie vedenia, ako aj funkciu externej antény nechajte skontrolovať autorizovaným odborným servisom.

### ■ Výstrahy pred prekročením doby riadenia

Hlásenie	Význam	Opatrenie
4e1 Prestávka! 1e04h15 00h15	Už bude potrebná prestávka. Toto hlásenie sa zobrazí po neprerušovanej dobe riadenia v dĺžke 04:15 hod.	Potvrďte hlásenie. Naplánujte si krátku prestávku.
4e1 Prestávka! 1e04h30 00h15	Prekročená doba riadenia. Toto hlásenie sa zobrazí po neprerušovanej dobe riadenia v dĺžke 4:30 hod.	Potvrďte hlásenie. Urobte si prestávku.

### UPOZORNENIE

Tachograf DTCO 4.0 registruje, ukladá a vypočítava doby riadenia na základe pravidiel, ktoré stanovuje nariadenie. Včas upozorňuje vodiča pred prekročením svojej doby riadenia.

Tieto kumulované doby riadenia nereprezentujú právny výklad *Nepretršovanej doby riadenia* a slúžia len ako pomôcka pre kontrolu doby riadenia.

#### ► Zobrazenie VDO Counter (voliteľná možnosť)

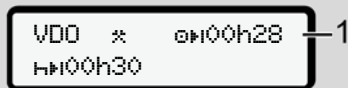





Obr. 119: VDO Counter – zobrazenie

Po stlačení druhej výstrahy o prekročení doby riadenia, počítadlo VDO Counter oznamuje, že vaša doba riadenia (**1**) je vyčerpaná (neplatí pri Out of scope).

Ihneď si urobte prestávku.

## ■ Prehľad možných upozornení obsluhy

Hlásenie	Význam	Opatrenia
41x Vykonaňte zadanie	Pokiaľ sa pri procese manuálneho zadávania nevykoná žiadne zadanie, zobrazí sa táto výzva.	Stlačte tlačidlo  a pokračujte v zadávaní.
417 Tlač nie je možná	Tlač momentálne nie je možná: <ul style="list-style-type: none"> <li>• pretože pri variantoch ADR je vypnuté zapaľovanie,</li> <li>• pretože teplota termotlačovej hlavy je príliš vysoká,</li> <li>• rozhranie tlačiarne je obsadené iným aktívnym procesom, napríklad prebiehajúcou tlačou,</li> <li>• alebo je napájacie napätie príliš nízke alebo príliš vysoké.</li> </ul>	Akonáhle príčinu odstránite, môžete si vyžiadať výtlačok.
	Zobrazenie nie je momentálne možné, pretože pri variantoch ADR je vypnuté zapaľovanie.	Zapnite zapaľovanie a ešte raz vyvolajte požadované zobrazenie.
417Z Tlač odložená	Prebiehajúca tlač sa preruší alebo oneskorí, lebo teplota termotlačovej hlavy je príliš vysoká.	Nechajte ju vychladnúť. Len čo sa dosiahne požadovaný stav, tak bude tlač pokračovať automaticky.
417o Došiel papier	Tlačiareň nemá papier alebo nie je správne vložená zásuvka tlačiarne. Tlačová požiadavka sa odmietne, resp. prebiehajúca tlač sa preruší.	Vložte nový kotúč papiera. Správne vložte zásuvku tlačiarne. Zrušený proces tlače sa musí nanovo spustiť prostredníctvom funkcie menu.

Hlásenie	Význam	Opatrenia
 Vysunutie nie je možné	Vysunutie karty tachografu sa odmieta: <ul style="list-style-type: none"> <li>• pretože sa možno práve načítavajú alebo prenášajú údaje,</li> <li>• pretože sa karta vodiča musí znova načítať v priebehu jednej minúty,</li> <li>• pretože prebieha zmena dennej doby podľa času UTC,</li> <li>• vozidlo jazdí,</li> <li>• alebo pri variantoch ADR je vypnuté zapaľovanie.</li> </ul>	Počkajte, kým tachograf DTCO 4.0 uvoľní funkciu, alebo odstráňte príčinu: Zastavte vozidlo alebo zapnite zapaľovanie. Potom si následne opäť vyžiadajte kartu tachografu.
 Záznam je nekonzistentný	V časovej postupnosti denných údajov zaznamenaných na karte vodiča sa vyskytla nekonzistencia.	Toto hlásenie môže byť zobrazené tak dlho, kým nebudú chybné záznamy prepísané novými údajmi. Pokiaľ sa toto hlásenie zobrazuje pravidelne, nechajte kartu tachografu skontrolovať.
 Vysuňte kartu	Pri zapisovaní údajov na kartu vodiča sa vyskytla chyba.	Počas vysúvania karty sa opakovane vykoná pokus o komunikáciu s kartou. Ak zlyhá aj tento pokus, automaticky sa spustí tlač posledných aktivít uložených pre túto kartu.

8

Hlásenie	Význam	Opatrenia
4E1 Chybná karta	Pri spracovaní vlozenej karty tachografu sa vyskytla chyba. Karta tachografu nebola prijatá a bola znova vysunutá.	Vyčistite kontakty karty tachografu a vložte ju ešte raz. Pokiaľ sa toto hlásenie zobrazí znova, skontrolujte, či sa iná karta tachografu správne načíta.
4E1 Nesprávna karta	Vložená karta nie je kartou tachografu. Karta nebola akceptovaná a bola znova vysunutá.	Vložte platnú kartu tachografu.
4A1 Porucha prístroja	Porucha mechaniky kariet, napríklad nie je uzavretý zámok karty.	Vyberte kartu tachografu a vložte ju ešte raz.
4A Porucha prístroja	Porucha na výstupe impulzov.	Skontrolujte spojovacie vedenia alebo funkciu pripojenej radiacej jednotky.
4A Porucha prístroja	Na tachografe DTCO 4.0 sa vyskytla závažná porucha alebo sa vyskytla závažná časová chyba. Napríklad nereálny čas UTC. Karta tachografu nebola prijatá a bola znova vysunutá.	Postarajte sa o to, aby tachograf čo najrýchlejšie skontroloval a v prípade potreby vymenil autorizovaný odborným servis Dbajte na uvedené upozornenie pri chybných funkciách tachografu. ➔ <i>Udalosti, poruchy</i> [P 100]



► **Upozornenia obsluhy ako informácia**

Hlásenie	Význam	Opatrenia
■ žiadne údaje!	Nie je možné použiť funkciu menu: <ul style="list-style-type: none"> <li>• V otvore pre kartu nie je vložená karta vodiča.</li> <li>• V otvore pre kartu je vložená podniková karta/kontrolná karta.</li> </ul>	Tieto upozornenia automaticky zmiznú po 3 sekundách. Nie sú potrebné žiadne opatrenia.
Tlač spustená ...	Spätne hlásenie zvolenej funkcie.	
Zadanie uložené	Spätne hlásenie o uložení zadania tachografom DTCO 4.0.	
Zobrazenie nie je možné!	Kým prebieha tlač, nie je možné zobrazovať údaje.	
Prosím, čakajte!	Karta tachografu nebola ešte úplne načítaná. Nie je možné vyvolávať funkcie menu.	
■AS Kalibrovanie o 18 dní	Blíži sa doba ďalšej periodickej kontroly, napríklad o 18 dní. Nevyhnutné kontroly na základe technických zmien sa nemôžu zohľadniť. Autorizovaný odborný servis môže naprogramovať, od ktorého dňa sa má objavovať toto upozornenie. → Povinná kontrola [ 138]	Tieto upozornenia automaticky zmiznú po 3 sekundách. Nie sú potrebné žiadne opatrenia.
■1 Neplatná o 15 dní	Platná karta tachografu bude neplatná napríklad o 15 dní. Autorizovaný odborný servis môže naprogramovať, od ktorého dňa sa má objavovať toto upozornenie.	

8

<b>Hlásenie</b>	<b>Význam</b>	<b>Opatrenia</b>
 Stiahnutie o 7 dní	Nasledujúce stiahnutie údajov z karty vodiča je potrebné napríklad o 7 dní (štandardné nastavenie). Autorizovaný odborný servis môže naprogramovať, od ktorého dňa sa má objavovať toto upozornenie.	

## **Tlač**

**Upozornenia k tlači**

**Spustenie tlače**

**Zrušenie tlače**

**Výmena tlačového papiera**

**Odstránenie vzpričeného papiera**

**Uchovanie výtlačkov**

**Výtlačky (príklady)**

**Vysvetlenie k výtlačkom**

**Dátový záznam pri udalostiach alebo poruchách**

## Tlač

### ■ Upozornenia k tlači

#### UPOZORNENIE

Na začiatku každého výtlaku sa nachádza prázdny priestor cca 5 cm.

#### UPOZORNENIE

Na vyžiadanie môže byť na výtlaku vytlačené špecifické logo firmy.

### ■ Spustenie tlače

#### UPOZORNENIE

Predpoklady pre tlač:

- Vozidlo nejazdí.
- Pri variante ADR tachografu DTCO 4.0: Zapaľovanie je zapnuté.
- Kotúč papiera je vložený.
- Zásuvka tlačiarne je zatvorená.



Vodič 1  
24h Denné dáta

Obr. 120: Príklad výtlaku – denná hodnota

1. Pomocou tlačidiel **▲/▼** a tlačidla **OK** vyberte požadovaný bod menu **V9-tlačok vodiča 1 > denná hodnota**:  
→ *Navigácia vo funkciách menu* [ 85]
2. Vyberte a potvrdte požadovaný deň a typ výtlaku (čas UTC alebo miestny čas).

3. Tlač sa začne po približne 3 sekundách. Počkejte, kým nebude tlač dokončená.
4. Výtlak odtrhnite na trhacej hrane.

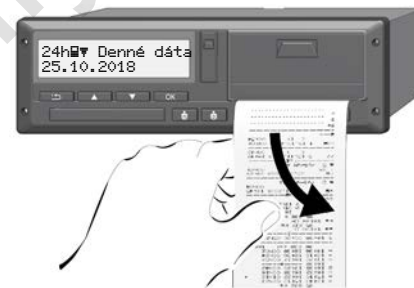

Obr. 121: Odtrhnutie výtlaku

#### UPOZORNENIE

Dbajte na to, aby boli otvory pre karty pri odtrhávaní výtlaku zatvorené, aby sa neznečistili časticami papiera alebo aby sa nepoškodilo podávanie karty.

## ■ Zrušenie tlače

- Stlačte tlačidlo **OK** opakovane, aby ste tlač zrušili predčasne. Zobrazí sa nasledujúci dotaz:

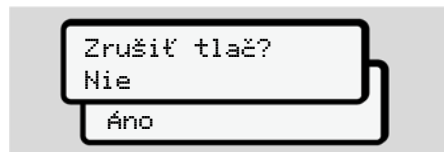

Obr. 122: Zrušenie tlače

- Požadovanú funkciu vyberte tlačidlami **▲** / **▼** a potvrdte tlačidlom **OK**.

## ■ Výmena tlačového papiera

### ▶ Koniec papiera

- Blížiaci sa koniec papiera sa indikuje farebným označením na zadnej strane výťažku.
- Na konci papiera sa zobrazí nasledujúce hlásenie:

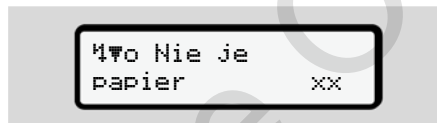

Obr. 123: Oznámenie – došiel papier

- Ak sa počas tlače dosiahne koniec papiera: po vložení nového kotúča papiera ešte raz spustíte tlač prostredníctvom funkcie menu.

## ▶ Výmena kotúča papiera

### UPOZORNENIE

Používajte výhradne originálny tlačový papier VDO, na ktorom sa nachádzajú nasledujúce označenia:

- Typ tachografu (DTCO 4.0) so schvaľovacou značkou **E1 84**
- Schvaľovacia značka **E1 174** alebo **E1 189**.

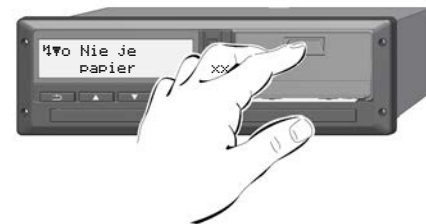

Obr. 124: Stlačenie tlačidlo pre otvorenie

1. Tlačidlo pre otvorenie na kryte tlačiarne stlačte dovnútra. Zásuvka tlačiarne sa otvorí.

9

**⚠ OPATRNE****Nebezpečenstvo popálenia**

Tlačová hlava môže byť horúca.

- Po odobratí zásuvky tlačiarne ne-siahajte do priečinka tlačiarne.

**UPOZORNENIE****Poškodenie predmetmi**

Na zabránenie poškodeniu tlačiarne:

- Do priečinka tlačiarne nevkładajte žiadne predmety.
2. Zásuvku tlačiarne uchopte na oboch stranách a potom ju vytiahnite z tlačiarne.

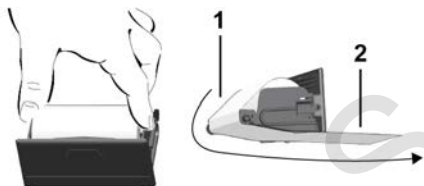

Obr. 125: Vloženie papierového kotúča

3. Nový kotúč papiera vložte do zásuvky tlačiarne koncom papiera nahor.
4. Papier zaveďte sivo potlačenou časťou k vedeniu cez vratnú kladku (1).

**UPOZORNENIE**

Dbajte na to, aby sa kotúč papiera v zásuvke tlačiarne nezasekol a začiatok papiera (2) vyčnieval cez okraj zásuvky tlačiarne (trhacia hrana).

5. Zásuvku tlačiarne zasúvajte do priečinka tlačiarne, dokým sa nezaistí.

Tlačiareň je pripravená k prevádzke.

**■ Odstránenie vzpričeného papiera**

Pri vzpričenom papieri:

1. Otvorte zásuvku tlačiarne.
2. Pokrčený papier oddelíte od kotúča papiera a zo zásuvky tlačiarne odstráňte možné zvyšky papiera.
3. Opäť vložte kotúč papiera a zásuvku tlačiarne zasúvajte do priestoru tlačiarne, dokým sa nezaistí.  
➔ *Výmena tlačového papiera [ 117]*

## ■ Uchovanie výťažkov

Postarajte sa o to, aby výťažky neboli poškodené (nestali sa nečitateľnými) vplyvom svetla, snečného žiarenia, vlhkosti alebo tepla.

Výťažky musí držiteľ vozidla/podnik uschovávať minimálne jeden rok (riadte sa podľa vašich predpisov).

## ■ Výťažky (príklady)

1	-----GEN1-----
1	-----GEN2----- ▼ 26.11.2018 14:55 (UTC)
2	24h▼
3	□ Schmitt Peter
3a	□ ID /12345678901234 5 6 17.12.2021 - GEN 2
4	○ Rosenz Winfried
5	○ DK /45678901234567 7 8 04.01.2021 - GEN 2
6	A ABC12345678901234 D /VS VM 612
7	B Continental Automotive GmbH 1381.12345678901 GEN 2
8	↑ NFZ-Profi Service & ve rtrieb
8a	↑ ID /87654321087654 3 2 ↑ 02.04.2017
8b	□ ID /12345678901234 5 6 □ 11.11.2017 11:11 ▼
	25.11.2018 310
	? 00:00 06h00 □ 06:00 00h17
	A D /VS VM 612 95 872 km

## ► Denný výťažok karty vodiča

8c	* 06:17 00h45 * 07:02 00h39 ○○ ○ 07:41 01h19 ○○ 95 958 km 86 km
8e	? 09:00 00h24
8a	A S /LCR 243
8b	□ 09:24 02h30 ○○
8c	* 11:54 00h39
	? 12:33 00h10
8a	○ 12:43 02h27
8c	h 15:10 01h12 ○ 16:22 00h16 □ 16:38 00h42 ▲ 12:25 +▲ 13:42
8d	○ 17:20 00h52 * 18:12 00h24 h 18:36 00h02 96 177 km 305 km
8e	? 18:38 05h22
8a	Σ
11	● 06:00 D lon 008°26.1 lat 48°03.9
11a	06:01 95 872 km h 12:43 D lon 008°26.1 lat 48°03.9 12:43 96 177 km 09:01 h 09:00 lon 008°26.5 lat 48°04.1 09:01

↓

11d	<pre> 18:38 CH 205 408 km 0 04h54 317 km * 02h27 0 03h29 h 01h14 ? 11h56 00 04h28 !x </pre>
12	<pre> x 0 10.11.2018 12:45 00h04 A D /VS VM 612 </pre>
12c	<pre> i 0 05.08.2018 09:23 i34 ( 0) 00h01 A D /VS VM 612 </pre>
13	<pre> A D /VS VM 612 !x &gt;&gt; 5 15.11.2018 16:42 ( 2) 00h12 0DK /98765432109876 5 4 0F /12345678901234 5 6 </pre>
13c	<pre> &gt;&gt; 4 15.10.2018 11:10 ( 95) 00h30 0DK /45678901234567 7 8 0F /12345678901234 5 6 x 0 10.11.2018 12:45 00h04 0DK /45678901234567 7 8 </pre>
22	<pre> 0 • Friedrichshufen 0 Schmitt Peter 0 Rosenz Winfried </pre>

### Zvláštnosť pri dennom výťažku karty vodiča

8f	<pre> 0DK /12345678901234 5 6 0 11.11.2018 11:11 0 25.11.2018 310 -----? !00? ----- ? 00:00 06h00 0 06:00 00h17 -----1 </pre>
8g	<pre> A D /VS VM 612 95 872 km * 06:17 00h45 * 07:02 00h39 00 0 07:41 -----km? km -----2----- 0 06:00 0 95 872 km 0 00h00 km </pre>
8h	<pre> ----- 0 25.11.2018 310 ----- OUT -----1 A D /VS VM 612 95 872 km h 00:00 07h02 * 07:02 00h39 </pre>

### ► Udalosti/poruchy karty vodiča

1	<pre> -----GEN1----- </pre>
1	<pre> -----GEN2----- v 11.11.2018 11:11 (UTC) </pre>
2	<pre> !x 80 km/h </pre>
3	<pre> 0 Schmitt Peter 0DK /12345678901234 5 6 17.12.2021 - GEN 2 </pre>
3a	<pre> 0 Rosenz Winfried 0DK /45678901234567 7 8 04.01.2021 - GEN 2 </pre>
4	<pre> A ABC12345678901234 D /VS VM 612 </pre>
12a	<pre> !+ 04.04.2018 02:14 06h03 A S /LCR 243 </pre>
12c	<pre> !0 04.11.2018 18:12 00h01 A D /VS VM 612 !0 10.02.2018 08:12 00h05 A D /S VD 432 !+ 12.12.2017 10:15 00h10 A D /VS VM 612 !l 10.05.2018 08:45 00h01 A D /VS VM 612 </pre> <p style="text-align: center;">↓</p>



12c	!# 05.08.2018 09:23 !22 00h01 A D /VS VM 612
12b	!# 17.04.2018 16:04 !11 01h02 A D /VS VM 612
12c	x# 10.11.2018 12:45 00h04 A D /VS VM 612
12c	x# 11.02.2018 18:02 00h03 A D /VS VM 612
22	x# 20.12.2017 01:54 00h04 A D /S VD 432
	D+ Ullm Schmitt Peter Rosenz Winfried

## ► Denný výtlačok vozidla

1	▼ 27.11.2018 16:55 (UTC)
2	24hA▼
3	# Schmitt Peter #D /12345678901234 5 6 17.12.2021 - GEN 2
4	A ABC12345678901234 D /VS VM 612
5	B Continental Automotive GmbH 4.0.12345678901 GEN 2
6	T NFZ-Profi Service & Ve rtrieb T#D /87654321087654 3 2 T 02.04.2021
7	#D /12345678901234 5 6 # 11.11.2017 11:11 ▼ PPPPP
9	25.11.2018 95 872 - 96 284 km
10	95 872 km
10a	h 00:00 06h17 95 872 km 0 km
10b	o Rosenz Winfried #DK /45678901234567 7 8 04.01.2019
10c	A+S /LCR 243 24.11.2018 18:54
10d	95 872 km M

10e	* 06:17 00h45 * 07:02 00h39 oo o 07:41 01h19 oo 95 958 km: 86 km
10g	95 958 km
10a	* 09:00 00h05 95 958 km: 0 km
10b	o Mustermann Heinz-Dieter #F /12345678901234 5 6 16.06.2018 - GEN 2
10c	A+D /M MS 680 24.11.2016 18:5
10d	95 958 km * 09:05 00h25 o 09:30 02h55 # 12:25 01h18 Δ+12:25 +Δ13:42 o 13:43 00h03 * 13:46 00h02 oo o 13:48 00h45 oo * 14:33 00h35 oo h 15:08 01h02 oo 96 206 km: 248 km
10e	96 206 km
10g	h 16:10 00h20 96 206 km: 0 km
	o Anton Max #A /56789567895678 9 5 25.10.2018

	<pre> A+D /VS VM 612 25.11.2018 16:30 96 206 km o 16:30 00h56 * 17:26 01h11 96 274 km# 68 km ----- o 96 274 km * 18:37 00h23 o 19:00 00h21 h 19:21 04h39 96 284 km# 10 km ----- 2 ----- o 95 872 km h 00:00 07h02 h 00:00 07h02 </pre>
10a	
10h	
10a	
11	<pre> -----Σ----- 1e o 00h21 10 km * 00h28 o 00h00 h 11h16 2e * 00h00 o 12h16 h 07h02 ----- o Rosenz Winfried oDK /45678901234567 7 8 h 09:00 D 95 958 km # 09:00 lon 008°25.5 lat 48°04.1 09:01 o 01h19 86 km * 01h24 o 00h00 h 00h00 o 01h58 </pre>
11b	
11c	
11e	

13	<pre> -----!xA----- !e 1 25.11.2018 19:01 ( 1) 00h20 ----- 13c &gt;&gt; 5 15.11.2018 16:42 ( 2) 00h12 oD /98765432109876 5 4 oF /12345678901234 5 6 ----- x 0 10.11.2018 12:45 ( 0) 00h04 oDK /45678901234567 7 8 ----- iRe----- e+ 17.11.2018 14:34 +s 17.11.2017 15:29 ----- D Lindav ..... D Schmitt Peter ..... e+ ..... +s ..... o ..... </pre>
22	
23	

### Zvláštnosť pri dennom výťažku vozidla

10i	<pre> -----1----- -----OUT----- o Rosenz Winfried oDK /45678901234567 7 8 04.01.2019 ??S /LCR 243 </pre>
-----	--

### ► Udalosti/poruchy vozidla

1	<pre> v 24.10.2018 16:07 (UTC) ----- 2 IxAV ----- 3 D Schmitt Peter oD /12345678901234 5 6 oF /12345678901234 5 6 ----- A ABC12345678901234 D /VS VM 612 ----- ! 0 10.08.2018 08:12 ( 0) 00h01 oD /12345678901234 5 6 oF /12345678901234 5 6 ----- 13a ! 0 10.08.2018 08:20 ( 0) 00h03 oD /12345678901234 5 6 oF /12345678901234 5 6 ----- 13c !e 1 15.10.2018 07:02 ( 1) 00h54 ----- !e 2 15.10.2018 07:02 ( 1) 00h54 ----- !e 3 15.03.2017 07:56 ( 1) 00h01 oF /12345678901234 5 6 oB /22335578901234 1 2 &gt;&gt; 4 15.10.2018 11:10 ( 95) 00h30 oDK /45678901234567 7 8 oF /12345678901234 5 6 </pre>
4	
13a	
13c	

↓

```

!# 0 17.04.2018 16:04
!17 ( 0) 01h02
eDK /45678901234567 7 8
eF /12345678901234 5 6
TUK /54321987654321 9 8

!# 0 05.08.2018 09:23
!22 ( 0) 00h01
eDK /45678901234567 7 8

xA 0 10.08.2018 07:00
00h02
D /12341234123412 3 4

xT 0 05.05.2017 07:15
00h14
D /12345678901234 5 6
eF /12345678901234 5 6

xT 6 05.05.2017 07:15
00h14
D /12345678901234 5 6
eF /12345678901234 5 6

xT 0 12.09.2018 21:00
00h01

xA 0 02.06.2018 21:00
00h30
D /12341234123412 3 4

Linda
Schmitz Peter
    
```

**13b** → eDK /45678901234567 7 8

**13c** → xT 0 05.05.2017 07:15

**23** → Linda  
Schmitz Peter

► **Prekročenia rýchlosti**

```

▼ 24.10.2018 14:50 (UTC)
>>▼ 90 km/h
o Mustermann
Heinz-Dieter
eF /12345678901234 5 6
16.06.2021 - GEN2

A ABC12345678901234
D /US VM 612

>>13.03.2018 14:15
>>>17.04.2018 17:44 ( 7)
>>>T
>>>24.05.2017 14:02 00h06
98 km/h 92 km/h ( 1)
o Förster
Thomas
eD /98765432109876 5 4
->>(365)
>>>15.10.2018 11:10 00h30
98 km/h 95 km/h ( 95)
o Rosenz
Winfried
eDK /45678901234567 7 8

eD /12345678901234 5 6
->>(10)
>>>16.05.2018 17:10 00h15
94 km/h 92 km/h ( 12)
o Mustermann
Heinz-Dieter
eF /12345678901234 5 6

Linda
Schmitz Peter
o Mustermann Heinz
    
```

**1** → ▼ 24.10.2018 14:50 (UTC)

**2** → >>▼ 90 km/h

**3** → o Mustermann  
Heinz-Dieter

**4** → A ABC12345678901234

**19** → >>>17.04.2018 17:44 ( 7)

**21** → >>>T

**21c** → >>>24.05.2017 14:02 00h06

**21a** → >>>15.10.2018 11:10 00h30

**21b** → >>>16.05.2018 17:10 00h15

**21c** → o Mustermann  
Heinz-Dieter

**23** → Linda  
Schmitz Peter  
o Mustermann Heinz

► **Technické údaje**

```

▼ 25.10.2018 14:50 (UTC)
Te▼
o Spedition Mustermüller
D /12341234123412 3 4

o Mustermann
Heinz-Dieter
eF /12345678901234 5 6
16.06.2021 - GEN2

A ABC12345678901234
D /US VM 612

B Continental Automotive
GmbH
H.-Hertz-Str.45 78052
US-Villineen
4.0.12345678901234567
GEN 2
e1-84
12345678
2018
V 4xxx 17.04.2018

L 87654321
e1-175
02.02.2018 09:15

T Fa. Mustermann & NFZ-
Hersteller
Schillerstr. 10 Muster
kirchen
TMD /45678901234567 8 9
21.01.2018

T 08.03.2016 (1)
A ABC12345678901234
    
```

**1** → ▼ 25.10.2018 14:50 (UTC)

**2** → Te▼

**3** → o Spedition Mustermüller

**3a** → o Mustermann  
Heinz-Dieter

**4** → A ABC12345678901234

**14** → B Continental Automotive  
GmbH

**15** → L 87654321

**16** → 02.02.2018 09:15

**17** → T Fa. Mustermann & NFZ-  
Hersteller

**17a** → TMD /45678901234567 8 9

**17b** → T 08.03.2016 (1)

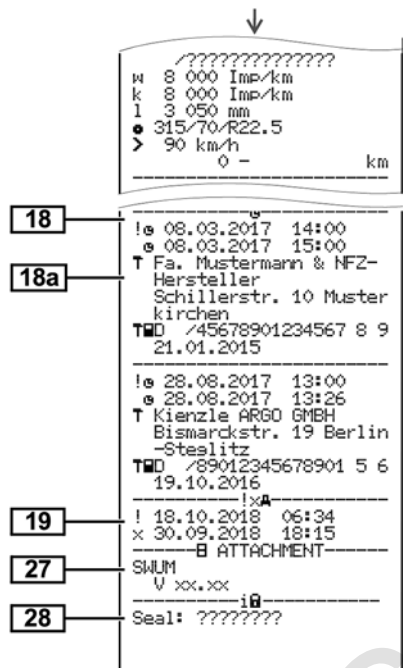

## ► Aktivita vodiča

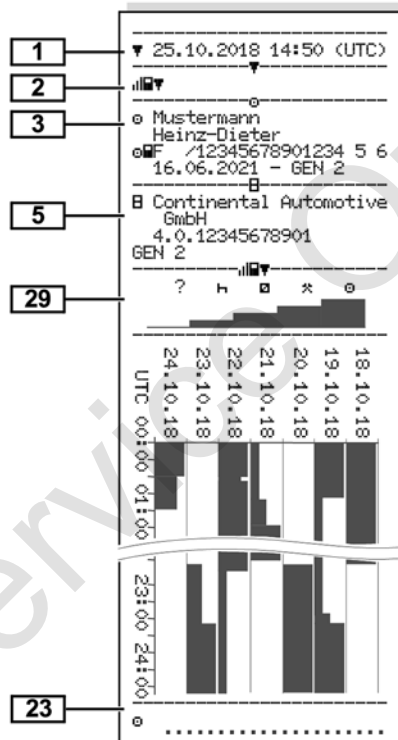

## ► Diagram „v“

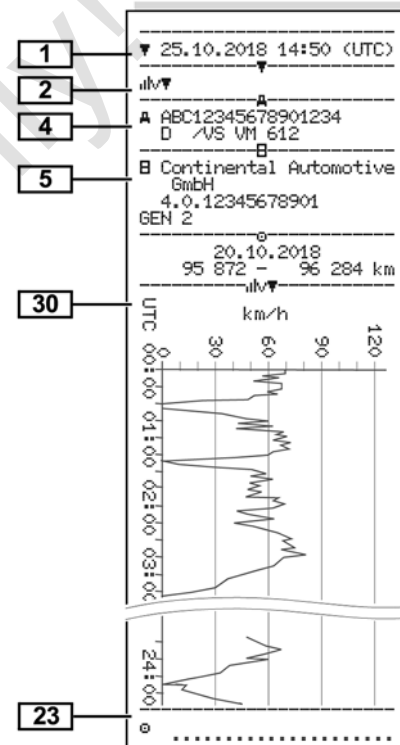

► Diagram stavu D1/D2 (voliteľná funkcia)

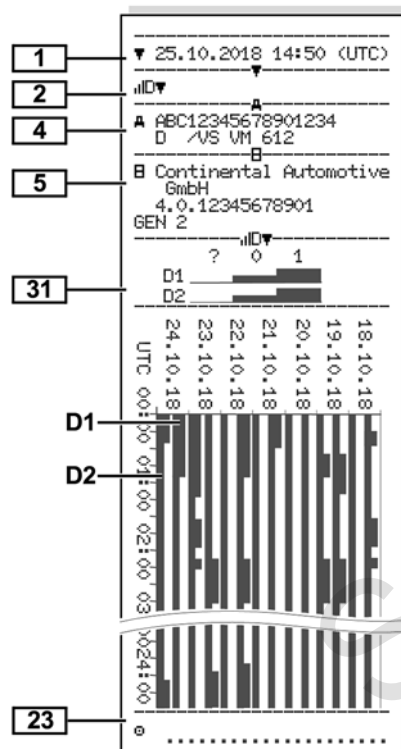

► Rýchlostné profily (voliteľná funkcia)

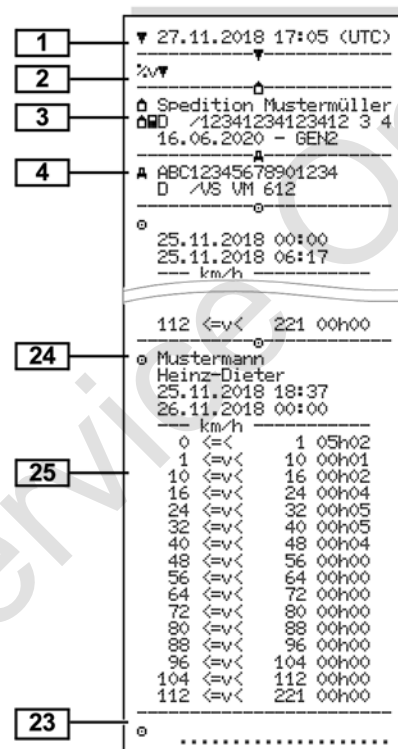

► Profily frekvencie otáčok (voliteľná funkcia)

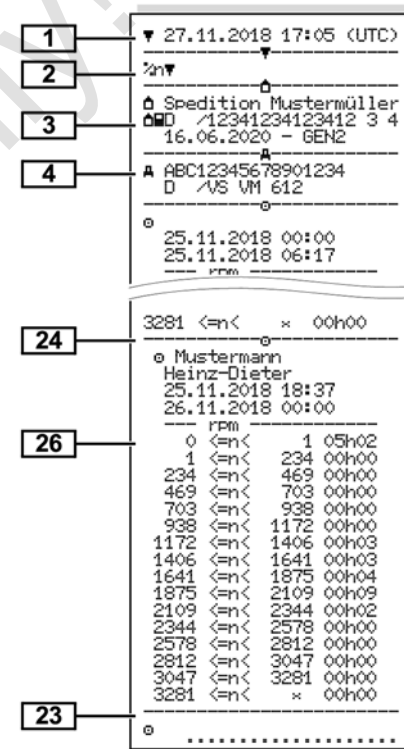

9

## ► Zasunutú kartu tachografu

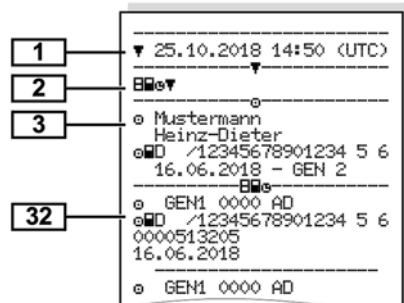

## ► Výtlačok v miestom čase

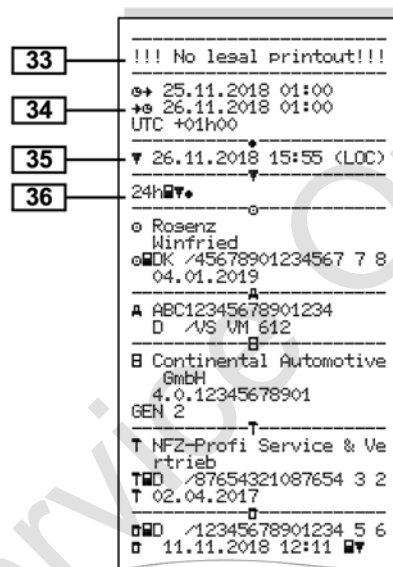

## ■ Vysvetlenie k výtlačkom

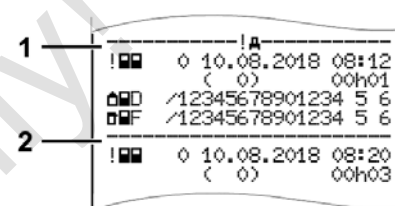

Obr. 126: Vysvetlivky k výtlačku

Každý výtlačok sa skladá z dátových blokov, ktoré sú vymedzené prostredníctvom označovačov blokov (1).

Dátový blok obsahuje jeden alebo viaceré dátové záznamy, ktoré sú vymedzené prostredníctvom označovačov dátových blokov (2).

## ► Legenda k dátovým blokom

- [1] Generácia karty tachografu podľa prílohy IB (GEN1) a prílohy IC (GEN2).  
 Dátum a čas výtlačku v UTC čase.

**UPOZORNENIE**

Zobrazené výťažky ku karte vodiča zobrazujú prípad, keď sú v tachografe DTCO 4.0 vložené karty vodiča prvej a druhej generácie.

Osobitné prípady:

- Ak je pre výťažok vložená iba karta vodiča prvej generácie, denný výťažok sa rovnako ako pri predchádzajúcej verzii vykoná DTCO vykoná bez označenia GEN1 a GEN2.
- Pri výťažku karty vodiča druhej generácie v tachografe DTCO 4.0 z jedného dňa, počas ktorého boli karty vložené v tachografe DTCO 3.0 alebo staršom, sa vytlačia všetky bloky, tieto sú však prázdne. Pre aktivity sa časové údaje vykažu s časom 00:00.

**[2]** Druh výťažku:

- = denný výťažok karty vodiča
- = udalosti/poruchy karty vodiča

- = denný výpis tachografu DTCO 4.0
- = udalosti/poruchy tachografu DTCO 4.0
- = prekročenia rýchlosti

Nastavená hodnota zákonom schválenej maximálnej rýchlosti sa vytlačí dodatočne.

- = technické údaje
- = aktivity vodiča
- = diagram „v“

Voliteľné výťažky:

- = diagram stavu D1/D2\*
- = rýchlostné profily\*
- = profily frekvencie otáčok\*

\* = voliteľná možnosť

**[3]** Údaje o držiteľovi vlozenej karty tachografu:

= kontrolór  
 = vodič  
 = podnikateľ

= dielňa/kontrolný úrad

- Priezvisko
- Meno
- Identifikácia karty
- Karta platí do ...
- Generácia karty tachografu (GEN1 alebo GEN2)

U kariet tachografu neviazaných na určitú osobu sa namiesto mena vytlačí názov kontrolného úradu, podniku alebo dielne.

**[3a]** Údaje o držiteľovi ďalšej karty tachografu







**[4]** Identifikácia vozidla:

- Identifikačné číslo vozidla
- Schvaľujúci členský štát a značka vozidla

**[5]** Identifikácia tachografu:



- Výrobca tachografu
- Číslo dielu tachografu DTCO 4.0

9

	<ul style="list-style-type: none"> <li>Generácia jednotky vozidla (GEN1 alebo GEN2)</li> </ul>	<ul style="list-style-type: none"> <li>Manuálne zadané činnosti po vložení karty vodiča s piktogramom, začiatkom a dobou trvania</li> </ul>	<p><b>[8f]</b> <b>Pozor:</b> V zapisovaní údajov je možná inkonzistencia, pretože tento deň je na karte tachografu uložený dvojmo</p>
<b>[6]</b>	<p>Posledná kalibrácia tachografu:</p> <ul style="list-style-type: none"> <li>Názov dielne</li> <li>Identifikácia dielenskej karty</li> <li>Dátum kalibrácie</li> </ul>	<p><b>[8b]</b> Vloženie karty vodiča do zásuvky (otvor pre kartu 1 alebo otvor pre kartu 2):</p> <ul style="list-style-type: none"> <li>Schvaľujúci členský štát a značka vozidla</li> <li>Stav kilometrov pri vložení karty</li> </ul>	<p><b>[8g]</b> Aktivita nie je ukončená:</p> <ul style="list-style-type: none"> <li>Pri tlači s vloženou kartou vodiča môže doba trvania aktivity a denné súhrny neúplné</li> </ul>
<b>[7]</b>	<p>Posledná kontrola:</p> <ul style="list-style-type: none"> <li>Identifikácia kontrolnej karty</li> <li>Dátum, čas a druh kontroly   = stiahnutie z karty vodiča   = stiahnutie z tachografu DTCO 4.0   = tlač   = zobrazenie</li> </ul>	<p><b>[8c]</b> Aktivity karty vodiča:</p> <ul style="list-style-type: none"> <li>Začiatok a doba trvania, ako aj stav riadenia vozidla</li> <li> = tímová prevádzka</li> </ul>	<p><b>[8h]</b> Na začiatku dňa bola zapnutá špecifická podmienka <b>OUT</b>  <b>SCOPE</b></p>
<b>[8]</b>	<p>Zoznam všetkých aktivít vodiča v poradí podľa výskytu:</p> <ul style="list-style-type: none"> <li>Kalendárny deň výtlačku a počítadla prítomnosti (počet dní, v ktorých bola karta použitá)</li> </ul>	<p><b>[8d]</b> Špecifické podmienky:</p> <ul style="list-style-type: none"> <li>Čas zadania a piktogram, napríklad: Trajekt alebo vlak</li> </ul>	<p><b>[9]</b> Začiatok výpisu všetkých aktivít vodiča v tachografe DTCO 4.0:</p> <ul style="list-style-type: none"> <li>Kalendárny deň výtlačku</li> <li>Stav kilometrov v 00:00 hodín a 23:59 hodín</li> </ul>
<b>[8a]</b>	<p> = časové obdobie, nevložená karta:</p>	<p><b>[8e]</b> Vybratie karty vodiča:</p> <ul style="list-style-type: none"> <li>Stav kilometrov a trasa prejdená od posledného vloženia</li> </ul>	<p><b>[10]</b> Chronológia všetkých aktivít z otvoru pre kartu 1</p> <p><b>[10a]</b> Časové obdobie, počas ktorého nebola v otvore pre kartu 1 vložená žiadna karta vodiča:</p> <ul style="list-style-type: none"> <li>Stav kilometrov na začiatku časového obdobia</li> </ul>



	<ul style="list-style-type: none"> <li>• Aktivita/aktivity nastavené počas tohto časového obdobia</li> <li>• Stav kilometrov na konci časového obdobia a prejdená dráha</li> </ul>		<ul style="list-style-type: none"> <li>• Piktogram aktivity, začiatok a doba trvania a stav riadenia vozidla</li> <li>☐☐= tímová prevádzka</li> </ul>		<ul style="list-style-type: none"> <li>• ⚡⚡ = čas začiatku v krajine a v prípade potreby aj v regióne (Španielsko)</li> <li>• ⚡⚡ = čas konca v krajine a v prípade potreby aj v regióne (Španielsko)</li> <li>• Stav kilometrov vozidla</li> </ul>
<b>[10b]</b>	Vloženie karty vodiča: <ul style="list-style-type: none"> <li>• Priezvisko vodiča</li> <li>• Meno vodiča</li> <li>• Identifikácia karty</li> <li>• Karta platí do ...</li> </ul>	<b>[10f]</b>	Čas zadania a piktogram špecifickej podmienky: <ul style="list-style-type: none"> <li>• ⚡⚡= začiatok trajekt/vlak</li> <li>• ⚡⚡= koniec trajekt/vlak</li> <li>• OUT⚡= začiatok (kontrolný prístroj nie je potrebný)</li> <li>• ⚡OUT = koniec</li> </ul>		Údaje pozície (iba pri kartách vodiča druhej generácie) <ul style="list-style-type: none"> <li>• Chronologický zoznam údajov pozície na začiatku a konci pracovnej doby a vždy po troch hodinách kumulovanej doby riadenia</li> </ul>
<b>[10c]</b>	<ul style="list-style-type: none"> <li>• Schvaľujúci členský štát a evidenčné číslo predchádzajúceho vozidla</li> <li>• Dátum a čas vybratia karty z predchádzajúceho vozidla</li> </ul>	<b>[10g]</b>	Vybratie karty vodiča: <ul style="list-style-type: none"> <li>• Stav kilometrov a prejdená dráha</li> </ul>	<b>[11b]</b>	Súhrn časových úsekov, kedy nebola v otvore pre kartu 1 vložená žiadna karta vodiča: <ul style="list-style-type: none"> <li>• Zadané miesta v chronologickom poradí (v príklade nie je žiadny záznam)</li> <li>• Všetky aktivity z otvoreného pre kartu 1</li> </ul>
<b>[10d]</b>	<ul style="list-style-type: none"> <li>• Stav kilometrov pri vložení karty vodiča</li> <li>⚡= bolo vykonané manuálne zadanie</li> </ul>	<b>[10h]</b>	Chronológia všetkých aktivít z otvoru pre kartu 2		
<b>[10e]</b>	Zoznam aktivít:	<b>[10i]</b>	Na začiatku dňa bola zapnutá špecifická podmienka OUT ☐☐ scope.		
		<b>[11]</b>	Denný súhrn		
		<b>[11a]</b>	Zadané miesta:		

[11c]	<p>Súhrn časových úsekov, kedy nebola v otvore pre kartu 2 vložená žiadna karta vodiča:</p> <ul style="list-style-type: none"> <li>• Zadané miesta v chronologickom poradí (v príklade nie je žiadny záznam)</li> <li>• Všetky aktivity z otvoru pre kartu 2</li> </ul>	<ul style="list-style-type: none"> <li>• Priezvisko, meno, identifikácia karty vodiča</li> <li>•  = čas začiatku v krajine a v prípade potreby aj v regióne (Španielsko)</li> <li>•  = čas konca v krajine a v prípade potreby aj v regióne (Španielsko)</li> <li>• Údaje pozície (chronologické) vždy po troch hodinách kumulovanej doby riadenia a na konci zmeny (tu iba koniec zmeny)</li> <li>• Aktivity tohto vodiča: celková doba riadenia a prejdená dráha, celková pracovná doba a doba pohotovosti, celková doba odpočinku, celková doba tímových činností.</li> </ul>	[12b]	Zoznam všetkých porúch uložených na karte vodiča, zoradených podľa druhu chyby a dátumu
[11d]	<p>Denný súhrn celkových hodnôt aktivít z karty vodiča:</p> <ul style="list-style-type: none"> <li>• Celková doba riadenia a prejdená dráha</li> <li>• Celková pracovná doba a doba pohotovosti</li> <li>• Celková doba odpočinku a neznáma doba</li> <li>• Celková doba tímových činností</li> </ul>		[12]	[12c]
[11e]	<p>Súhrn aktivít, zoradený chronologicky podľa vodiča (na vodiča, kumulatívne pre obidva vstupy na karty):</p>	[12a]		

	<ul style="list-style-type: none"> <li>• Schvaľujúci členský štát a evidenčné číslo vozidla, v ktorom sa udalosti alebo poruchy vyskytli</li> </ul>		<ul style="list-style-type: none"> <li>• <i>Riadok 2:</i></li> <li>• Udalosti, ktoré podliehajú porušeniu bezpečnosti, sú rozčlenené pomocou dodatočného kódovania → <i>Kódovanie pre bližší opis</i> [▶ 136]</li> <li>• Počet podobných udalostí počas tohto dňa → <i>Počet podobných udalostí</i> [▶ 135]</li> <li>• Doba trvania udalosti alebo poruchy</li> <li>• <i>Riadok 3:</i></li> <li>• Identifikácia karty vodiča vloženej na začiatku alebo na konci udalosti alebo poruchy (maximálne štyri záznamy)</li> <li>•  zobrazí sa, ak nie je vložená žiadna karta vodiča</li> </ul>	<ul style="list-style-type: none"> <li>• Číslo konštrukčného schválenia</li> <li>• Sériové číslo</li> <li>• Rok výroby</li> <li>• Verzia a dátum inštalácie operačného programu</li> </ul>	
<b>[13]</b>	Zoznam posledných piatich uložených alebo ešte aktívnych udalostí/porúch tachografu DTCO 4.0			<b>[15]</b>	Identifikácia vysielачa: <ul style="list-style-type: none"> <li>• Sériové číslo</li> <li>• Číslo konštrukčného schválenia</li> <li>• Dátum/čas posledného spojenia s tachografom DTCO 4.0</li> </ul>
<b>[13a]</b>	Zoznam všetkých zaznamenaných alebo pretrvávajúcich udalostí tachografu DTCO 4.0			<b>[16]</b>	Identifikácia modulu GNSS
<b>[13b]</b>	Zoznam všetkých zaznamenaných alebo pretrvávajúcich porúch tachografu DTCO 4.0			<b>[17]</b>	Kalibračné údaje
<b>[13c]</b>	Dátový záznam udalosti alebo poruchy <i>Riadok 1:</i> <ul style="list-style-type: none"> <li>• Piktogram udalosti alebo poruchy</li> <li>• Kódovanie účelu dátového záznamu. → <i>Dátový záznam pri udalostiach alebo poruchách</i> [▶ 134]</li> <li>• Dátum a začiatok</li> </ul>	<b>[14]</b>	Identifikácia tachografu: <ul style="list-style-type: none"> <li>• Výrobca tachografu</li> <li>• Adresa výrobcu tachografu</li> <li>• Číslo dielu</li> </ul>	<b>[17a]</b>	Zoznam kalibračných údajov (v dátových záznamoch): <ul style="list-style-type: none"> <li>• Názov a adresa dielne</li> <li>• Identifikácia dielenskej karty</li> <li>• Dielenská karta platí do ...</li> </ul>
				<b>[17b]</b>	Dátum a účel kalibrácie:

1 = aktivácia; záznam známych kalibračných údajov k okamihu aktivácie

2 = prvé osadenie, prvé kalibračné údaje po aktivácii tachografu DTCO 4.0

3 osadenie po oprave – prístroj na výmenu; prvé kalibračné údaje v súčasnom vozidle

4 = pravidelná dodatočná kontrola

5 = zadanie evidenčného čísla podnikateľom

- Identifikačné číslo vozidla
- Schvaľujúci členský štát a evidenčné číslo
- $\mu$  = charakteristický koeficient vozidla
- $k$  = konštanta nastavená v tachografe DTCO 4.0 na korekciu rýchlosti
- $l$  = skutočný obvod pneumatík
- $\Phi$  = veľkosť pneumatík

- $\lambda$  = zákonom schválená maximálna rýchlosť
- Starý a nový stav kilometrov

**[18]** Nastavenia času

**[18a]** Zoznam všetkých dostupných údajov o nastavení času:

- Dátum a čas, starý
  - Dátum a čas, zmenený
  - Názov dielne, ktorá čas nastavovala
  - Adresa dielne
  - Identifikácia dielenskej karty
  - Dielenská karta platí do ...
- Z 2. dátového záznamu je zreteľné, že nastavený čas UTC bol skorigovaný autorizovaným odborným servisom

**[19]** Najaktuálnejšia zaznamenaná udalosť a najaktuálnejšia porucha:

! = najnovšia udalosť, dátum a čas

× = najnovšia porucha, dátum a čas

**[20]** Informácie pri kontrole prekročenia rýchlosti:

Dátum a čas poslednej kontroly  
Dátum a čas prvého prekročenia rýchlosti od poslednej kontroly, ako aj počet ďalších prekročení

**[21]** Prvé prekročenie rýchlosti po poslednej kalibrácii

**[21a]** Päť najzávažnejších prekročení rýchlosti za posledných 365 dní

**[21b]** Posledných desať zaznamenaných prekročení rýchlosti. Pre každý deň sa pritom uloží najzávažnejšie prekročenie rýchlosti.

**[21c]** Zadania pri prekročeníach rýchlosti (chronologicky zoradené podľa najvyššej priemernej rýchlosti):

- Dátum, čas a doba trvania prekročenia

	<ul style="list-style-type: none"> <li>• Najvyššia rýchlosť a priemerná rýchlosť prekročenia, počet podobných udalostí počas tohto dňa</li> <li>• Priezvisko vodiča</li> <li>• Identifikácia karty vodiča</li> </ul> <p>Pokiaľ v bloku neexistuje žiadny dátový záznam prekročenia rýchlosti, zobrazí sa &gt;&gt; --- .</p>	<p><b>[24]</b> Údaje o držiteľovi karty znamenajú: <b>[24]</b> Údaje o držiteľovi karty znamenajú: <b>[24]</b> Údaje o držiteľovi karty znamenajú:</p> <ul style="list-style-type: none"> <li>• Priezvisko vodiča</li> <li>• Meno vodiča</li> <li>• Identifikácia karty</li> </ul> <p>Chýbajúce údaje o držiteľovi karty znamenajú: v otvore pre kartu 1 nie je vložená karta vodiča.</p>	<p><b>[25]</b> Záznam rýchlostných profilov:</p> <ul style="list-style-type: none"> <li>• Zoznam definovaných oblastí rýchlostí a časové obdobie v tejto oblasti</li> <li>• Oblasť: <math>0 \leq v &lt; 1</math> = státie vozidla</li> </ul> <p>Rýchlostný profil sa delí na 16 zón. Jednotlivé oblasti môžu byť pri inštalácii individuálne nastavené.</p>	9
<p><b>[22]</b></p>	<p>Časové úseky s aktivovaným diaľkovým ovládaním:</p> <ul style="list-style-type: none"> <li>•  = začiatková doba</li> <li>•  = koncová doba</li> </ul> <p>Záznam sa pre vodiča 1 a vodiča 2 realizuje oddelene. Na výtlačku sa vykážu časy oboch vodičov, aj keď sú rovnaké.</p>	<ul style="list-style-type: none"> <li>• Začiatok záznamu profilu s dátumom a časom</li> <li>• Koniec záznamu profilu s dátumom a časom</li> </ul> <p>Nové profily sa budú generovať:</p> <ul style="list-style-type: none"> <li>• vložením/vybratím karty tachografu do otvoru na kartu 1,</li> <li>• prostredníctvom zmeny dňa,</li> <li>• prostredníctvom korekcie času UTC,</li> <li>• prostredníctvom prerušenia napätia.</li> </ul>	<p><b>[26]</b> Záznam profilov frekvencie otáčok:</p> <p>Zoznam definovaných oblastí otáčok motora a časových období v tejto oblasti:</p> <p>Oblasť: <math>0 \leq n &lt; 1</math> = motor vyp</p> <p>Oblasť: <math>3281 \leq n &lt; x</math> = nekonečno</p> <p>Profil frekvencie otáčok sa delí do 16 zón. Jednotlivé oblasti môžu byť pri inštalácii individuálne nastavené.</p>	
<p><b>[23]</b></p>	<p>Písomne zaznamenané údaje:</p> <ul style="list-style-type: none"> <li>•  = miesto kontroly</li> <li>•  = podpis kontrolóra</li> <li>•  = začiatková doba</li> <li>•  = koncová doba</li> <li>•  = podpis vodiča</li> </ul>		<p><b>[27]</b> Údaje špecifické pre výrobcu:</p> <ul style="list-style-type: none"> <li>• Číslo verzie aktualizácie modulu softvéru (SWUM)</li> </ul>	

[28]	Číslo pečate skrinky na tachografe DTCO 4.0
[29]	Záznam aktivít: <ul style="list-style-type: none"> <li>• Legenda symbolov</li> <li>• Zo zvoleného dňa sa vytvorí diagram o aktivitách posledných siedmych kalendárnych dní</li> </ul>
[30]	Záznam priebehu rýchlosti zvoleného dňa
[31]	Záznam dodatočných pracovných skupín, ako je používanie modrého svetla, húkačky atď.: <ul style="list-style-type: none"> <li>• Legenda symbolov</li> <li>• Od zvoleného dňa sa vytvorí diagram o stave vstupov D1/D2 za posledných 7 kalendárnych dní.</li> </ul>
[32]	Chronologický zoznam vloženéj karty vodiča
[33]	Nezabudnite: Neschválený výtlačok.

	Podľa nariadenia (napr. povinnosť uschovania) je výtlačok v miestnom čase neplatný
[34]	Doba výtlačku v miestnom čase: ☐➕= začiatok záznamu ➕☐= koniec záznamu UTC +01h00 = rozdiel medzi časom UTC a miestnym časom.
[35]	Dátum a čas výtlačku v miestnom čase (LOC).
[36]	Druh výtlačku, napr. SYMBOL v miestnom čase

## ■ Dátový záznam pri udalostiach alebo poruchách

Pri každej zistenej udalosti, alebo pri každej zistenej poruche, tachograf DTCO 4.0 registruje a ukladá údaje podľa zadaných pravidiel.

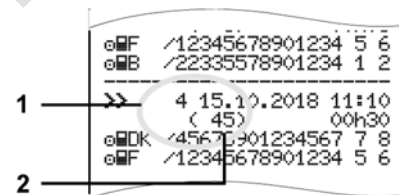

(1) Účel dátového záznamu

(2) Počet podobných udalostí počas tohto dňa

Účel dátového záznamu (1) označuje, prečo sa udalosť alebo porucha zaznamenala. Udalosti rovnakého druhu, ktoré sa vyskytnú viackrát v rovnaký deň, sa zobrazia v pozícii (2).

### ► Kódovanie účelu dátového záznamu

Nižšie uvedený prehľad zobrazuje udalosti a poruchy, zoradené podľa druhu poruchy (príčiny) a priradenia účelu dátového záznamu.

Pikto-gram	Príčina	Účel
!	Konflikt kariet <sup>2)</sup>	0
!	Jazda bez platnej karty <sup>2)</sup>	1 / 2 / 7
!	Vloženie počas jazdy	3
!	Karta nie je uzavretá	0
>>	Príliš vysoká rýchlosť <sup>2)</sup>	4 / 5 / 6
!	Prerušenie napätia	1 / 2 / 7
!	Porucha snímača	1 / 2 / 7
!	Konflikt pohybu <sup>2)</sup>	1 / 2
!	Narušenie bezpečnosti	0
!	Prekrývanie času <sup>1)</sup>	-
!	Neplatná karta <sup>3)</sup>	-

Tab. 1: Udalosti

Pikto-gram	Príčina	Účel
	Porucha karty	0
	Porucha prístroja	0 / 6
	Porucha tlačiarne	0 / 6
	Porucha pri sťahovaní	0 / 6
	Porucha vysieláča	0 / 6

Tab. 2: Poruchy

1) Táto udalosť sa ukladá len na kartu vodiča.

2) Táto udalosť/porucha sa uloží iba v tachografe DTCO 4.0.

3) Túto udalosť tachograf DTCO 4.0 neukladá.

### Prehľad účelu dátových záznamov

Účel	Význam
0	Jedna z najnovších udalostí alebo porúch.

Účel	Význam
1	Najdlhšia udalosť z udalostí za posledných 10 dní, kedy sa udalosť vyskytla.
2	Jedna z piatich najdlhších udalostí za posledných 365 dní.
3	Posledná udalosť z udalostí za posledných 10 dní, kedy sa udalosť vyskytla.
4	Najzávažnejšia udalosť z udalostí za posledných 10 dní, kedy sa udalosť vyskytla.
5	Jedna z 5 najzávažnejších udalostí za posledných 365 dní.
6	Prvá udalosť alebo prvá porucha po poslednej kalibrácii.
7	Aktívna udalosť alebo pretrvávajúca porucha.

### Počet podobných udalostí

Účel	Význam
0	Ukladanie počtu podobných udalostí nie je pre túto udalosť potrebné.

9

Účel	Význam
1	Počas tohto dňa sa vyskytla jedna udalosť tohto typu.
2	Počas tohto dňa sa vyskytli dve udalosti tohto typu a len jedna sa uložila.
n	Počas tohto dňa sa vyskytlo n udalostí tohto typu a len jedna sa uložila.

#### ► Kódovanie pre bližší opis

1	! 0 05.08.2018 09:23 !22 00h01 A D /VS VM 612
	! 0 17.04.2018 16:04 !16 01h02 A D /VS VM 612

Obr. 127: Vysvetlivky ku kódovaniu

Udalosti, ktoré podliehajú porušeniu bezpečnosti, sú rozčlenené pomocou dodatočného kódovania (1).

#### Pokusy o porušenie bezpečnosti tachografu DTCO 4.0

Kód	Význam
10	Žiadne ďalšie údaje
11	Zlyhala autentizácia vysielача
12	Chyba autentizácie karty vodiča
13	Neoprávnená zmena vysielача
14	Chyba integrity; pravosť údajov na karte vodiča nie je zaručená
15	Chyba integrity; pravosť uložených údajov užívateľa nie je zaručená.
16	Interná chyba prenosu údajov
18	Manipulácia s hardvérom

#### Pokusy o porušenie bezpečnosti na vysielачi impulzov

Kód	Význam
20	Žiadne ďalšie údaje
21	Autentizácia zlyhala

Kód	Význam
22	Chyba integrity; pravosť údajov v pamäti nie je zaručená.
23	Interná chyba prenosu údajov
24	Neoprávnené otvorenie telesa
25	Manipulácia s hardvérom



## Starostlivosť a povinná kontrola

Čistenie

Povinná kontrola

Service Only!

## Starostlivosť a povinná kontrola

### ■ Čistenie

#### ► Čistenie tachografu DTCO 4.0

- Vyčistíte tachograf DTCO 4.0 zľahka navlhčenou handričkou alebo čistiacou handričkou z mikrovlákna.

Čistiacu handričku z mikrovlákna si môžete zakúpiť v príslušnom obchodnom a servisnom centre.

#### POZOR

##### Zabránenie poškodeniu

- Nepoužívajte žiadne abrazívne čistiace prostriedky a žiadne rozpúšťadlá alebo benzín.

#### ► Čistenie karty tachografu

- Znečistené kontakty karty tachografu vyčistíte zľahka navlhčenou handričkou alebo čistiacou handričkou z mikrovlákna.

Čistiacu handričku z mikrovlákna si môžete zakúpiť v príslušnom obchodnom a servisnom centre.

#### POZOR

##### Zabránenie poškodeniu

Na čistenie kontaktov karty tachografu nepoužívajte rozpúšťadlá ani benzín.

### ■ Povinná kontrola

Preventívne údržbové práce nie sú pre tachograf DTCO 4.0 potrebné.

- Minimálne každé dva roky si však nechajte riadnu funkciu tachografu DTCO 4.0 skontrolovať autorizovaným odborným servisom.

Dodatočné kontroly sú potrebné, ak sa vyskytnú nasledovné prípady:

- Na vozidle sa vykonali zmeny, ktoré majú vplyv na počet impulzov, ako napr. zmena obvodu pneumatiky.
- Na tachografe DTCO 4.0 sa vykonala oprava.
- Zmenilo sa evidenčné číslo vozidla.
- Čas UTC sa odchyľuje o viac ako 20 minút.

**⚠ POZOR****Dodržite dodatočnú kontrolu**

- Postarajte sa o to, aby sa montážny štítok pri každej dodatočnej kontrole obnovil a aby obsahoval predpísané údaje.
- Postarajte sa o to, aby napájacie napätie tachografu DTCO 4.0 nebolo v priebehu nariadenej povinnej kontroly odpojené v súčte dlhšie ako jeden mesiac, napríklad vplyvom odpojenia batérie vozidla od vozidla. Vedie to k vybitiu batérie v tachografe DTCO 4.0 a tým k jeho výpadku. Tachograf DTCO 4.0 viac nie je použiteľný a musí sa zlikvidovať.

**UPOZORNENIE**

Chybný záznam v KITAS 4.0 2185

- Výpadok prúdu môže spôsobiť chybu vstup do KITAS 4.0 2185.

## **Odstránenie poruchy**

**Záloha údajov prostredníctvom dielne**

**Prepätie/podpätie**

**Chyba komunikácie s kartou**

Service Only

## Odstránenie poruchy

### ■ Záloha údajov prostredníctvom dielne

Autorizované dielne môžu z tachografu DTCO 4.0 sťahovať údaje a odovzdávať ich podniku.

Pokiaľ nie je stiahnutie údajov možné, dielne sú o tom povinné vydať potvrdenie.

#### **⚠ POZOR**

#### Zálohovanie údajov

- Archivujte si údaje a potvrdenie si dôkladne uschovajte pre potreby kontrolných orgánov.

### ■ Prepätie/podpätie

Príliš nízke alebo príliš vysoké napájacie napätie tachografu DTCO 4.0 sa zobrazí v štandardnom zobrazení (a):

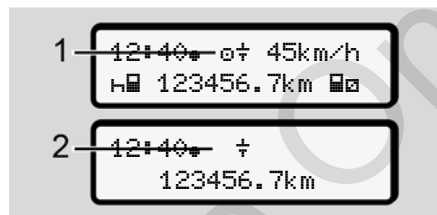

Obr. 128: Zobrazenie – porucha v napájacom napätí

#### UPOZORNENIE

Ak je niektorý z otvorov pre karty otvorený pri prepätí alebo podpätí, nevkladajte žiadnu kartu tachografu.

#### Prípád 1: ⊖⊕ (1) prepätie

#### UPOZORNENIE

Pri prepätí sa vypne displej a zablokujú sa tlačidlá.

Tachograf DTCO 4.0 naďalej ukladá aktivity. Funkcie tlačie alebo zobrazenia údajov, ako aj vloženie alebo vybratie karty tachografu nie sú možné.

#### Prípád 2: ⊕ (2) podpätie

Tento prípad zodpovedá prerušeniu napätia.

Zobrazí sa štandardné zobrazenie.

Tachograf DTCO 4.0 nemôže plniť svoju úlohu kontrolného prístroja. Aktivity vodiča sa nezaznamenávajú.

#### ► Prerušenie napätia

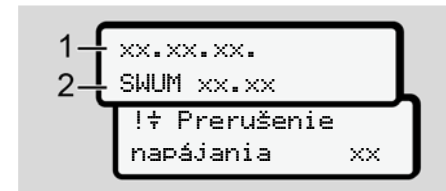

Obr. 129: Zobrazenie – prerušenie napätia

Po prerušení napätia sa na cca 5 sekúnd zobrazí verzia operačného systému (1) a verzia modulu aktualizáčného programu (2).

Tachograf DTCO 4.0 následne ohlásí !⚡ prerušenie napätia.

### **⚠ POZOR**

#### **Trvalé zobrazenie ⚡**

- Ak sa pri správnom palubnom napätí zobrazuje symbol ⚡ trvale: Vyhľadajte autorizovaný odborný servis.
- Pri poruche tachografu DTCO 4.0 máte povinnosť písomne zaznamenať aktivity.  
→ *Písomné zaznamenanie aktivít* [ 58]

## ■ Chyba komunikácie s kartou

Ak sa vyskytne chyba v komunikácii s kartou, vodič sa vyzve, aby vybral svoju kartu.

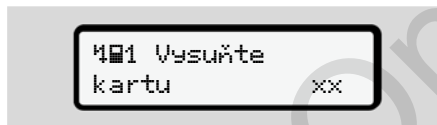

Obr. 130: Zobrazenie – vysunutie karty

Stlačte na to tlačidlo **OK**.

Počas vysúvania karty sa opakovane vykoná pokus o komunikáciu s kartou. Ak zlyhá aj tento pokus, automaticky sa spustí tlač posledných aktivít uložených pre túto kartu.

### **UPOZORNENIE**

Vodič môže pomocou tohto výtlaku napriek zdokumentovať svoje aktivity.

Vodič musí výtlak podpísať.

Vodič môže na výtlaku zaznamenať všetky aktivity (okrem dôb riadenia) až do opakovaného vloženia karty vodiča.

### **UPOZORNENIE**

Vodič môže zhotoviť denný výtlak jednotky vozidla a zaznamenať a podpísať jeho dodatočné aktivity až do nasledujúceho vloženia karty.

### **UPOZORNENIE**

Pri dlhšej neprítomnosti – napr. počas dennej alebo týždennej doby odpočinku – by sa karta vodiča mala vybrať z otvoru pre kartu.

#### ► **Chybná zásuvka tlačiarne**

Ak je zásuvka tlačiarne chybná, môže sa vymeniť.

- Obráťte sa na váš autorizovaný odborný servis.

#### ► **Automatické vysunutie karty tachografu**

Ak tachograf DTCO 4.0 rozpozná poruchu v komunikácii s kartou, tak sa existujúce údaje pokúsi preniesť na kartu tachografu.

Vodič bude prostredníctvom hlásenia  Vysuňte kartu informovaný o poruche a vyzvaný na vybratie karty vodiča.

Tlač posledných aktivít uložených pre kartu vodiča sa realizuje automaticky.

→ *Písomné zaznamenanie aktivít* [ 58]

Service Only!

## Technické údaje

DTCO 4.0

Kotúč papiera

Service Only!



## Technické údaje

## ■ DTCO 4.0

12

<b>DTCO 4.0</b>	
Najvyššia hodnota meracieho rozsahu	220 km/h (podľa prílohy IC) 250 km/h (pre iné nasadenia vozidiel)
LC-displej	2 riadky po 16 znakov
Teplota	Prevádzka: -20 až +70 °C Skladovanie: -20 až +85 °C
Napätie	12 V alebo 24 V DC
Hmotnosť	600 g (+/- 50 g)
Príkon	Pohotovostný režim: 12 V: max. 30 mA; 24 V: max. 20 mA Prevádzka: 12 V: max. 5,0 A; 24 V: max. 4,2 A
EMV/EMC	ECE R10
Termotlačiareň	Veľkosť znaku: 2,1 x 1,5 mm Šírka tlaču: 24 znakov/riadok Rýchlosť: ca. 15 – 30 mm/sek. Výtlačok diagramov
Stupeň ochrany krytom	IP 54
<b>DTCO 4.0 ADR, variant pre výbušné prostredia</b>	
Zóna s nebezpečenstvom výbuchu	Zóna 2
Teplotná trieda	T6 Prevádzka: -20 až +65 °C

**■ Kotúč papiera**

Okolité podmienky	Teplota: -25 °C až +70 °C
Rozmery	Priemer: cca 27,5 mm Šírka: 56,5 mm Dĺžka: cca 8 m
Objednávacie č.	1381.90030300 Originále náhradné kotúče papiera môžete zakúpiť v príslušnom obchodnom a servisnom centre.

**UPOZORNENIE**

Používajte výhradne originálny tlačový papier VDO, na ktorom sa nachádzajú nasledujúce označenia:

- Typ tachografu (DTCO 4.0) so schvaľovacou značkou **e1 84**
- Schvaľovacia značka **e1 174** alebo **e1 189**.

## **Príloha**

**Vyhlásenie o zhode**

**Potvrdenie činností (výňatok)**

**Voliteľné príslušenstvo**

Service Only

## Príloha

## ■ Vyhlásenie o zhode

<b>Continental</b> EU-Konformitätserklärung EU Declaration of Conformity	<b>Interior</b>
Nr. HOM_007	
Wir erklären hiermit als Hersteller, dass die nachstehend beschriebene Einrichtung bei bestimmungsgemäßer Verwendung die Anforderungen der Richtlinie Nr. 2014/53/EU (RED Richtlinie) und wenn anwendbar die Anforderungen der Richtlinie Nr. 2014/34/EU für Geräte und Schutzsysteme zur Vermeidung in explosionsgefährdeten Bereichen erfüllt.	
We as manufacturer hereby declare that the following described equipment when used for its intended purpose is in conformity with the relevant Union harmonization legislation, Directive No. 2014/52/EU (RED Directive) and if applicable Directive No. 2014/34/EU for equipment and protective systems for use in potentially explosive atmospheres.	
<b>Hersteller</b> Manufacturer	Continental Automotive GmbH Heinrich-Hertz-Str. 45, 78652, Villingen-Schwenningen
<b>Gerät</b> Equipment	Intelligenter Fahrschreiber Typ DTCO 1381 Smart tachograph type DTCO 1381
<b>Gerätevarianten</b> Variants of the equipment	Varianten mit GNSS und DSRC: variants with GNSS and DSRC: DTCO 1381.x.x.x.x.1.x DTCO 1381.x.x.x.x.2.x DTCO 1381.x.x.x.x.3.x Varianten mit GNSS und DSRC: variants with GNSS and DSRC: DTCO 1381.x.x.x.x.4.x DTCO 1381.x.x.x.x.5.x DTCO 1381.x.x.x.x.6.x
<b>EU-Baumusterprübscheinigung</b> EU type examination certificate	<b>T61840ZF-01-TEC</b> Nur anwendbar für die oben besprochenen Varianten Applicable for the above mentioned variants
<b>Benannte Stelle</b> Notified body	<b>TÜV 03 ATEX 2324 X</b> Nur anwendbar für ADR Varianten Only applicable for ADR variants Nur für Funkzulassung der RED Varianten anwendbar Only applicable for RED certification
<b>Continental Automotive GmbH</b> 78652 Villingen-Schwenningen www.continental-automotive.com	<b>CTC advanced GmbH</b> , Untereuhemer Str. 6-10, 66117 Saarbrücken, <b>CE 0682</b> Gewerblich Hilfsweg General Customer Hansel Bahnen Str. der Gewerlich, Hombach Hilfsweg Hilfsweg UStId. Nr. 333140560

Obr. 131: Vyhlásenie o zhode - 1



- 2 -

Nur anwendbar für ADR Varianten:  
Only applicable for ADR variants:

**TÜV NORD CERT GmbH** Geschäftsstelle Hannover, Am TÜV 1,  
30619 Hannover, **CE 0044**

Nur anwendbar für ADR Varianten:  
Only applicable for ADR variants:  
EN 11 3 (2) G Ex ec (b) IIC T6

Anwendbar für alle oben genannten Varianten nach **RED**  
**Richtlinie:**  
Applicable for the above mentioned variants according **RED**  
**Directive:**

EN 300 674-1 V1.2.1, EN 300 674-2 V2.1.1;  
EN 303 413 V1.1.1

Draft EN 301 486-1 V2.2.0; Final Draft EN 301 486-3 V2.1.1;  
Draft EN 301 486-19 V2.1.0

EN 62368-1:2014AC:2015A11:2017  
EN 62479:2010

Nur anwendbar für **ADR Varianten:**  
Only applicable for **ADR variants:**

EN 60079-0:2012+A11:2013;  
EN 60079-7:2015;  
EN 60079-11:2012

VO (EU) Nr. 165/2014, VO (EU) 2016/799, ECE R10 Rev. 05

**Gezätkennzeichnung**  
Marking of the equipment

**Verwendete harmonisierte Normen**  
Used harmonized standards

**Andere angewandte Richtlinien**  
Other used directives

Villiger-Schwämmen, deel (frs 2015-10-15)  
Continental Automotive GmbH

**Winfried Rogenz**  
Head of Homologation

**Name / Name**  
Funktion / function

  
Unterschrift / signature

**Dr. Harald Jordan**  
Head TTS Product and Project  
Country

**Name / Name**  
Funktion / function

  
Unterschrift / signature

Diese Erklärung bescheinigt die Übereinstimmung mit den genannten Richtlinien, in jedoch keine Sachstands-, oder Haftungsgarantie nach §443 BGB. Die Sachstimmigkeit der angegebenen Produktkennzeichnung wird bestätigt.  
This declaration certifies the conformity to the specified directives but does not imply any warranty for properties. The safety documentation accompanying the product shall be considered in detail.

Obr. 132: Vyhlasenie o zhode - 2

## ■ Potvrdenie činností (výňatok)

BESCHENKUNG VON TÜTAKSITEN (\*)  
(VERORDNUNG (EG) Nr. 91/2006 ODER AETR (\*\*))

Vor jeder Fahrt maschinenschriftlich auszufüllen und zu unterschreiben.  
Zusammen mit Original-Kontrollauswertungen aufzubewahren.  
Falsche Bescheinigungen stellen einen Verstoß gegen geltendes Recht dar.

<b>Von Unternehmen auszufüllender Teil</b>	
1	Name des Unternehmens: _____
2	Strasse, Haus-Nr., Postleitzahl, Ort, Land: _____
3	Taxi-Nr. (mit internationaler Vorwahl): _____
4	Fax-Nr. (mit internationaler Vorwahl): _____
5	E-Mail-Adresse: _____
<b>Ich, der/die Unterzeichnete:</b>	
6	Name und Vorname: _____
7	Position im Unternehmen: _____
<b>erkläre, dass sich der Fahrer/die Fahrerin:</b>	
8	Name und Vorname: _____
9	Geburtsdatum (Tag, Monat, Jahr): _____
10	Nummer des Führerscheins, des Personalausweises oder des Reisepasses: _____
11	der/die im Unternehmen tätig ist seit (Tag, Monat, Jahr): _____
<b>im Zeitraum:</b>	
12	von (Stunde/Tag/Monat/Jahr): _____
13	bis (Stunde/Tag/Monat/Jahr): _____
14	<input type="checkbox"/> sich im Kontrollbereich befindet (*)
15	<input type="checkbox"/> sich im Erhaltungsbereich befindet (*)
16	<input type="checkbox"/> sich im Urlaub oder in Ruhezeit befindet (*)
17	<input type="checkbox"/> ein von Anweisungsbefehligen der Verordnung (EG) Nr. 91/2006 oder des AETR ausgenommenes Fahrzeug genutzt hat (*)
18	<input type="checkbox"/> andere Tätigkeiten als Lenktätigkeiten ausgeführt hat (*)
19	<input type="checkbox"/> zur Verfügung stand (*)
20	Ort: _____ Datum: _____
Unterschrift _____	
21 Ich, der Fahrer/die Fahrerin, bestätige, dass ich im vorstehend genannten Zeitraum kein unter den Anwendungsbereich der Verordnung (EG) Nr. 91/2006 oder des AETR fallendes Fahrzeug genutzt habe.	
22	Ort: _____ Datum: _____
Unterschrift des Fahrer/des Fahrers _____	

(\*) Eine Person ist eine ausführende Person dieses Fortschritts ist verfügbar unter der Internetadresse <http://ec.europa.eu/transport>  
(\*\*) Einsteiger, Überwachter oder der Arbeit bei im zentralen Eindeckschein bestätigten Fahrzeugen.  
(\*) Nur ein Kabinen-Anwender

Obr. 133: Potvrdenie činností

## ■ Voliteľné príslušenstvo

### ▶ DLKPro Download Key



Pomocou DLKPro Download Key môžete sťahovať a archivovať údaje z tachografu DTCO 1381 a z karty vodiča v zhode so zákonom.

Objednávacie číslo: **A2C59515252** s od-blokovanou čítačkou.

### ▶ DLKPro TIS-Compact



Pomocou DLKPro TIS-Compact môžete sťahovať, archivovať a vizualizovať údaje z tachografu DTCO 4.0 a z karty vodiča v zhode so zákonom.

Objednávacie čísla:

- Európa – **A2C59515262** s odblokovanou čítačkou
- Francúzsko – **A2C59516565** s od-blokovanou čítačkou

### ▶ DTCO® Smart Link



Pomocou DTCO® SmartLink môžete bezdrôtovo spojiť tachograf DTCO 4.0 s prístrojom s podporou Bluetooth (napr. smartfón).

Objednávacie číslo DTCO® SmartLink Pro pre iOS a Android:  
**1981-2000000101**

### ► DLD® Short Range II a DLD® Wide Range II



Pomocou DLD Short Range II a DLD Wide Range II môžete sťahované údaje prenášať prostredníctvom WLAN, resp. GPRS do vášho systému riadenia vozového parku alebo vyhodnocovacieho softvéru.

Objednávacie čísla:

- DLD Short Range II – **A2C59516619**
- DLD Wide Range II – **A2C59516626**

### ► Čistiace karty a čistiace utierky



Pomocou čistiacich kariet očistíte otvory pre karty tachografu DTCO 4.0.

Čistiace utierky slúžia na čistenie vašich kariet vodiča a/alebo podnikových kariet.

Objednávacie čísla:

- Čistiace karty – **A2C59513382** (12 kariet)
- Čistiace utierky – **A2C59511849** (12 utierok)
- Čistiace utierky (sada) – **A2C59511838** (6 kariet/ 6 utierok)

**Prehľad zmien**

**Prehľad verzii**

Service Only!



## Prehľad zmien

## ■ Prehľad verzií

Tento návod na obsluhu je platný pre nasledujúce verzie tachografu DTCO:

14

Stav vydania (viditeľný na výrobnom štítku)	Návod na obsluhu	Zmeny v návode na obsluhu
 <p>Rel. 4.0</p>	BA00.1381.40 100 127	Kompletné prepracovanie a štruktúrovanie návodu

**UPOZORNENIE**

Stav verzie tachografu je uvedený v zabudovanom stave na výtlačku Technické údaje.

→ *Technické údaje* [ 123]

**UPOZORNENIE**

Tento návod na obsluhu nie je vhodný pre staršie verzie DTCO.

**Zoznam hesiel****A**

Aktivácia	
Diaľkové ovládanie .....	93
Aktivity	
doplniť - pri vkladaní karty .....	53
Zadanie a doplnenie doby odpočinku .....	62

**B**

Blokovanie prístupu do menu .....	86
-----------------------------------	----

**C**

Cieľová skupina .....	11
Čas UTC .....	33
Časové zóny .....	33
Čistenie .....	138
Čistiace karty (príslušenstvo) .....	151
Čistiace utierky (príslušenstvo) .....	151

**D**

Diaľkové ovládanie .....	24
Diaľkovo riadené sťahovanie .....	50
Digitálny podpis .....	50
Displej .....	22, 23

DLD Short Range II – .....	151
DLD Wide Range II – .....	151
DLKPro Download Key .....	150
DLKPro TIS-Compact .....	150
Doby riadenia a odpočinku .....	44
Dodatok	
manuálne - pri vkladaní karty .....	53
Manuálne zadanie .....	60
Dohoda AETR .....	10
Download Key .....	49, 150
DTCO 1381 Release 4.0 .....	10
DTCO® SmartLink .....	150

**E**

ES 561/2006 .....	17
ES/2006/22 .....	17
EÚ 165/2014 .....	11, 17

**F**

Funkcie menu	
Opustenie - automaticky .....	86
Opustenie - manuálne .....	87

**H**

Hlásenia .....	112
----------------	-----

Porucha .....	108	Funkcie .....	52
Potvrdenie.....	101	Prvé vloženie .....	54, 66
Príčiny.....	45	Údaje .....	32
Stav z výroby .....	102	Vybratie.....	59
Trajekt/vlak .....	102	Karty tachografu: automatické vysunutie .....	142
Význam.....	100	Kombinované tlačidlo .....	22, 23
Zobrazenie na displeji.....	45	Kontaktná osoba .....	11
Hlásenia chýb .....	108	Kontaktný partner .....	11
<b>J</b>		Kontrast .....	23
Jas .....	23	Kontrola (prevádzkový režim).....	27
Jazyk		Krajina	
Manuálne nastavenie.....	77	pri vkladaní karty.....	54
Pri vkladaní karty .....	52	<b>M</b>	
Zobrazený jazyk.....	47	Manuálne zadania .....	60
<b>K</b>		Pokračovanie v aktivitách .....	63
Kalibrácia .....	27	Manuálne zadanie	
Karta		Možnosť korekcie .....	60
Sťahovanie údajov .....	49	Prednastavenie aktivít iných aktivít.....	64
Vloženie .....	46	Manuálny dodatok	
Vyžiadanie .....	61	pri vkladaní karty.....	53
Zaobchádzanie .....	49	Miestny čas	
Karta tachografu.....	28	pri vkladaní karty.....	54
Čistenie.....	138	<b>N</b>	
Vloženie .....	46	Napätie	
Karta vodiča			

Prerušenie .....	142
Nastavenie aktivít	
Automatické nastavenie;.....	57
Podrobný opis.....	57
pri vkladaní karty.....	55
Zmena aktivity.....	57
Navigácia	
Vo funkciách menu .....	85

**O**

Odstránenie vzpričeného papiera .....	118
Ochrana údajov .....	9
Opustenie funkcií menu.....	86
Opustenie rozsahu platnosti (OUT).....	102
Osobné údaje .....	10
Otvor pre kartu .....	22, 23
OUT (opustenie rozsahu platnosti).....	102
Out of Scope .....	10

**P**

Piktogramy (prehľad).....	34
Podnik (prevádzkový režim).....	27
Podniková karta	

Funkcie podnikovej karty .....	69
Prvé vloženie .....	70
Údaje .....	32
Zobrazenie čísla .....	97
Pohotovostný režim .....	25
Pomenovania .....	10
Poruchy	
Prehľad .....	108
Potvrdenie činností.....	150
Použitie podľa určenia .....	20
Povinná kontrola pre tachografy.....	138
Prednastavenia	
Automatické aktivity .....	41
Predné rozhranie .....	10, 22, 23
Prehľad verzií .....	153
Prevádzka (prevádzkový režim) .....	27
Prihlásenie podniku .....	71
Prístroj pre výbušné prostredia .....	25

**S**

Servisný partner .....	11
Stmavenie .....	25
Stmavenie (displej).....	23
Štandardné zobrazenia .....	76
Štandardné zobrazenie (a).....	44

**T**

Technické údaje .....	145
Tímová prevádzka .....	10, 65
Tlač.....	116
Zrušenie tlače .....	117
Tlač údajov	
Spustenie tlače .....	116
Tlačiareň.....	22
Tlačidlá menu .....	22, 23
v menu .....	45
Tlačový papier	
Výmena; výmena papiera .....	117
Trajekt/vlak	
Hlásenie .....	102
Zadanie.....	94, 95, 100

**U**

Údaje	
Identifikácia.....	50
Sťahovanie z karty.....	49
Stiahnuť z veľkokapacitnej pamäte.....	50
Údaje podpisu .....	50
Udalosti	
Prehľad .....	105
Uloženie údajov.....	32, 33
Úrovne menu .....	84

**V**

Variant ADR .....	22, 25
VDO Counter	
Opis .....	78
Opis zariadenia.....	79
Zobrazenia pri aktivite Doba odpočinku.....	81
Zobrazenia pri aktivite Pracovná doba .....	82
Zobrazenie.....	45
Zobrazenie denných hodnôt .....	82
Zobrazenie stavu .....	83
Zobrazenie týždenných hodnôt.....	83
Veľkokapacitná pamäť .....	33
Definícia.....	10
Sťahovanie údajov .....	50
Vodič 1 - definícia .....	12
Vybratie podnikovej karty .....	74
Výmena vodiča/vozidla	
Koniec zmeny .....	65
Vloženie kariet .....	65
Zmiešaná prevádzka .....	65
Vypnutie zapalovania	
Zobrazenie.....	45
Výstraha - doba riadenia .....	108
Výstraha pred prekročením doby riadenia .....	108
Výstrahy pred prekročením doby riadenia	
Hlásenie.....	101
Výtlačky	

Aktivity .....	88
Denná hodnota .....	89
Diagram „v“ .....	90
Informácie ku kartám tachografu .....	90
Prekročená rýchlosť .....	89
Profily frekvencie otáčok (voliteľná možnosť) .....	91
Rýchlostné profily (voliteľná možnosť) .....	91
Stav D1/D2 (voliteľná možnosť) .....	90
Technické údaje .....	89
Udalosti .....	88
Udalosti [vozidlo] .....	89
Výtlaky: Denná hodnota .....	87
Výtláčok	
Vodič 1/ Vodič 2 .....	87
Vozidlo .....	88

**Z**

Zadanie	
Aktivovanie prídavných funkcií .....	95
Cieľová krajina .....	92
Miestny čas .....	95
Trajekt/vlak .....	94, 95, 100
Vodič 1/ Vodič 2 - krajina .....	91
Vozidlo - Out začiatok/koniec .....	94
Zadanie evidenčného čísla .....	72
Zadanie krajiny (manuálne zadanie) .....	55
Záloha údajov prostredníctvom dielne .....	141
Zaznamenanie aktivít .....	58

Zmena	
Nastavenia osobných údajov ITS .....	92
Zmena aktivity .....	23
Zmena: Nastavenia k osobným údajom VDO .....	93
Zmiešaná prevádzka .....	10
Značky krajín	
Španielske regióny .....	40
Tabuľka s prehľadom .....	39
Zobrazenie	
Doby riadenia a odpočinku .....	44
Podpätie / Prepätie .....	141
Štandardné zobrazenia pri jazde .....	44
VDO Counter (voliteľná možnosť) .....	109
Vodič 1/ Vodič 2 .....	96
Vozidlo .....	97
Zobrazenie (a) .....	44
Zobrazenie časov karty vodiča .....	77
Zobrazenie menu .....	12
Zobrazenie pri stojacom vozidle .....	76
Zrušenie zadávania .....	56

Service Only!

Continental Automotive GmbH  
P.O. Box 1640  
78006 Villingen-Schwenningen  
Germany  
[www.fleet.vdo.com](http://www.fleet.vdo.com)

A2C19919300  
41232800 OPM 000 AA  
BA00.1381.40 100 127  
Jazyk: Slovenčina



Service Only!

**VDO**